

PRODUCT CATALOGUE 2024

GARMENT

SEWING TECHNOLOGY
FLEXIBLE AUTOMATION
INDUSTRY 4.0 / AI



THE NO.1 CONNECTING FABRICS

WELCOME TO DÜRKOPP ADLER

——“We connect...

- your requirements with our innovative solutions!
- industrial sewing technology with sustainability!
- digitalization with networked products in complex production processes!
- over 160 years of innovative spirit with pioneering technology!
- global markets with local presence and customer-oriented service!

Our claim is to shape the changing world of the textile processing industry sustainably together with our customers!

To this end, we are strengthening our presence in global markets by establishing new sales and service subsidiaries and utilizing our many years of expertise in the field of industrial sewing technology. This enables us to offer you the best possible customer supply with customized complete solutions. We are also strengthening our focus on expanding our expertise in the rapidly growing CNC segment and offer you maximum productivity and proven quality for production optimization.

Rely on Dürkopp Adler - We supply you with innovative products, support you with competent consulting and our professional customer service!”

——„Wir verbinden...

- Ihre Anforderungen mit unseren innovativen Lösungen!
- industrielle Nähetechnik mit Nachhaltigkeit!
- Digitalisierung mit vernetzten Produkten in komplexen Produktionsprozessen!
- über 160 Jahre Innovationsgeist mit zukunftsweisender Technologie!
- globale Märkte mit lokaler Präsenz und kundenorientiertem Service!

Unser Anspruch ist, die sich wandelnde Welt der verarbeitenden Textilindustrie, zusammen mit unseren Kunden nachhaltig zu gestalten!

Dazu verstärken wir, mit der Gründung neuer Vertriebs- und Service-Niederlassungen, unsere Präsenz in den weltweiten Märkten und nutzen unsere langjährige Expertise im Bereich der industriellen Nähetechnik. Damit bieten wir Ihnen bestmögliche Kundenversorgung mit zugeschnittenen Komplettlösungen. Außerdem verstärken wir den Fokus auf den Kompetenzausbau im stark wachsenden CNC-Segment und bieten Ihnen höchste Produktivität und bewährte Qualität zur Produktionsoptimierung.

Verlassen Sie sich auf Dürkopp Adler – Wir liefern Ihnen innovative Produkte, unterstützen Sie mit kompetenter Beratung und unserem professionellem Kunden-Service!“

——“Conectamos...

- ¡sus necesidades con nuestras soluciones innovadoras!
- ¡tecnología de costura industrial con sostenibilidad!
- ¡digitalización con productos en red en procesos de producción complejos!
- ¡más de 160 años de espíritu innovador con tecnología pionera!
- ¡mercados globales con presencia local y servicio orientado al cliente!

Nuestra pretensión es dar forma al cambiante mundo de la industria de transformación textil de forma sostenible junto con nuestros clientes.

Para lograrlo, estamos reforzando nuestra presencia en los mercados globales por medio de la creación de nuevas filiales de ventas y servicios y utilizando nuestros largos años de experiencia en el campo de la tecnología de costura industrial. Esto nos permite ofrecerle el mejor suministro posible al cliente con soluciones completas personalizadas. También estamos reforzando nuestro enfoque en la expansión de nuestra experiencia en el segmento de rápido crecimiento CNC y le ofrecemos la máxima productividad y calidad probada para la optimización de la producción.

Confíe en Dürkopp Adler: le suministramos productos innovadores, le apoyamos con un asesoramiento competente y nuestro profesional servicio de atención al cliente“.

Yours sincerely, Ihr, Atentamente



Michael Kilian
COO



Sebastian Kinnius
Head of Product Management & Marketing

Table of contents

Standard machinery, chainstitch Standardmaschinen, Kettenstich Máquinas estándares, punto de cadeneta	3 – 11
Standard machinery, double lockstitch Standardmaschinen, Doppelsteppstich Máquinas estándares, punto pespunte doble	13 – 31
Sewing automats Nähautomaten Autómatas de costura	33 – 43
Pocket technology Taschentechnologie Tecnología de bolsillos	45 – 58
Jacket technology Sakkotechnologie Tecnología de americanas	60 – 91
Trousers technology Hosentechnologie Tecnología de pantalones	92 – 121
Shirt technology Hemdenttechnologie Tecnología de camisas	123 – 138
Jeans technology Jeanstechnologie Tecnología de pantalones vaqueros	141 – 154
QONDAC – Networking and digitalization QONDAC – Vernetzung und Digitalisierung QONDAC – Redes y digitalización	156 – 158
DAISY – The AI-based assistant for the sewing industry DAISY – Der KI-basierte Assistent für die Nähindustrie DAISY – El asistente basado en IA para la industria de la costura	159
Service / Service / Servicio	160
Spare parts / Ersatzteile / Piezas de recambio	161
Your partner	162
Symbols / Symbole / Símbolos	164 – 167
Machine classes / Maschinenklassen / Clases de maquinas	169



Standard machines / Chainstitch

Double chainstitch with bottom feed Doppelkettenstich mit Untertransport Doble punto de cadeneta con arrastre inferior	171-131610	4
Double chainstitch with bottom feed and automatic functions Doppelkettenstich mit Untertransport und Automatikfunktionen Doble punto de cadeneta con arrastre inferior y con funciones automáticas	171-141621	5
Double chainstitch with bottom feed and top puller feed Doppelkettenstich mit Unter- und Walzen-Obertransport Doble puntada de cadeneta con arrastre inferior y superior del rodillo	173-141610	6
Double chainstitch with bottom feed, top puller feed and automatic functions Doppelkettenstich mit Unter-, Walzen-Obertransport und Automatikfunktionen Doble puntada de cadeneta con arrastre inferior, arrastre superior del rodillo y funciones automáticas	173-141621	7
Double chainstitch with bottom feed, differential top feed and automatic functions Doppelkettenstich mit Unter-, differenzierbarem Obertransport und Automatikfunktionen Doble puntada de cadeneta con arrastre inferior, arrastre superior diferenciable y funciones automáticas	175-141621	8
Double chainstitch with differential bottom feed and automatic functions Doppelkettenstich mit differenzierbarem Untertransport und Automatikfunktionen Doble puntada de cadeneta con arrastre inferior diferencial y funciones automáticas	176-141621	9
Single chainstitch with bottom feed, differential top feed and automatic functions Einfachkettenstich mit Unter-, differenzierbarem Obertransport und Automatikfunktionen Puntada de cadeneta simple con arrastre inferior, arrastre superior diferenciable y funciones automáticas	179-171629	10



Single needle double-chainstitch machine with bottom feed and automatic functions

- Soft stitch formation, no puckering
- Optimum stitch formation due to automatic adaptation of the looper thread quantity – tight but still elastic seams
- Quick and easy conversion to a twin needle machine
- Universal application due to big variety of sewing equipments and attachments
- Hook knife
- Sewing drive with high quality control unit "DAC eco+" for basic functions – Industry 4.0 „ready“
- QONDAC „ready“ i.e. the machine can be connected to QONDAC using "DAC client" (available via spare parts)
- Control panel "OP1000" supplied in the accessory pack as standard

Field of application

- General operations in most different garment sectors:
- Trousers seat seam with tandem-sewing-equipment
 - Sleeve seams in jacket lining and outer fabric

Performance features

- Closing of 920 – 950 trousers seat seams / 480'
- Max. stitch length 4.0 mm
- Max. sewing speed 6,600 stitches/min.

Einnadel-Doppelkettenstichmaschine mit Untertransport und Automatikfunktionen

- Weicher Stichanzug, kein Spannungskräuseln
- Optimale Stichbildung durch automatische Anpassung der Unterfadenmenge – feste und dennoch elastische Naht
- Einfacher Umbau auf Zwei-Nadelmaschine möglich
- Universelle Anwendungen durch große Vielfalt von Näheinrichtungen und Zusatzapparaten
- Fadenabreißmesser
- Näh Antrieb mit hochwertiger Steuerungseinheit „DAC eco+“ mit Grundfunktionen – Industrie 4.0 „ready“
- QONDAC „ready“, d. h. die Maschine kann über den „DAC client“ (über Ersatzteile erhältlich) mit QONDAC verbunden werden
- Standardmäßig im Beipack enthaltenes Bedienfeld „OP1000“

Einsatzbereich

- Allgemeine Arbeitsgänge in den unterschiedlichsten Bereichen der Bekleidungsindustrie:
- Gesäßnaht bei Hosen mit Tandemnäheinrichtung
 - Ärmelnähte im Sakkofutter und Oberstoff

Leistungsmerkmale

- 920 – 950 Gesäßnähte schließen / 480'
- Stichlänge max. 4.0 mm
- Nähgeschwindigkeit max. 6.600 Stiche/Min.

Máquina de doble punto de cadeneta de una aguja y con arrastre inferior

- Lazada suave y sin fruncido por tensión
- Formación de puntada óptima gracias a la regulación automática de la cantidad del hilo inferior – costuras firmes pero no obstante elásticas
- La transformación de la máquina de una a dos agujas es posible y muy simple
- Máquina de aplicación universal gracias a la posibilidad de poder utilizar una amplia gama de equipos de costura y equipos suplementarios
- Cuchilla cortahilos manual
- Accionamiento de costura con unidad de control "DAC eco+" de alta calidad para funcionalidades básicas – Industria 4.0 "lista"
- QONDAC preparado, es decir, la máquina se puede conectar a QONDAC mediante el "DAC cliente" (disponible a través de repuestos)
- Panel de control "OP1000" suministrado de serie en el pack de accesorios

Campo de aplicación

- Trabajos generales de costura en los más diversos ámbitos de la industria del vestido:
- La costura del trasero de pantalones mediante un equipo de costura en tándem
 - Costuras de manga en el forro de la chaqueta y en el tejido exterior

Características de rendimiento

- 920 – 950 cierre de costuras de fondo / 480'
- Longitud de puntada máx. 4.0 mm
- Velocidad de costura máx. 6.600 puntadas/min.

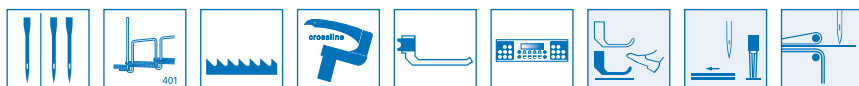

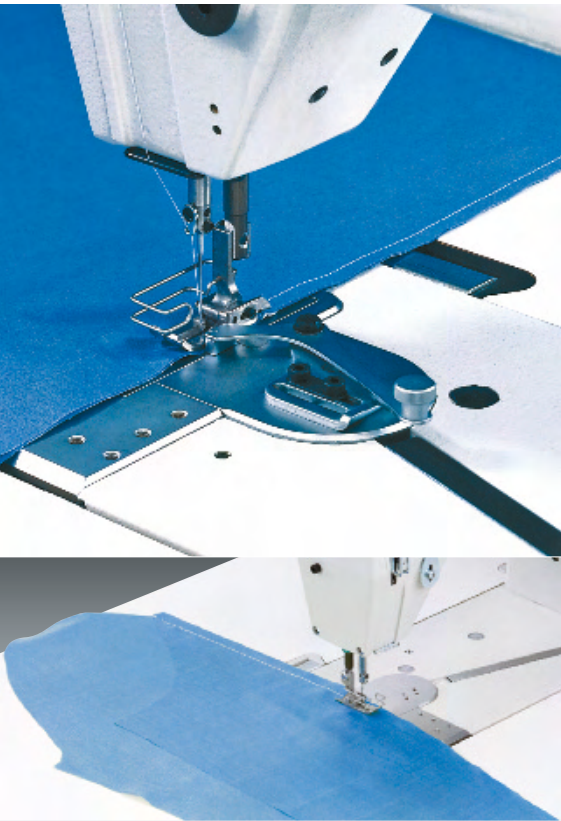

Single needle double-chainstitch machine with bottom feed and automatic functions

- Energy-saving, integrated DC positioning motor
- Standard sewing foot lift and thread trimmer
- Stitch condensing to secure seam beginning and seam ending
- Universal application through great variety of sewing equipments and attachments
- Soft stitch formation, no puckering
- Optimum stitch formation due to automatic adaptation of the looper thread quantity – tight but still elastic seams
- Sewing drive with high quality control unit “DAC classic” with automatic functions – Industry 4.0 “ready”
- QONDAC “ready” i.e. the machine can be connected to QONDAC using “DAC client” (available via spare parts)
- Control panel “OP1000” included as standard

Field of application

General operations in most different garment sectors

Performance features

- Max. stitch length 4.0 mm
- Max. sewing speed 6,000 stitches/min.

Einnadel-Doppelkettenstichmaschine mit Untertransport und Automatikfunktionen

- Energiesparender, integrierter Positionierantrieb
- Serienmässig mit Nähfußlüftung und Fadenabschneider
- Stichverdichtung für die Sicherung von Nahtanfang und Nahtende
- Universelle Anwendungen durch große Vielfalt von Nährichtungen und Zusatzapparaten
- Weicher Stichanzug, kein Spannungskräuseln
- Optimale Stichbildung durch automatische Anpassung der Unterfadenmenge – feste und dennoch elastische Naht
- Nähtrieb mit hochwertiger Steuerungseinheit „DAC classic“ mit automatischen Funktionen – Industrie 4.0 „ready“
- QONDAC „ready“, d. h. die Maschine kann über den „DAC client“ (über Ersatzteile erhältlich) mit QONDAC verbunden werden
- Bedienfeld „OP1000“ im Lieferumfang enthalten

Einsatzbereich

Allgemeine Arbeitsgänge in den unterschiedlichsten Bereichen der Bekleidungsindustrie

Leistungsmerkmale

- Stichlänge max. 4,0 mm
- Nähgeschwindigkeit max. 6.000 Stiche/Min.

Máquina de doble punto de cadeneta de una aguja, con arrastre inferior y funciones automáticas

- Motor posicionador integrado que ahorra energía
- De serie levantamiento del pie prensatelas y dispositivo corta-hilos
- Condensación de las puntadas para asegurar el principio y el final de costura
- Máquina de aplicación universal gracias a la posibilidad de poder utilizar una amplia gama de equipos de costura y equipos suplementarios
- Lazada suave y sin fruncido por tensión
- Formación de puntada óptima gracias a la regulación automática de la cantidad del hilo inferior – costuras firmes pero no obstante elásticas
- Accionamiento de costura con unidad de control “DAC classic” de alta calidad con funcionalidades automáticas – Industria 4.0 “lista”
- QONDAC preparado, es decir, la máquina se puede conectar a QONDAC mediante el “DAC cliente” (disponible a través de repuestos)
- Panel de control “OP1000” incluido de serie

Típico campo de aplicación

Trabajos generales de costura en los más diversos ámbitos de la industria del vestido

Características de rendimiento

- Longitud de puntada máx. 4,0 mm
- Velocidad de costura máx. 6.000 puntadas/min.



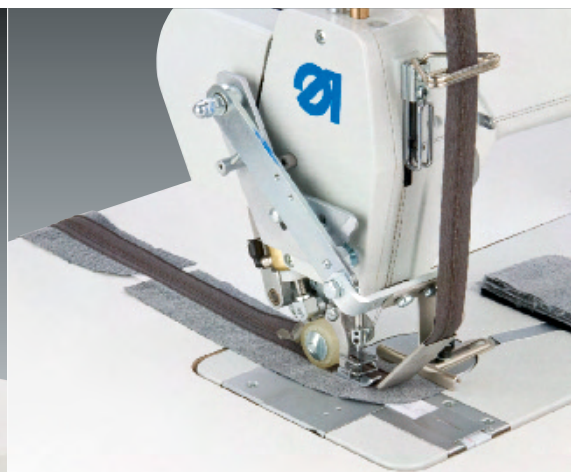
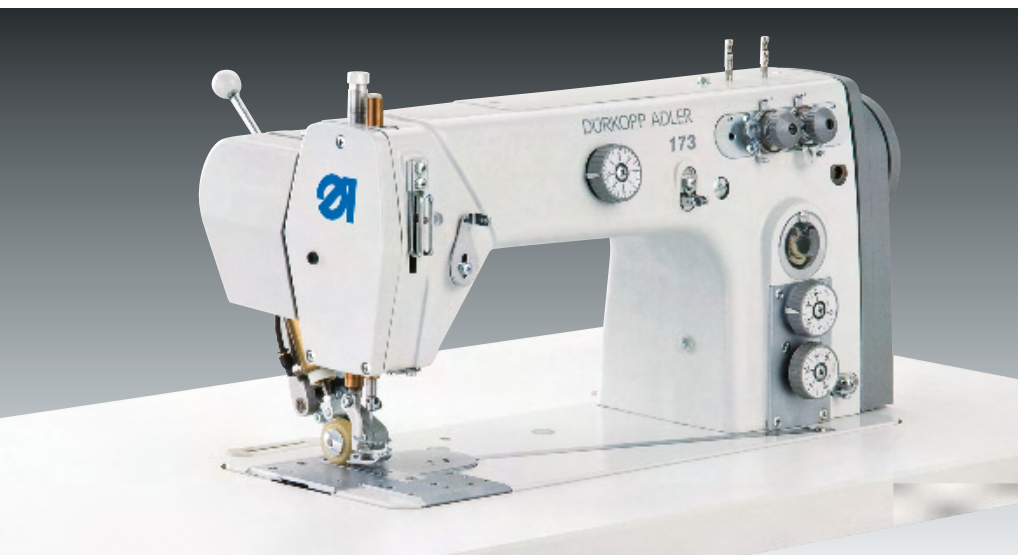

Parts Set 550-2-2, E204/5



Parts Set 550-15-5

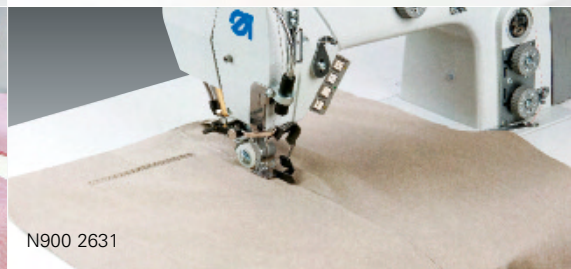

N900 2631

Single needle double-chainstitch machine with bottom feed and top puller feed

- The constant speed top puller feed becomes effective extremely close behind the needle
- The top puller feed of the 173 can be swivelled upwards – unrestricted clearance like class 171
- The feed length of the top puller feed is adjustable through a setting wheel and results in absolutely flat seams
- Quick and easy conversion into a twin needle machine
- Optimum stitch formation due to automatic adaptation of the looper thread quantity
- Sewing drive with high quality control unit "DAC eco+" for basic functions – Industry 4.0 „ready“
- QONDAC „ready“ i.e. the machine can be connected to QONDAC using „DAC client“ (available via spare parts)
- Control panel „OP1000“ supplied in the accessory pack as standard

Field of application

- General operations
- Sew endless zipper to left fly piece
- Topstitch trousers side seams with special guide from below
- Closing of long seams in jacket and trousers production
- Attaching and topstitching of shirt back yokes

Performance features

- 4,000 left fly pieces with endless zippers / 480'
- 1,000 shirt back yokes / 480'
- Top puller feed adjustable up to a feed length of 7.0 mm
- Max. stitch length 4.0 mm
- Max. sewing speed 6,000 stitches/min.

Einnadel-Doppelkettenstichmaschine mit Unter- und Walzen-Obertransport

- Der drehzahlstabile Walzenobertransport wird extrem dicht hinter der Nadel wirksam
- Der Walzenobertransport der 173 ist hochschwenkbar – dadurch entsteht ein nutzbarer Freiraum wie bei der 171
- Die Transportlänge des Walzenobertransports ist über ein Stellrad justierbar und sorgt so für absolut glatte Nähte
- Einfacher Umbau auf Zwei-Nadelmaschine möglich
- Optimale Stichbildung durch automatische Anpassung der Unterfadenmenge
- Nähtrieb mit hochwertiger Steuerungseinheit „DAC eco+“ mit Grundfunktionen – Industrie 4.0 „ready“
- QONDAC „ready“, d. h. die Maschine kann über den „DAC client“ (über Ersatzteile erhältlich) mit QONDAC verbunden werden
- Standardmäßig im Beipack enthaltenes Bedienfeld „OP1000“

Einsatzbereich

- Allgemeine Arbeitsgänge
- Endlos-Reißverschluss auf linke Schlitzleiste nähen
- Absteppen von Hosenseitennähten mit Spezialanschlag
- Schließen von langen Nähten in der Sakko- und Hosenfertigung
- Rückenpasse im Hemd annähen und absteppen

Leistungsmerkmale

- 4.000 Endlos-Reißverschlüsse auf linke Schlitzleiste nähen / 480'
- 1.000 Hemden-Rückenpassen / 480'
- Walzen-Obertransport einstellbar bis max. 7,0 mm Transportlänge
- Stichlänge max. 4,0 mm
- Nähgeschwindigkeit max. 6.000 Stiche/Min.

Máquina de doble punto de cadeneta de una aguja, con arrastre inferior y transporte superior por puller

- La velocidad absolutamente estable del transporte superior por puller actúa inmediatamente cerca y detrás de la aguja
- El transporte superior por puller de la clase 173 puede ser levantado; por eso se crea un campo de trabajo utilizable y libre como en la clase 171
- La longitud de transporte del transporte superior por puller es regulable mediante una rueda de ajuste y, de esta forma garantiza costuras absolutamente lisas
- La transformación de la máquina de una a dos agujas es posible y muy simple
- Formación de puntada óptima gracias a la regulación automática de la cantidad del hilo inferior
- Accionamiento de costura con unidad de control "DAC eco+" de alta calidad para funcionalidades básicas – Industria 4.0 "lista"
- QONDAC preparado, es decir, la máquina se puede conectar a QONDAC mediante el "DAC cliente" (disponible a través de repuestos)
- Panel de control "OP1000" suministrado de serie en el pack de accesorios

Campo de aplicación

- Trabajos generales de costura
- Coser cremalleras sin fin al borde izquierdo de la bragueta
- Pespuntear costuras laterales de pantalones mediante un tope especial
- Cierre de costuras largas en la producción de americanas y pantalones
- Coser y pespuntear el canesú de espalda en camisas

Características de rendimiento

- Coser 4.000 cremalleras sin fin en el orillo de la barra izquierda / 480'
- 1.000 canesús de espalda / 480'
- Transporte superior por puller con longitud de transporte regulable hasta máx. 7,0 mm
- Longitud de puntada máx. 4,0 mm
- Velocidad de costura máx. 6.000 puntadas/min.





Single needle double-chainstitch machine with bottom feed and top puller feed and automatic functions

- Condensed stitches for securing the seam beginning and the seam end
- Smooth, pucker-free seams, even for materials difficult-to-feed by chainstitch technology in combination with top puller feed
- Absolute speed stability of the top puller feed
- Soft stitch formation, no tension puckering
- Optimum stitch formation due to automatic adaptation of the looper thread quantity
- Tight but still elastic seams
- Automatic sewing foot lift and thread trimming
- Sewing drive with high quality control unit "DAC classic" with automatic functions – Industry 4.0 "ready"
- QONDAC "ready" i.e. the machine can be connected to QONDAC using "DAC client" (available via spare parts)
- Control panel "OP1000" included as standard

Field of application

- General operations with or without top puller feed, with or without seam interruptions
- Closing of long seams in jacket and trousers production
- Topstitching of elastic waistbands

Performance features

- Top puller feed adjustable up to a feed length of 7.0 mm
- Max. stitch length 4.0 mm
- Max. sewing speed 6,000 stitches/min.

Einnadel-Doppelkettenstichmaschine mit Unter- und Walzen-Obertransport und Automatikfunktionen

- Stichverdichtung für die Sicherung von Nahtanfang und Nahtende
- Glatte, kräuselfreie Nähte, auch in transportkritischen Materialien durch Kettenstichttechnik in Verbindung mit Walzen-Obertransport
- Absolute Drehzahlstabilität des Walzen-Obertransports
- Weicher Stichanzug, kein Spannungs Kräuseln
- Optimale Stichbildung durch automatische Anpassung der Unterfadenmenge
- Feste und dennoch elastische Nähte
- Nähfußlüftung und Fadenabschneiden automatisch
- Näh Antrieb mit hochwertiger Steuerungseinheit „DAC classic“ mit automatischen Funktionen – Industrie 4.0 „ready“
- QONDAC „ready“, d. h. die Maschine kann über den „DAC client“ (über Ersatzteile erhältlich) mit QONDAC verbunden werden
- Bedienfeld „OP1000“ im Lieferumfang enthalten

Einsatzbereich

- Allgemeine Arbeitsgänge mit oder ohne Walzen-Obertransport, mit und ohne Nahtunterbrechung
- Schließen von langen Nähten in der Sakko- und Hosenfertigung
- Elastische Hosenbunde durchsteppen

Leistungsmerkmale

- Walzen-Obertransport einstellbar bis max. 7,0 mm Transportlänge
- Stichlänge max. 4,0 mm
- Nähgeschwindigkeit max. 6.000 Stiche/Min.

Máquina de doble punto de cadeneta de una aguja, con arrastre inferior, transporte superior por puller y funciones automáticas

- Condensación de las puntadas para asegurar el principio y el final de costura
- Gracias a la técnica de punto cadeneta en combinación con el transporte superior por puller se realizan costuras lisas y sin fruncido también en materiales a coser difíciles de transportar
- Absoluta estabilidad de la velocidad del transporte superior por puller
- Lazada suave y sin fruncido por tensión
- Formación de puntada óptima gracias a la regulación automática de la cantidad del hilo inferior
- Costuras firmes pero no obstante elásticas
- Levantamiento del pie prensatelas y accionamiento del cortahilos automáticos
- Accionamiento de costura con unidad de control "DAC classic" de alta calidad con funcionalidades automáticas – Industria 4.0 "lista"
- QONDAC preparado, es decir, la máquina se puede conectar a QONDAC mediante el "DAC cliente" (disponible a través de repuestos)
- Panel de control "OP1000" incluido de serie

Típico campo de aplicación

- Trabajos generales de costura con o sin transporte superior por puller, con y sin interrupción de la costura
- Cerrar largas costuras en la producción de americanas y pantalones
- Costura en la cintura del pantalón elástico

Características de rendimiento

- Transporte superior por puller con longitud de transporte regulable hasta máx. 7,0 mm
- Longitud de puntada máx. 4,0 mm
- Velocidad de costura máx. 6.000 puntadas/min.





175 E 205/5



175 E3

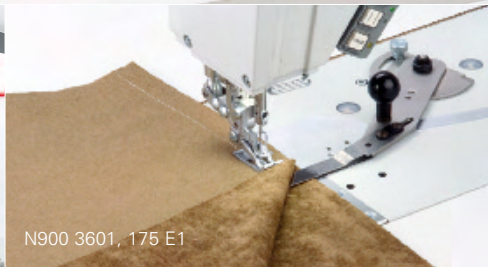

N900 3601, 175 E1



N023, 175 E1



N900 3601, 175 E3

Single needle double-chainstitch machine with bottom feed and differential top feed

- Soft stitch formation, no tension puckering
- Optimum stitch formation due to automatic adaptation of the looper thread quantity
- Tight but still elastic seams
- Constant or partial fullness in the upper material ply
- A preset fullness can be called up via push-button (optional)
- Reproducible adjustment of stitch length and top feed length via setting wheels
- Automatic sewing foot lift and thread trimming
- Condensed stitches to secure the seam beginning and the seam ending
- Sewing drive with high quality control unit "DAC classic" with automatic functions – Industry 4.0 "ready"
- QONDAC "ready" i.e. the machine can be connected to QONDAC using "DAC client" (available via spare parts)
- Control panel "OP1000" included as standard

Field of application

- Seams with or without fullness in the upper material ply of light-weight to medium-weight material
- Sew linings on jacket facings
- Closing of shoulder and side seams

Performance features

- 280 – 300 linings on jacket facings / 480'
- 400 – 420 shoulder and side seams / 480'
- Max. top feed length 8.0 mm
- Max. stitch length 4.0 mm
- Max. sewing speed 5,000 stitches/min.

Einnadel-Doppelkettenstichmaschine mit Unter- und differenzierbarem Obertransport

- Weicher Stichanzug, kein Spannungskräuseln
- Optimale Stichbildung durch automatische Anpassung der Unterfadenmenge
- Feste und dennoch elastische Nähte
- Konstante oder partielle Mehrweite in der oberen Stofflage
- Abrufen einer voreingestellten Mehrweite über Tasten (optional)
- Stichlänge und Obertransportlänge über Stellräder reproduzierbar einzustellen
- Nähfußlüftung und Fadenabschneiden, automatisch
- Stichverdichtung für die Sicherung von Nahtanfang und Nahtende
- Nähtrieb mit hochwertiger Steuerungseinheit „DAC classic“ mit automatischen Funktionen – Industrie 4.0 „ready“
- QONDAC „ready“, d. h. die Maschine kann über den „DAC client“ (über Ersatzteile erhältlich) mit QONDAC verbunden werden
- Bedienfeld „OP1000“ im Lieferumfang enthalten

Einsatzbereich

- Nähte mit oder ohne Mehrweite in der oberen Stofflage in leichtem bis mittelschwerem Nähgut
- Futter an Sakko-/Blazerbesetzen nähen
- Schulter- und Seitennähte schließen

Leistungsmerkmale

- 280 – 300 Futter an Sakkobesetzen / 480'
- 400 – 420 Schulter- und Seitennähte schließen / 480'
- Obertransportlänge max. 8,0 mm
- Stichlänge max. 4,0 mm
- Nähgeschwindigkeit max. 5.000 Stiche/Min.

Máquina de doble punto de cadeneta de una aguja con arrastre inferior y con pie de transporte superior diferencial

- Lazada suave y sin fruncido por tensión
- Formación de puntada óptima gracias a la regulación automática de la cantidad del hilo inferior
- Costuras firmes pero no obstante elásticas
- Flojo constante o parcial en la capa superior del material
- Llamar un flojo preajustado mediante teclas (opcional)
- La longitud de puntada y del transporte superior se pueden regular mediante ruedas de ajuste de manera que siempre se pueden exactamente reproducir
- Levantamiento del pie prensatelas y accionamiento del cortahilos automáticos
- Condensación de las puntadas para asegurar el principio y el final de costura
- Accionamiento de costura con unidad de control "DAC eco+" de alta calidad para funcionalidades básicas – Industria 4.0 "lista"
- QONDAC preparado, es decir, la máquina se puede conectar a QONDAC mediante el "DAC cliente" (disponible a través de repuestos)
- Panel de control "OP1000" suministrado de serie en el pack de accesorios

Campo de aplicación

- Costuras en materiales ligeros o semi pesados con o sin flojo en la capa superior del material
- Coser el forro a las vistas de las americanas
- Cierre de hombros y costuras laterales

Características de rendimiento

- 280 – 300 Coser el forro a las vistas de las americanas / 480'
- 400 – 420 Cierre de hombros y costuras laterales / 480'
- Longitud del transporte superior máx. 8,0 mm
- Longitud de puntada máx. 4,0 mm
- Velocidad de costura máx. 5.000 puntadas/min.





176 590034 + 176 220304



176 590034 + 176 220304



Single needle double-chainstitch machine with differential bottom feed

- Constant or partial fullness in the lower material ply
- Soft stitch formation, no tension puckering
- Optimum stitch formation due to automatic adaptation of the looper thread quantity
- Tight but still elastic seams
- A preset fullness can be called up via push-button (optional)
- Reproducible adjustment of stitch length and differential feed length via setting wheels
- Automatic sewing foot lift and thread trimming
- Condensed stitches to secure the seam beginning and the seam ending
- Sewing drive with high quality control unit "DAC classic" with automatic functions – Industry 4.0 "ready"
- QONDAC "ready" i.e. the machine can be connected to QONDAC using "DAC client" (available via spare parts)
- Control panel "OP1000" included as standard

Field of application

- Seams with or without fullness in the lower material ply in light-weight to medium-weight material
- Taping operations in outerwear

Performance features

- Taping of jacket front and back parts, 300 – 400 jackets / 480'
- Max. differential feed length 6.0 mm
- Max. stitch length 4.0 mm
- Max. sewing speed 5,000 stitches/min.

Einnadel-Doppelkettenstichmaschine mit Differential-Untertransport

- Konstante oder partielle Mehrweite in der unteren Stofflage
- Weicher Stichanzug, kein Spannungskräuseln
- Optimale Stichbildung durch automatische Anpassung der Unterfadenmenge
- Feste und dennoch elastische Nähte
- Abrufen einer voreingestellten Mehrweite über Taster (optional)
- Stichlänge und Differentialtransportlänge über Stellräder reproduzierbar einstellbar
- Nähfußlüftung und Fadenabschneiden automatisch
- Stichverdichtung für die Sicherung von Nahtanfang und Nahtende
- Nähantrieb mit hochwertiger Steuerungseinheit „DAC classic“ mit automatischen Funktionen – Industrie 4.0 „ready“
- QONDAC „ready“, d. h. die Maschine kann über den „DAC client“ (über Ersatzteile erhältlich) mit QONDAC verbunden werden
- Bedienfeld „OP1000“ im Lieferumfang enthalten

Einsatzbereich

- Nähte mit oder ohne Mehrweite in der unteren Stofflage in leichtem bis mittelschwerem Nähgut
- Lisierarbeiten in der Oberbekleidung

Leistungsmerkmale

- Vorder- und Rückenteile lisieren, 300 – 400 Sakkos / 480'
- Differentialtransportlänge max. 6,0 mm
- Stichlänge max. 4,0 mm
- Nähgeschwindigkeit max. 5.000 Stiche/Min.

Máquina de doble punto de cadeneta de una aguja con transporte diferencial inferior

- Flojo constante o parcial en la capa inferior del material
- Lazada suave y sin fruncido por tensión
- Formación de puntada óptima gracias a la regulación automática de la cantidad del hilo inferior
- Costuras firmes pero no obstante elásticas
- Llamar un flojo preajustado mediante teclas (opcional)
- La longitud de puntada y del transporte diferencial se pueden regular mediante ruedas de ajuste de manera que siempre se pueden reproducir exactamente
- Levantamiento del pie prensatelas y accionamiento del cortahilos automáticos
- Condensación de las puntadas para asegurar el principio y el final de costura
- Accionamiento de costura con unidad de control "DAC eco+" de alta calidad para funcionalidades básicas – Industria 4.0 "lista"
- QONDAC preparado, es decir, la máquina se puede conectar a QONDAC mediante el "DAC cliente" (disponible a través de repuestos)
- Panel de control "OP1000" suministrado de serie en el pack de accesorios

Campo de aplicación

- Costuras en materiales ligeros o semi pesados con o sin flojo en la capa inferior del material
- Operaciones de fijación de una cinta de refuerzo en vestimenta exterior

Características de rendimiento

- Fijar las sisas con una cinta de refuerzo en delanteros y espaldas, aprox. 300 – 400 americanas / 480'
- Longitud del transporte diferencial máx. 6,0 mm
- Longitud de puntada máx. 4,0 mm
- Velocidad de costura máx. 5.000 puntadas/min.



**Single chainstitch machine with bottom feed and differential top feed**

- Sewing equipment for basting operations with or without partial fullness in the upper material ply
- A preset fullness can be called up via push-button (option)
- Large stitch length and thread trimmer for long thread ends to enable easy removing of the basting threads after ironing
- Automatic adaptation of the top feed stroke for good climbing properties and for sewing without leaving any marks on the fabric
- Sewing drive with high quality control unit "DAC classic" with automatic functions – Industry 4.0 "ready"
- QONDAC "ready" i.e. the machine can be connected to QONDAC using "DAC client" (available via spare parts)
- Control panel "OP1000" included as standard

Field of application

- Edge basting operations in the production of men's jackets and coats
- Fancy basting seams, e.g. at the sleeve vent or pocket opening

Performance features

- 490 – 500 jackets – baste front edges / 480'
- Max. top feed length 8.0 mm
- Stitch length 4.0 – 6.0 mm
- Max. sewing speed 5,000 stitches/min.

Einfach-Kettenstichmaschine mit Unter- und differenzierbarem Obertransport

- Näheinrichtung für Heftarbeiten mit oder ohne partielle Mehrweite in der oberen Stofflage
- Abrufen einer voreingestellten Mehrweite über Taster (Option)
- Große Stichlänge und Fadenabschneider für lange Fadenenden zum leichten Entfernen der Heftfäden nach dem Bügeln
- Automatische Hubanpassung des Obertransports für abdruckfreies Nähen und gute Klettereigenschaft
- Nähtrieb mit hochwertiger Steuerungseinheit „DAC classic“ mit automatischen Funktionen – Industrie 4.0 „ready“
- QONDAC „ready“, d. h. die Maschine kann über den „DAC client“ (über Ersatzteile erhältlich) mit QONDAC verbunden werden
- Bedienfeld „OP1000“ im Lieferumfang enthalten

Einsatzbereich

- Kantenheftarbeiten in der Sakko- und Mantelfertigung
- Zierheftnähte z. B. am Ärmelschlitz oder Tascheneingriff

Leistungsmerkmale

- 490 – 500 Sakko-Vorderkanten heften / 480'
- Obertransportlänge max. 8,0 mm
- Stichlänge 4,0 – 6,0 mm
- Nähgeschwindigkeit max. 5.000 Stiche/Min.

Máquina de punto de cadeneta simple con arrastre inferior y transporte superior por pies diferenciable

- Equipo de costura para hilvanar con o sin fruncido parcial de la capa superior de la tela
- Llamar un fruncido preprogramado mediante una tecla (opción)
- Gran longitud de puntada y dispositivo cortahilo para un largo final del hilo para permitir una más fácil eliminación del hilo de hilvanar después del planchado
- Adaptación automática del recorrido de levantamiento del transporte superior para realizar costuras sin dejar huellas y para obtener excelentes características trepadoras

Campo de aplicación

- Trabajos de hilvanado de los cantos en la producción de americanas y abrigos
- Costuras de hilvanado ornamentales por ej. en la abertura de bocamanga o abertura del bolsillo

Características de rendimiento

- 490 – 500 respunpear el canto delantero de la americana / 480'
- Longitud del transporte superior máx. 8,0 mm
- Longitud de puntada 4,0 – 6,0 mm
- Velocidad de costura máx. 5.000 Puntadas/min.



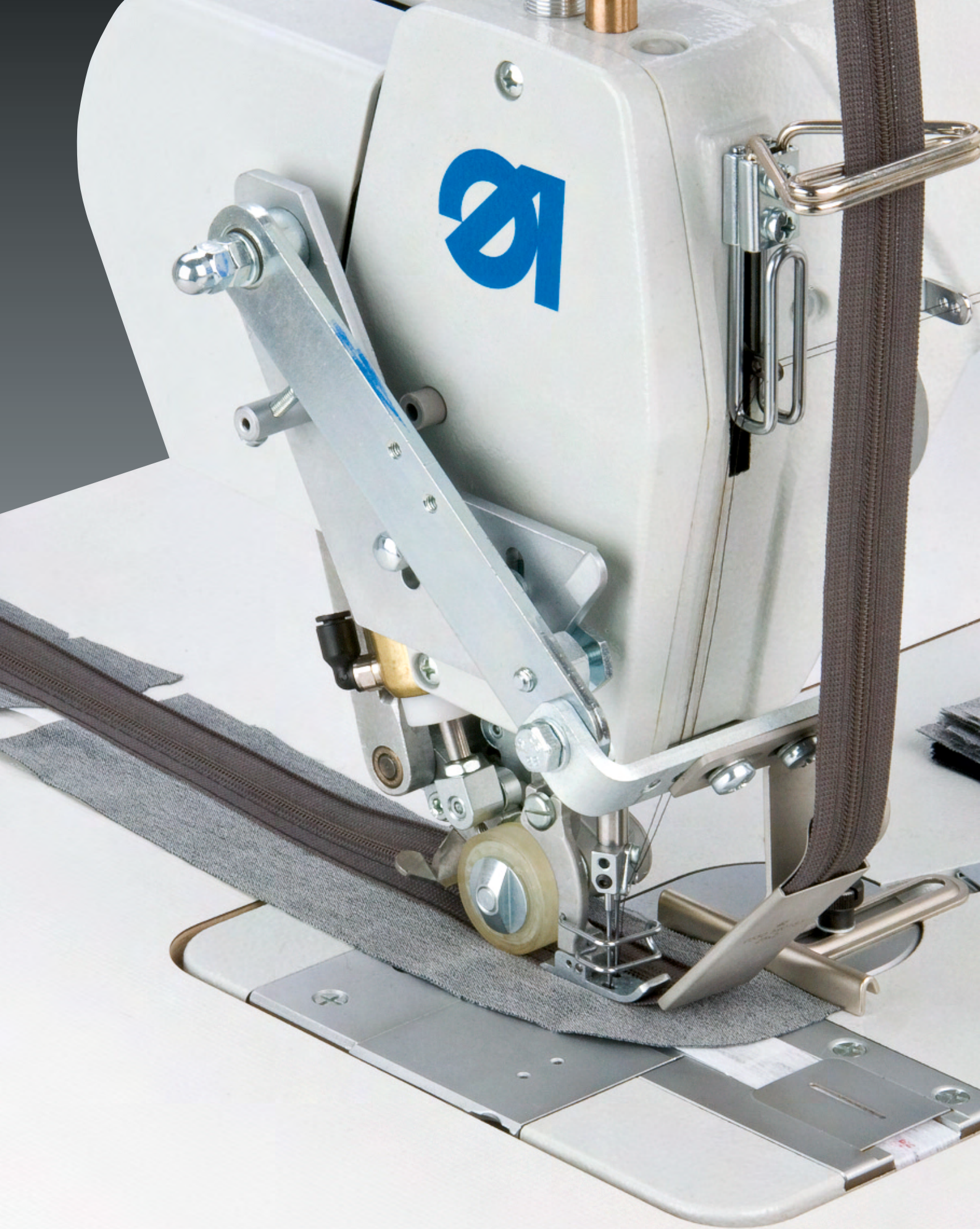



Standard machines / Double lockstitch

With bottom feed – light weight to medium weight material Mit Untertransport – leichte bis mittelschwere Ware Con arrastre inferior – materiales ligeros a semipesados	261-140342-02 / 261-140342-02 A 261-140345-02 / 261-140345-02 A 281-140342-03	14 15 16
With bottom feed – medium weight to heavy weight material Mit Untertransport – mittelschwere bis schwere Ware Con arrastre inferior – materiales semipesados a pesados	261-160362-02 281-160362-03	17 18
With bottom feed and needle feed – light weight to medium weight material Mit Unter- und Nadeltransport – leichte bis mittelschwere Ware Con arrastre inferior y transporte por aguja – materiales ligeros a semipesado	262-140342-02 272-140342-01	19 20
With bottom feed and needle feed – medium weight to heavy weight material Mit Unter- und Nadeltransport – mittelschwere bis schwere Ware Con arrastre inferior y transporte por aguja – materiales semipesados a pesados	262-160342-02	19
With bottom feed and needle feed – medium weight to heavy weight material (special sewing machine / Tri-Flex) Mit Unter- und Nadeltransport – mittelschwere bis schwere Ware (Spezialnähmaschine / Tri-Flex) Con arrastre inferior y transporte por aguja – materiales semipesados a pesados (máq. especial / Tri-Flex)	272-160362-01 Tri-Flex	21
With bottom feed, needle feed and coupled mechanical edge trimmer Mit Unter- und Nadeltransport und zuschaltbarem, mechanischem Kantenschneider Con arrastre inferior y transporte por aguja y recortadora de bordes mecánica intercambiable	272-640642-01	22
With bottom feed, needle feed and edge trimmer driven by electric motor Mit Unter-, Nadeltransport und zuschaltbarem, elektronischem Kantenschneider Con arrastre inferior, transporte por aguja y recortadora de bordes electrónica conmutable	272-740642-01	23
With bottom feed and top puller feed Mit Unter- und Walzenobertransport Con arrastre inferior y transporte superior de rodillos	273-140342-01	24
With bottom feed, needle feed and top puller feed Mit Unter-, Nadel- und Walzenobertransport Con arrastre inferior, de aguja y de rodillo superior	274-140342-01	25
With bottom feed and differential top feed Mit Unter- und differenzierbarem Fuß-Obertransport Con arrastre inferior y arrastre superior de pie diferenciable	275-140342-01	26
With bottom feed, differential top feed and integrated fullness control Mit Untertransport, differenzierbarem Fuß-Obertransport und integrierter Mehrweitensteuerung Con arrastre inferior, arrastre superior de pie diferenciable y control de llenado integrado	275-142342-01	27
With bottom feed, differential top feed and edge trimmer driven by electric motor Mit Unter- und differenzierbarem Fuß-Obertransport und elektronischem Kantenschneider Con arrastre inferior, arrastre superior de pie diferenciable y con cortador de bordes electrónico	275-740642-01	28
With bottom feed, differential top feed, edge trimmer driven by electric motor and integrated fullness control Mit Untertransport, differenzierbarem Fuß-Obertransport, elektronischem Kantenschneider und integrierter Mehrweitensteuerung Con arrastre inferior, arrastre superior de pie diferenciable, con cortador de bordes electrónico y con cortador de bordes electrónico	275-742642-01	29
Post bed machine with bottom feed, needle feed and alternating feed Säulenmaschine mit Unter-, Nadel und alternierendem Fuß-Obertransport Máquina de columna con arrastre inferior, de aguja y arrastre superior de pie alternada	860-190322 / 860-290322	30
With bottom and needle feed – medium weight to heavy weight material Mit Unter- und Nadeltransport – mittelschwere bis schwere Ware Con arrastre inferior y transporte por aguja – materiales semipesados a pesados	1727-260122	31



Single needle lockstitch machines with bottom feed for light to medium weight material

- Ergonomic operation by integrated touch control panel with colour graphic display for programming and running seam programs
- A clean workplace is ensured by the minimal oil lubrication of the needle bar and the "Semi-Dry" lubrication concept
- High efficiency due to energy-saving, integrated direct drive
- Accurate stitch formation due to the standard thread nipper
- Integrated, dimmable LED sewing light as standard equipment
- Automatic sewing foot lifting, backtacking and thread trimmer (remaining thread length approx. 5 mm)
- Small hook
- Convincing price-performance ratio
- Version 261-140342-02 A for needle system DBx1

Field of application

Universal use in all sectors of the apparel industry for light to medium weight material

Performance features

- Stitch length max. 5.0 mm
- Sewing speed max. 5,000 stitches/min.
- Max. sewing foot lift 12.0 mm
- Needle size (system 134): Nm 70 – 90
- Needle size (system DBx1): Size 10 – 14

Einnadel-Doppelsteppstichmaschinen mit Untertransport für leichte bis mittelschwere Ware

- Ergonomische Bedienung durch integriertes Touch-Bedienfeld mit Farb-Grafik Display zum Programmieren und Aufrufen von Nahtprogrammen
- Ein sauberer Arbeitsplatz wird durch die Minimalölschmierung der Nadelstange, sowie dem "Semi-Dry"-Schmierungskonzept sichergestellt
- Hohe Effizienz durch den energiesparenden, integrierten Direktantrieb
- Akkurates Stichbild durch die serienmäßige Faden-einziehvorrichtung
- Integrierte, dimmbare LED Nähfeldbeleuchtung als Standardausstattung
- Automatische Nähfußlüftung, Nahtverriegelung und Fadenabschneider (Restfadenlänge ca. 5 mm)
- Kleiner Greifer
- Überzeugendes Preis-Leistungs-Verhältnis
- Version 261-140342-02 A für Nadelsystem DBx1

Einsatzbereich

Universeller Einsatz in allen Bereichen der Bekleidungsindustrie für leichte bis mittelschwere Ware

Leistungsmerkmale

- Stichtlänge max. 5,0 mm
- Nähgeschwindigkeit max. 5.000 Stiche/Min.
- Nähfußlüftung max. 12,0 mm
- Nadelstärke (System 134): Nm 70 – 90
- Nadelstärke (System DBx1): Size 10 – 14

Máquinas de doble pespunte de una aguja con arrastre inferior para materiales ligeros a semipesados

- Manejo ergonómico gracias al panel de control táctil integrado con pantalla gráfica en color para programar y llamar a los programas de costura
- La lubricación mínima con aceite de la barra de aguja y el concepto de lubricación "Semi-Seco" garantizan un puesto de trabajo limpio
- Alta eficacia gracias al ahorro energético del motor de accionamiento directo
- Aspecto excelente de la puntada gracias al dispositivo retirahilo estándar
- Lámpara integrada para iluminar el campo de costura con LED de intensidad regulable, como equipo estándar
- Dispositivo corta-hilo (longitud de hilo restante aprox. 5 mm), levantamiento del pie prensatelas y remate de la costura automáticos
- Garfio pequeño
- Relación precio-rendimiento convincente
- Versión 261-140342-02 A para sistema de agujas DBx1

Campo de aplicación

Empleo universal en todos los campos de la industria del vestido para materiales ligeros a semipesados

Características de rendimiento

- Longitud de puntada máx. 5,0 mm
- Velocidad de costura máx. 5.000 Puntadas/min.
- Levantamiento del pie prensatelas máx. 12,0 mm
- Espesor de aguja (Sistema 134): Nm 70 – 90
- Espesor de aguja (Sistema DBx1): Size 10 – 14





Single needle lockstitch machines with bottom feed and short thread trimmer for light to medium weight material

- Ergonomic operation by integrated touch control panel with colour graphic display for programming and running seam programs
- A clean workplace is ensured by the minimal oil lubrication of the needle bar and the "Semi-Dry" lubrication concept
- High efficiency due to energy-saving, integrated direct drive
- Accurate stitch formation due to the standard thread nipper
- Integrated, dimmable LED sewing light as standard equipment
- Automatic sewing foot lifting, backtacking and short thread trimmer (remaining thread length approx. 3 mm)
- Small hook
- Convincing price-performance ratio
- Version 261-140345-02 A for needle system DBx1

Field of application

Universal use in all sectors of the apparel industry for light to medium weight material

Performance features

- Stitch length max. 5.0 mm
- Sewing speed max. 5.000 stitches/min.
- Max. sewing foot lift 12.0 mm
- Needle size (system 134): Nm 70 – 90
- Needle size (system DBx1): Size 10 – 14

Einnadel-Doppelstepstichmaschinen mit Untertransport und Kurz-Fadenabschneider für leichte bis mittelschwere Ware

- Ergonomische Bedienung durch integriertes Touch-Bedienfeld mit Farb-Graphik Display zum Programmieren und Aufrufen von Nahtprogrammen
- Ein sauberer Arbeitsplatz wird durch die Minimalölschmierung der Nadelstange, sowie dem "Semi-Dry"-Schmierungskonzept sichergestellt
- Hohe Effizienz durch den energiesparenden, integrierten Direktantrieb
- Akkurates Stichbild durch die serienmäßige Faden-einziehvorrichtung
- Integrierte, dimmbare LED Nähfeldbeleuchtung als Standardausstattung
- Automatische Nähfußlüftung, Nahtverriegelung und Kurz-Fadenabschneider (Restfadenlänge ca. 3 mm)
- Kleiner Greifer
- Überzeugendes Preis-Leistungs-Verhältnis
- Version 261-140345-02 A für Nadelsystem DBx1

Einsatzbereich

Universeller Einsatz in allen Bereichen der Bekleidungsindustrie für leichte bis mittelschwere Ware

Leistungsmerkmale

- Stichlänge max. 5,0 mm
- Nähgeschwindigkeit max. 5.000 Stiche/Min.
- Nähfußlüftung max. 12,0 mm
- Nadelstärke (System 134): Nm 70 – 90
- Nadelstärke (System DBx1): Size 10 – 14

Máquinas de doble pespunte de una aguja con arrastre inferior y cortahilos para materiales ligeros a semipesados

- Manejo ergonómico gracias al panel de control táctil integrado con pantalla gráfica en color para programar y llamar a los programas de costura
- La lubricación mínima con aceite de la barra de aguja y el concepto de lubricación "Semi-Seco" garantizan un puesto de trabajo limpio
- Alta eficacia gracias al ahorro energético del motor de accionamiento directo
- Aspecto excelente de la puntada gracias al dispositivo retirahilo estándar
- Lámpara integrada para iluminar el campo de costura con LED de intensidad regulable, como equipo estándar
- Dispositivo corta-hilo (longitud de hilo restante aprox. 3 mm), levantamiento del pie prensatelas y remate de la costura automáticos
- Garfio pequeño
- Relación precio-rendimiento convincente
- Versión 261-140345-02 A para sistema de agujas DBx1

Campo de aplicación

Empleo universal en todos los campos de la industria del vestido para materiales ligeros a semipesados

Características de rendimiento

- Longitud de puntada máx. 5,0 mm
- Velocidad de costura máx. 5.000 Puntadas/min.
- Levantamiento del pie prensatelas máx. 12,0 mm
- Espesor de aguja (Sistema 134): Nm 70 – 90
- Espesor de aguja (Sistema DBx1): Size 10 – 14



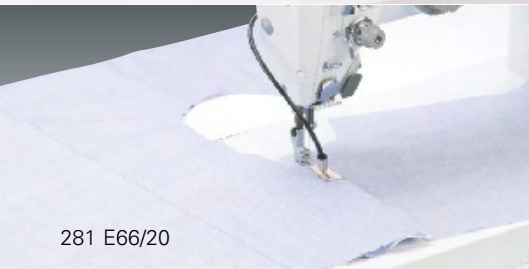
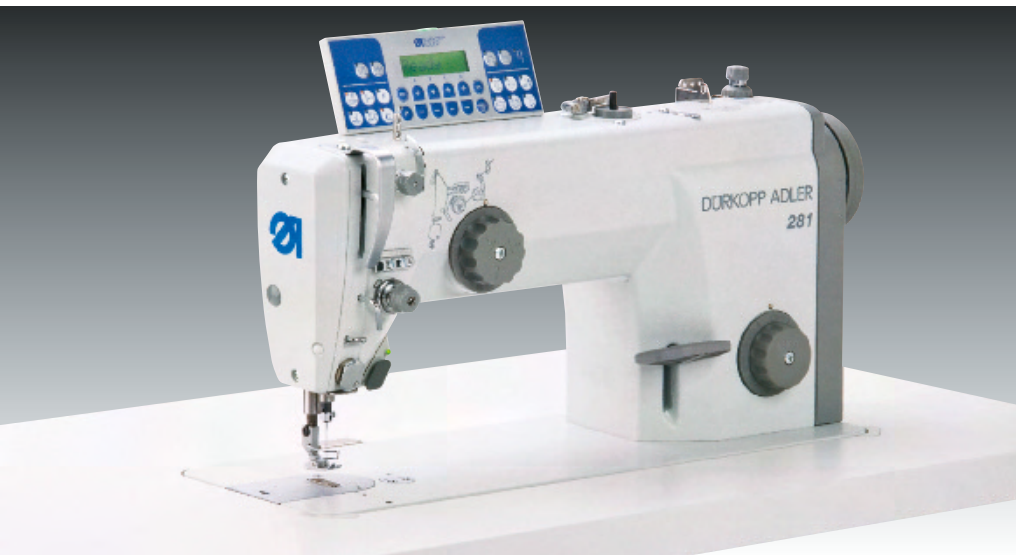

281 E66/20

Single needle lockstitch machine with bottom feed, "Semi-Dry-Head" with direct drive for light to medium weight material

- Particular soft machine run
- Perfect stitch formation with lowest thread tension
- Semi-Dry-Head, oil-free machine head, only the hook is lubricated
- Convenient adjustment of the sewing foot pressure without any tools
- Neat seam beginning due to means of thread nipper
- Standard automatic backtacking and thread trimming
- Integrated electromagnets for all automatic functions, without compressed air
- Easier handling of the material due to slim sewing head and large clearance
- Sewing drive with high quality control unit "DAC classic" with automatic functions – Industry 4.0 "ready"
- QONDAC "ready" i.e. the machine can be connected to QONDAC using "DAC client" (available via spare parts)
- Control panel "OP1000" included as standard

Field of application

- Universal use in all sectors of the apparel industry for light to medium weight material
- Shoulder seams in shirts

Performance features

- Max. sewing foot lift 14,5 mm
- Max. stitch length 4,5 mm
- Needle size: Nm 65 – 100
- Max. sewing speed 5,000 stitches/min.
- Shoulder seams in shirts: 500 shirts / 480'

Einnadel-Doppelstepstichmaschine mit Untertransport, „Semi-Dry-Head“ mit Direktantrieb für leichte bis mittelschwere Ware

- Besonders weicher Maschinenlauf
- Sauberes Stichbild bei niedrigster Fadenspannung
- Semi-Dry-Head, ölfreies Oberteil, nur der Greifer wird geschmiert
- Komfortables Einstellen des Nähfußdrucks ohne Werkzeug
- Sauberer Nahtanfang durch Fadeneinziehvorrichtung
- Automatisches Verriegeln und Fadenabschneiden serienmäßig
- Integrierte Elektromagnete für alle automatischen Funktionen, druckluftfrei
- Leichtere Handhabung des Nähguts durch schmalen Nähkopf und großen Durchgangsraum
- Nähantrieb mit hochwertiger Steuerungseinheit „DAC classic“ mit automatischen Funktionen – Industrie 4.0 „ready“
- QONDAC „ready“, d. h. die Maschine kann über den „DAC client“ (über Ersatzteile erhältlich) mit QONDAC verbunden werden
- Bedienfeld „OP1000“ im Lieferumfang enthalten

Einsatzbereich

- Universeller Einsatz in allen Bereichen der Bekleidungsindustrie für leichte bis mittelschwere Ware
- Schulternähte in Hemden

Leistungsmerkmale

- Nähfußlüftung max. 14,5 mm
- Stichlänge max. 4,5 mm
- Nadelstärken: Nm 65 – 100
- Nähgeschwindigkeit max. 5.000 Stiche/Min.
- Schulternähte in Hemden: 500 Hemden / 480'

Máquina de doble pespunte de una aguja con arrastre inferior tipo „SemiDry-Head“ y con motor integrado para materiales ligeros a semipesados

- Marcha de la máquina particularmente suave
- Aspecto óptimo de la puntada con una tensión del hilo extremadamente baja
- Semi-Dry-Head, cabezal de la máquina de coser sin aceite, sólo el garfio está lubricado
- Ajuste confortable y sin herramienta de la presión del pie prensatela
- De serie: Accionamiento del cortahilos y remate de la costura automáticos
- Principio de costura limpio gracias al dispositivo retirahilo
- Electroimanes integrados por todas las funciones automáticas, máquina exenta de aire comprimido
- Manipulación más fácil del material de coser gracias al cabezal delgado y al gran espacio de trabajo debajo del brazo de la máquina
- Accionamiento de costura con unidad de control "DAC classic" de alta calidad con funcionalidades automáticas – Industria 4.0 "lista"
- QONDAC preparado, es decir, la máquina se puede conectar a QONDAC mediante el "DAC cliente" (disponible a través de repuestos)
- Panel de control "OP1000" incluido de serie

Campo de aplicación

- Empleo universal en todos los campos de la industria del vestido para materiales ligeros a semipesados
- Costuras de hombros en camisas

Características de rendimiento

- Levantamiento del pie prensatelas máx. 14,5 mm
- Longitud de puntada máx. 4,5 mm
- Espesor de aguja: Nm 65 – 100
- Velocidad de costura máx. 5.000 puntadas/min.
- Costuras de hombros en camisas: 500 camisas / 480'

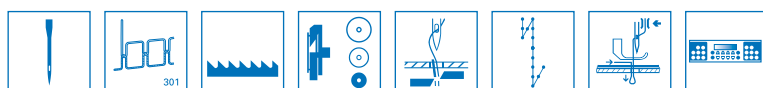



Single needle lockstitch machine with bottom feed for universal use in medium to heavy weight material

- Ergonomic operation by integrated touch control panel with colour graphic display for programming and running seam programs
- A clean workplace is ensured by the minimal oil lubrication of the needle bar and the "Semi-Dry" lubrication concept
- High efficiency due to energy-saving, integrated direct drive
- Accurate stitch formation due to the standard thread nipper
- Integrated, dimmable LED sewing light as standard
- Automatic sewing foot lifting and backtacking
- Thread trimmer (remaining thread length approx. 5 mm)
- Large hook
- Convincing price-performance ratio

Field of application

Universal use in all sectors of the apparel industry for medium to heavy weight material

Performance features

- Stitch length max. 7.0 mm
- Sewing speed max. 4.000 stitches/min.
- Max. sewing foot lift 12.0 mm
- Needle size: Nm 90 – 110

Einnadel-Doppelstepstichmaschine mit Untertransport für den universellen Einsatz in mittelschwerem bis schwerem Nähgut

- Ergonomische Bedienung durch integriertes Touch-Bedienfeld mit Farb-Gratik Display zum Programmieren und Aufrufen von Nahtprogrammen
- Ein sauberer Arbeitsplatz wird durch die Minimalölschmierung der Nadelstange, sowie dem "Semi-Dry"-Schmierungskonzept sichergestellt
- Hohe Effizienz durch den energiesparenden, integrierten Direktantrieb
- Akkurates Stichbild durch die serienmäßige Faden-einziehvorrichtung
- Integrierte, dimmbare LED Nähfeldbeleuchtung als Standardausstattung
- Automatische Nähfußlüftung, Nahtverriegelung,
- Fadenabschneider (Restfadenlänge ca. 5 mm)
- Großer Greifer
- Überzeugendes Preis-Leistungs-Verhältnis

Einsatzbereich

Universeller Einsatz in allen Bereichen der Bekleidungsindustrie für mittelschweres bis schweres Nähgut

Leistungsmerkmale

- Stichlänge max. 7,0 mm
- Nähgeschwindigkeit max. 4.000 Stiche/Min.
- Nähfußlüftung max. 12,0 mm
- Nadelstärken: Nm 90 – 110

Máquina de doble pespunte de una aguja con arrastre inferior para materiales semipesados a pesados

- Manejo ergonómico gracias al panel de control táctil integrado con pantalla gráfica en color para programar y llamar a los programas de costura
- La lubricación mínima con aceite de la barra de aguja y el concepto de lubricación "Semi-Seco" garantizan un puesto de trabajo limpio
- Alta eficacia gracias al ahorro energético del motor de accionamiento directo
- Aspecto excelente de la puntada gracias al dispositivo retirahilo estándar
- Lámpara integrada para iluminar el campo de costura con LED de intensidad regulable, como equipo estándar
- Levantamiento del pie prensa-telas y remate de la costura automáticos
- Dispositivo corta-hilo (longitud de hilo restante aprox. 5 mm)
- Garfio grande
- Relación precio-rendimiento convincente

Típico campo de aplicación

Empleo universal en todos los campos de la industria del vestido para materiales semipesados a pesados

Características de rendimiento

- Longitud de puntada máx. 7,0 mm
- Velocidad de costura máx. 4.000 Puntadas/min.
- Levantamiento del pie prensatelas máx. 12,0 mm
- Espesor de aguja: Nm 90 – 110



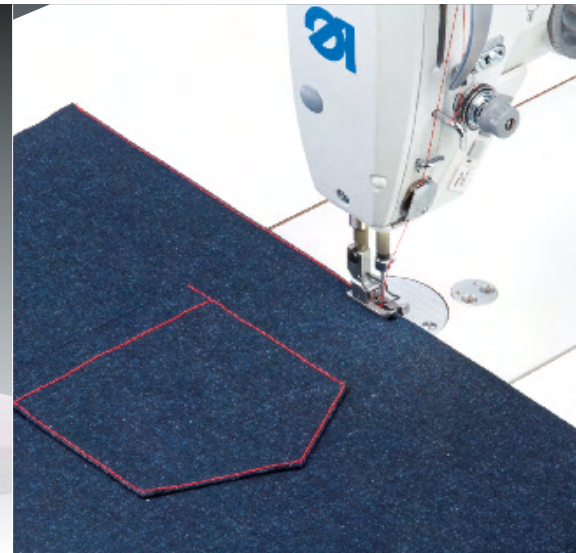

Single needle lockstitch machine with bottom feed and 6 mm stitch length for medium to heavy-weight material

- Semi-Dry-Head, oil-free machine head – only the hook is lubricated
- Convenient adjustment of the sewing foot pressure without any tools
- Neat seam beginning due to means of thread nipper
- Integrated electromagnets for all functions, without compressed air
- Standard automatic backtacking and thread trimming
- Sewing drive with high quality control unit "DAC classic" with automatic functions – Industry 4.0 "ready"
- QONDAC "ready" i.e. the machine can be connected to QONDAC using "DAC client" (available via spare parts)
- Control panel "OP1000" included as standard

Typical field of application

Universal use for medium to heavy-weight material in all sectors of outerwear like sportswear, workwear and jeans

Performance features

- Max. sewing foot lift 16.0 mm
- Max. stitch length 6.0 mm
- Needle size: Nm 90 – 130
- Max. sewing speed 4,000 stitches/min.

Einnadel-Doppelstepstichmaschine mit Untertransport und 6 mm Stichtlänge für mittelschweres bis schweres Nähgut

- Semi-Dry-Head, ölfreies Oberteil – nur der Greifer wird geschmiert
- Komfortables Einstellen des Nähfußdruckes ohne Werkzeug
- Sauberer Nahtanfang durch Fadeneinziehvorrichtung
- Integrierte Elektromagnete für alle Funktionen, druckluftfrei
- Automatisches Verriegeln und Fadenabschneiden serienmäßig
- Nähtrieb mit hochwertiger Steuerungseinheit „DAC classic“ mit automatischen Funktionen – Industrie 4.0 „ready“
- QONDAC „ready“, d. h. die Maschine kann über den „DAC client“ (über Ersatzteile erhältlich) mit QONDAC verbunden werden
- Bedienfeld „OP1000“ im Lieferumfang enthalten

Typischer Einsatzbereich

Universeller Einsatz für mittlere bis schwere Materialien in allen Bereichen der Oberbekleidung wie Sportswear, Arbeitsbekleidung und Jeans

Leistungsmerkmale

- Nähfußlüftung max. 16,0 mm
- Stichtlänge max. 6,0 mm
- Nadelstärken: Nm 90 – 130
- Nähgeschwindigkeit max: 4.000 Stiche/Min.

Máquina de doble pespunte de una aguja con arrastre inferior y 6 mm de longitud de puntada para materiales semipesados a pesados

- Semi-Dry-Head, cabezal de la máquina de coser sin aceite, sólo el garfio está lubricado
- Ajuste cómodo y sin herramienta de la presión del pie prensatela
- Principio de costura limpio gracias al dispositivo retirahilo
- Electroimanes integrados por todas las funciones, máquina exenta de aire comprimido
- De serie: Accionamiento del cortahilos y remate de la costura automáticos
- Accionamiento de costura con unidad de control "DAC classic" de alta calidad con funcionalidades automáticas – Industria 4.0 "lista"
- QONDAC preparado, es decir, la máquina se puede conectar a QONDAC mediante el "DAC cliente" (disponible a través de repuestos)
- Panel de control "OP1000" incluido de serie

Típico campo de aplicación

Empleo universal en todos los campos de la industria del vestido, prendas exteriores, ropa de deporte, ropa de trabajo y pantalones vaqueros para materiales desde medio pesados hasta pesados

Características de rendimiento

- Levantamiento del pie prensatelas máx. 16,0 mm
- Longitud de puntada máx. 6,0 mm
- Espesor de aguja: Nm 90 – 130
- Velocidad de costura máx. 4.000 puntadas/min.

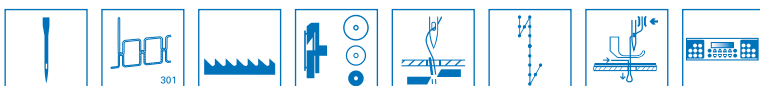



262-140342-02



262-140342-02

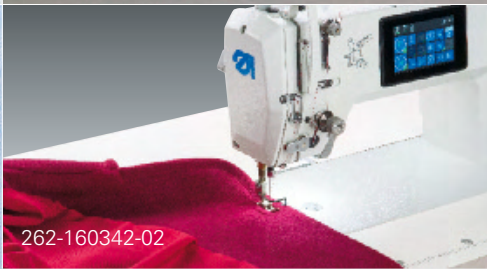

262-160342-02



Single needle lockstitch machines with bottom and needle feed for light to medium weight material / medium weight to heavy weight material

- Two sub-classes: 262-140342-02 usable for light weight to medium heavy material and 262-160342-02 useable for medium to heavy weight material
- Ergonomic operation by integrated touch control panel with colour graphic display for programming and running seam programs
- A clean workplace is ensured by the minimal oil lubrication of the needle bar and the "Semi-Dry" lubrication concept
- High efficiency due to energy-saving, integrated direct drive
- Accurate stitch formation due to the standard thread nipper
- Integrated, dimmable LED sewing light
- Automatic sewing foot lifting and backtacking
- Thread trimmer
- Convincing price-performance ratio

Field of application

Universal use in all sectors of the apparel industry

Performance features 262-140342-02

- Stitch length max. 5.0 mm
- Thread trimmer (remaining thread length approx. 5 mm)
- Sewing speed max. 5,000 stitches/min.
- Max. sewing foot lift 13.0 mm

Performance features 262-160342-02

- Stitch length max. 7.0 mm
- Thread trimmer (remaining thread length approx. 7 mm)
- Sewing speed max. 4,000 stitches/min.
- Max. sewing foot lift 13.0 mm

Einnadel-Doppelstepstichmaschinen mit Unter- und Nadeltransport für leichte bis mittelschwere Ware / mittelschwere bis schwere Ware

- Zwei Unterklassen: 262-140342-02 für den Einsatz in leichtem bis mittelschwerem Nähgut und 262-160342-02 für den Einsatz in mittelschwerem bis schwerem Nähgut
- Ergonomische Bedienung durch integriertes Touch-Bedienfeld mit Farb-Gratik Display zum Programmieren und Aufrufen von Nahtprogrammen
- Ein sauberer Arbeitsplatz wird durch die Minimalölschmierung der Nadelstange, sowie dem „Semi-Dry“-Schmierungskonzept sichergestellt
- Hohe Effizienz durch den energiesparenden, integrierten Direktantrieb
- Akkurates Stichbild durch die serienmäßige Faden-einziehvorrichtung
- Integrierte, dimmbare LED Nähfeldbeleuchtung
- Automatische Nähfußlüftung, Nahtverriegelung
- Fadenabschneider
- Überzeugendes Preis-Leistungs-Verhältnis

Einsatzbereich

Universeller Einsatz in allen Bereichen der Bekleidungsindustrie

Leistungsmerkmale 262-140342-02

- Stichlänge max. 5,0 mm
- Fadenabschneider (Restfadenlänge ca. 5 mm)
- Nähgeschwindigkeit max. 5.000 Stiche/Min.
- Nähfußlüftung max. 13,0 mm

Leistungsmerkmale 262-160342-02

- Stichlänge max. 7,0 mm
- Fadenabschneider (Restfadenlänge ca. 7 mm)
- Nähgeschwindigkeit max. 4.000 Stiche/Min.
- Nähfußlüftung max. 13,0 mm

Máquinas de doble pespunte de una aguja con arrastre inferior y de aguja para materiales ligeros a semipesado / materiales semipesados a pesados

- Dos subclases: 262-140342-02 para uso en material de costura ligero a semipesado y 262-160342-02 para uso en material de costura semipesado a pesado
- Manejo ergonómico gracias al panel de control táctil integrado con pantalla gráfica en color para programar y llamar a los programas de costura
- La lubricación mínima con aceite de la barra de aguja y el concepto de lubricación "Semi-Seco" garantizan un puesto de trabajo limpio
- Alta eficacia gracias al ahorro energético del motor de accionamiento directo
- Aspecto excelente de la puntada gracias al dispositivo retirahilo estándar
- Lámpara integrada para iluminar el campo de costura con LED de intensidad regulable
- Levantamiento del pie prensa-telas y remate de la costura automáticos
- Dispositivo corta-hilo
- Relación precio-rendimiento convincente

Típico campo de aplicación

Empleo universal en todos los campos de la industria del vestido

Características de rendimiento 262-140342-02

- Longitud de puntada máx. 5,0 mm
- Dispositivo corta-hilo (longitud de hilo restante aprox. 5 mm)
- Velocidad de costura máx. 5.000 Puntadas/min.
- Levantamiento del pie prensatelas máx. 13,0 mm

Características de rendimiento 262-160342-02

- Longitud de puntada máx. 7,0 mm
- Dispositivo corta-hilo (longitud de hilo restante aprox. 7 mm)
- Velocidad de costura máx. 4.000 Puntadas/min.
- Levantamiento del pie prensatelas máx. 13,0 mm

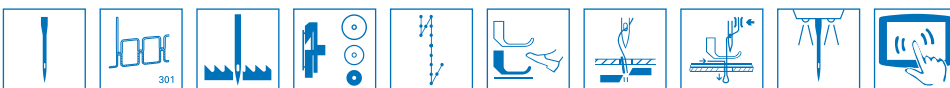



272 E75, N471

272 E75, N471

Single needle lockstitch machine with bottom feed and needle feed for light to medium weight material

- Displacement-free seams due to means of needle feed, even for materials difficult-to-feed
- Neat seam beginning due to means of thread nipper
- Universal application through big variety of sewing equipment and guidance attachments
- Central oil wick lubrication – no open oil sump
- Service-friendly machine technology with integrated adjusting disc
- Sewing drive with high quality control unit "DAC classic" with automatic functions – Industry 4.0 "ready"
- QONDAC "ready" i.e. the machine can be connected to QONDAC using "DAC client" (available via spare parts)
- Control panel "OP1000" included as standard

Field of application

- Displacement-free seams
- Topstitching seams
- French sleeve seams in high-class shirts in connection with sewing equipment E75, N471

Performance features

- Max. stitch length 4.0 mm
- Max. sewing speed 5,000 stitches/min.
- Insert and topstitch 180 – 220 pairs of shirt sleeves (french seam) / 480'

Einnadel-Doppelsteppstichmaschine mit Unter- und Nadeltransport für leichte bis mittelschwere Ware

- Verschiebungsfreie Nähte durch Nadeltransport, auch in transportkritischen Materialien
- Sauberer Nahtanfang durch Fadeneinziehvorrichtung
- Universelle Anwendung durch große Vielfalt verfügbarer Näheinrichtungen und Führungsapparate
- Zentrale Öldochtschmierung – keine offene Ölwanne
- Servicefreundliche Maschinenteknik mit eingebauter Justierscheibe
- Nähtrieb mit hochwertiger Steuerungseinheit „DAC classic“ mit automatischen Funktionen – Industrie 4.0 „ready“
- QONDAC „ready“, d. h. die Maschine kann über den „DAC client“ (über Ersatzteile erhältlich) mit QONDAC verbunden werden
- Bedienfeld „OP1000“ im Lieferumfang enthalten

Einsatzbereich

- Verschiebungsfreie Nähte
- Absteppnähte
- Französische Ärmelnaht in der hochwertigen Hemdenverarbeitung in Verbindung mit Näheinrichtung E75, N471

Leistungsmerkmale

- Stichlänge max. 4,0 mm
- Nähgeschwindigkeit max. 5.000 Stiche/Min.
- 180 – 220 Paar französische Ärmel bei Hemden oder Blusen einnähen und übersteppen / 480'

Máquina de doble pespunte de una aguja con arrastre inferior y transporte por aguja para materiales ligeros a semipesados

- Costuras sin desplazamiento de las capas también en material crítico gracias al transporte por aguja
- Comienzo limpio de la costura, gracias al dispositivo retirahilo
- Aplicación universal, gracias a la gran variedad de equipos de costura y guías
- Lubricación central por mecha – no hay bandejas de aceite abiertas
- Construcción de máquina muy fácil de manejar con rueda de ajuste integrada
- Accionamiento de costura con unidad de control "DAC classic" de alta calidad con funcionalidades automáticas – Industria 4.0 "lista"
- QONDAC preparado, es decir, la máquina se puede conectar a QONDAC mediante el "DAC cliente" (disponible a través de repuestos)
- Panel de control "OP1000" incluido de serie

Campo de aplicación

- Costuras sin desplazamiento de las capas
- Costuras de pespunte
- Costura de manga a la francesa en la confección de camisas de alta calidad en combinación con el equipo de costura E75, N471

Características de rendimiento

- Longitud de puntada máx. 4,0 mm
- Velocidad de costura máx. 5.000 puntadas/min.
- Coser y pespuntear 180 – 220 par de mangas francesas en las camisas / 480'

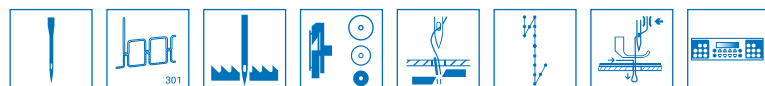

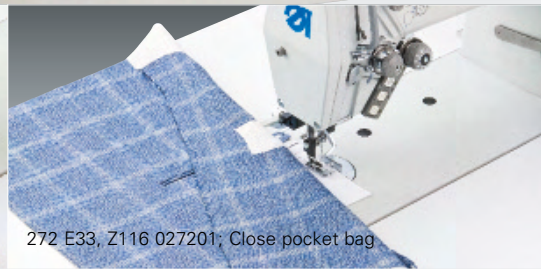

272 E33, Z116 027201; Stitch pocket opening

272 E33, Z116 027201; Close pocket bag

Single needle lockstitch machine with bottom feed and needle feed e.g. for finishing outside pockets of men's jackets

- "TRI-FLEX" device for sewing, decorative stitching or basting with only one machine (option)
- 6 mm stitch length and stitch loosening for basting the pocket opening
- Stitch loosening can be switched off for decorative stitching
- Large bobbin for a bobbin thread capacity increased by 70%
- Neat seam beginning due to means of thread nipper
- Sewing equipment available for medium weight to heavy weight material
- Sewing drive with high quality control unit "DAC classic" with automatic functions – Industry 4.0 "ready"
- QONDAC "ready" i.e. the machine can be connected to QONDAC using "DAC client" (available via spare parts)
- Control panel "OP1000" included as standard

Field of application

- Finishing and basting pockets in men's jackets, blazers and coats (E33, Z116 027201)
- Sewing and basting seams with vent in one operation (e.g. skirt production)
- Decorative stitching in outer garments, e.g. top-stitching of the jacket front edge

Performance features

- Max. stitch length 6.0 mm
- Max. sewing speed 4,000 stitches/min.
- Finishing and basting 750 piped pockets / 480'

Einnadel-Doppelstepstichmaschine mit Unter- und Nadeltransport z. B. zum Ausfertigen von Sakkoaußentaschen

- „TRI-FLEX“ Einrichtung für Nähen, Ziersteppen oder Heften mit nur einer Maschine (Option)
- 6 mm Stichlänge und Stichlockerung zum Zuheften des Tascheneingriffes
- Stichlockerung ausschaltbar für Zierstepparbeiten
- Großraumspule für 70% mehr Unterfadenmenge
- Sauberer Nahtanfang durch Fadeneinziehvorrichtung
- Nährichtungen für mittelschwere bis schwere Ware verfügbar
- Nähtrieb mit hochwertiger Steuerungseinheit „DAC classic“ mit automatischen Funktionen – Industrie 4.0 „ready“
- QONDAC „ready“, d. h. die Maschine kann über den „DAC client“ (über Ersatzteile erhältlich) mit QONDAC verbunden werden
- Bedienfeld „OP1000“ im Lieferumfang enthalten

Einsatzbereich

- Taschen in Sakkos, Blazern und Mänteln ausfertigen und heften (E33, Z116 027201)
- Nähte mit Schlitz in der Rockfertigung nähen und heften in einem Arbeitsgang
- Ziersteppnähte in der Oberbekleidung, wie z. B. Absteppen der Sakko-Vorderkante

Leistungsmerkmale

- Stichlänge max. 6,0 mm
- Nähgeschwindigkeit max. 4.000 Stiche/Min.
- 750 Paspeltaschen ausfertigen und heften / 480'

Máquina de doble pespunte de una aguja con arrastre inferior y transporte por aguja por ejemplo para elaborar bolsillos exteriores de americanas

- Dispositivo de costura „TRI-FLEX“ para coser normal, ejecutar costuras ornamentales o hilvanar con una sola máquina (Opción)
- Longitud de puntada de 6 mm y dispositivo para aflojar la puntada para realizar el cierre de la abertura de bolsillo
- Dispositivo para aflojar la puntada desactivable para poder ejecutar las costuras ornamentales
- Canilla de gran capacidad para 70% más de cantidad del hilo inferior
- Comienzo limpio de costura gracias al dispositivo retirahilo
- Equipo de costura disponible para materiales medianos y pesados
- Accionamiento de costura con unidad de control "DAC classic" de alta calidad con funcionalidades automáticas – Industria 4.0 "lista"
- QONDAC preparado, es decir, la máquina se puede conectar a QONDAC mediante el "DAC cliente" (disponible a través de repuestos)
- Panel de control "OP1000" incluido de serie

Campo de aplicación

- Acabar y hilvanar bolsillos en americanas, blazer y abrigos (E33, Z116 027201)
- Coser y hilvanar en una sola operación costuras con abertura en la producción de faldas
- Costuras de pespunte ornamentales en vestimenta exterior, como por ejemplo pespuntear el canto delantero de la americana

Características de rendimiento

- Longitud de puntada máx. 6,0 mm
- Velocidad de costura máx. 4.000 puntadas/min.
- Acabar y hilvanar 750 bolsillos de vivo / 480'





Single needle lockstitch machine with bottom feed, needle feed and mechanically switchable edge trimmer

- Neatly cut edges due to mechanically edge trimmer
- Displacement-free seams due to means of needle feed, even for materials difficult-to-feed
- Neat seam beginning due to means of thread nipper
- To sew chest pieces in jacket front parts the edge cutter can be used independently from a stitch forming (option)
- Sewing drive with high quality control unit "DAC classic" with automatic functions – Industry 4.0 "ready"
- QONDAC "ready" i.e. the machine can be connected to QONDAC using "DAC client" (available via spare parts)
- Control panel "OP1000" included as standard

Field of application

Displacement-free straight seams with neatly cut edges e.g.:

- Attaching breast darts in jacket fronts
- Sewing waistband
- Sewing chest pieces in jacket front parts

Performance features

- Sewing 790 chest pieces in jacket front parts / 480'
- Max. stitch length 4.0 mm
- Max. sewing speed 5,000 stitches/min.
- Trimming margin from 3.5 – 8.0 mm, depending on sewing equipment
- Sewing equipment for stepped trimming (optional), seam margin 4.5 and 7.0 mm

Einnadel-Doppelsteppstichmaschine mit Unter-, Nadeltransport und mechanisch zuschaltbarem Kantenschneider

- Sauber abgeschnittene Nahtkanten durch mechanischen Kantenschneider
- Verschiebungsfreie Nähte durch Nadeltransport auch in transportkritischen Materialien
- Sauberer Nahtanfang durch Fadeneinziehvorrichtung
- Um Plack in Sakko Vorderteile einzunähen kann der Kantenschneider über einen Kniehebel unabhängig von einer Stichbildung genutzt werden (Option)
- Nähtrieb mit hochwertiger Steuerungseinheit „DAC classic“ mit automatischen Funktionen – Industrie 4.0 „ready“
- QONDAC „ready“, d. h. die Maschine kann über den „DAC client“ (über Ersatzteile erhältlich) mit QONDAC verbunden werden
- Bedienfeld „OP1000“ im Lieferumfang enthalten

Einsatzbereich

Verschiebungsfreie gerade Nähte mit sauber abgeschnittenen Nahtkanten z. B.:

- Brustabnäher in Sakkos nähen
- Bund annähen
- Plackteile an Sakko-Vorderteil nähen

Leistungsmerkmale

- 790 Plackteile an Sakko-Vorderteil nähen / 480'
- Stichlänge max. 4.0 mm
- Nähgeschwindigkeit max. 5.000 Stiche/Min.
- Schneidabstand von 3,5 – 8,0 mm (je nach Näheinrichtung)
- Näheinrichtung für gestuftes Beschneiden (optional), Nahtüberstand 4,5 und 7,0 mm

Máquina de doble pespunte de una aguja con arrastre inferior, transporte por aguja y dispositivo cortador de cantos mecánicamente conmutable

- Dispositivo cortador de cantos para obtener bordes de costura perfectamente cortados
- Costuras sin desplazamiento de las capas también en material crítico gracias al transporte por aguja
- Comienzo limpio de la costura gracias al dispositivo retirahilo
- Para coser el plastrón en delanteros de americanas, mediante una palanca de rodilla se puede accionar el dispositivo cortacantos independientemente de la formación de la puntada (Opción)
- Accionamiento de costura con unidad de control "DAC classic" de alta calidad con funcionalidades automáticas – Industria 4.0 "lista"
- QONDAC preparado, es decir, la máquina se puede conectar a QONDAC mediante el "DAC cliente" (disponible a través de repuestos)
- Panel de control "OP1000" incluido de serie

Campo de aplicación

Costuras rectas y sin desplazamiento de las capas con bordes de costura perfectamente cortados ej.:

- Coser pinzas de pecho en americanas
- Coser la pretina
- Coser capas de plastrón en delanteros de americanas

Características de rendimiento

- Coser 790 pinzas de pecho en americanas / 480'
- Longitud de puntada máx. 4.0 mm
- Velocidad de costura máx. 5.000 puntadas/min.
- Distancia de corte en función del equipo de costura utilizado de 3,5 hasta 8,0 mm
- Equipo de costura para corte escalonado (opcional), saliente de costura 4,5 y 7,0 mm





272 E111, Z145 101



272 E114

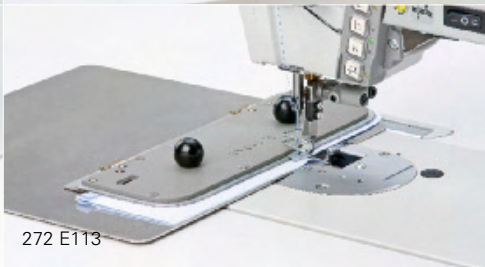

272 E113

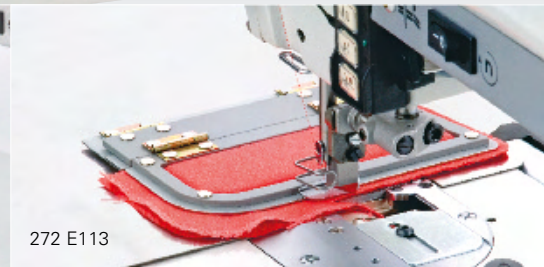

272 E113

Single needle lockstitch machine with bottom feed, needle feed and separately driven edge trimmer

- Separate driven edge trimmer for perfectly trimmed corners and curves
- Easy and low-cost self-manufacturing of templates
- Required fullness distributed equally
- Displacement-free seams due to means of needle feed, even for materials difficult-to-feed
- Optional equipment to increase efficiency, e.g. suction for trimming-waste, reflecting infrared light barrier for automatic sewing stop etc.
- Sewing drive with high quality control unit "DAC classic" with automatic functions – Industry 4.0 "ready"
- QONDAC "ready" i.e. the machine can be connected to QONDAC using "DAC client" (available via spare parts)
- Control panel "OP1000" included as standard

Field of application

- Runstitch and trim small parts, e.g. flaps, cuffs, waistband extension (E113)
- Runstitch and trim peak lapels (E114)
- Runstitch and stepped trimming of front edges in jackets / blazer (E111)

Performance features

- 450 – 500 jackets (runstitch and trim peak lapels) / 480'
- 600 – 700 jackets (runstitch and trim flaps) / 480'
- 350 – 390 shirts (runstitch and trim cuffs) / 480'
- Trimming margin depends on sewing equipment from 3.5 – 8.0 mm

Einnadel-Doppelstepstichmaschine mit Unter-, Nadeltransport und separat angetriebenem Kantenschneider

- Separat angetriebener Kantenschneider für perfekte Ecken und Rundungen
- Nähsschablonen einfach und kostengünstig selbst herzustellen
- Gewünschte Mehrweite absolut gleichmäßig verteilt
- Verschiebungsfreie Nähte durch Nadeltransport, auch in transportkritischen Materialien
- Zusatzausstattungen zur Steigerung der Effizienz, z. B. Absaugvorrichtung für Schneidabfälle, Infrarot-Reflexlichtschranke für automatischen Nähstopp etc.
- Näh Antrieb mit hochwertiger Steuerungseinheit „DAC classic“ mit automatischen Funktionen – Industrie 4.0 „ready“
- QONDAC „ready“, d. h. die Maschine kann über den „DAC client“ (über Ersatzteile erhältlich) mit QONDAC verbunden werden
- Bedienfeld „OP1000“ im Lieferumfang enthalten

Einsatzbereich

- Kleinteile wie z. B. Patten, Manschetten, Bundverlängerungen vornähen und beschneiden (E113)
- Spitzfassons vornähen und beschneiden (E114)
- Sakko- und Blazerkanten vornähen und gestuft beschneiden (E111)

Leistungsmerkmale

- 450 – 500 Sakkos (Spitzfassons vornähen und beschneiden) / 480'
- 600 – 700 Sakkos (Patten vornähen und beschneiden) / 480'
- 350 – 390 Hemden (700 – 780 Manschetten vornähen und beschneiden) / 480'
- Schneidabstand je nach Näheinrichtung von 3,5 – 8,0 mm

Máquina de doble pespunte de una aguja con arrastre inferior, con pie de transporte superior diferenciable y cortador de cantos accionado por separado

- Cortador de cantos accionado por separado para obtener esquinas y bordes redondos perfectos
- Fabricación propia de plantillas de costura, fácil y a bajo coste
- El fruncido deseado es distribuido absolutamente uniformemente
- Costuras sin desplazamiento de las capas también en material crítico gracias al transporte por aguja
- Equipos suplementarios para aumentar la eficiencia productiva de la máq- como por ejemplo: Disp. de aspiración para los recortes, barrera reflejante de luz infrarroja para la detención autom. de la costura etc.
- Accionamiento de costura con unidad de control "DAC classic" de alta calidad con funcionalidades automáticas – Industria 4.0 "lista"
- QONDAC preparado, es decir, la máquina se puede conectar a QONDAC mediante el "DAC cliente" (disponible a través de repuestos)
- Panel de control "OP1000" incluido de serie

Campo de aplicación

- Para la precostura y corte de piezas pequeñas, como por ejemplo carteras de bolsillos, puños, prolongaciones de pretinas, etc. (E113)
- Precoser y cortar solapas en punta (E 114)
- Americanas / blázer, precoser y recortar graduado/corte rebajado por los bordes (E111)

Características de rendimiento

- 450 – 500 americanas (precoser y cortar solapas en punta) / 480'
- 600 – 700 americanas (precoser y cortar carteras de bolsillos) / 480'
- 350 – 390 camisas (precoser y cortar carteras de puños) / 480'
- Distancia de corte en función del equipo de costura de 3,5 – 8,0 mm



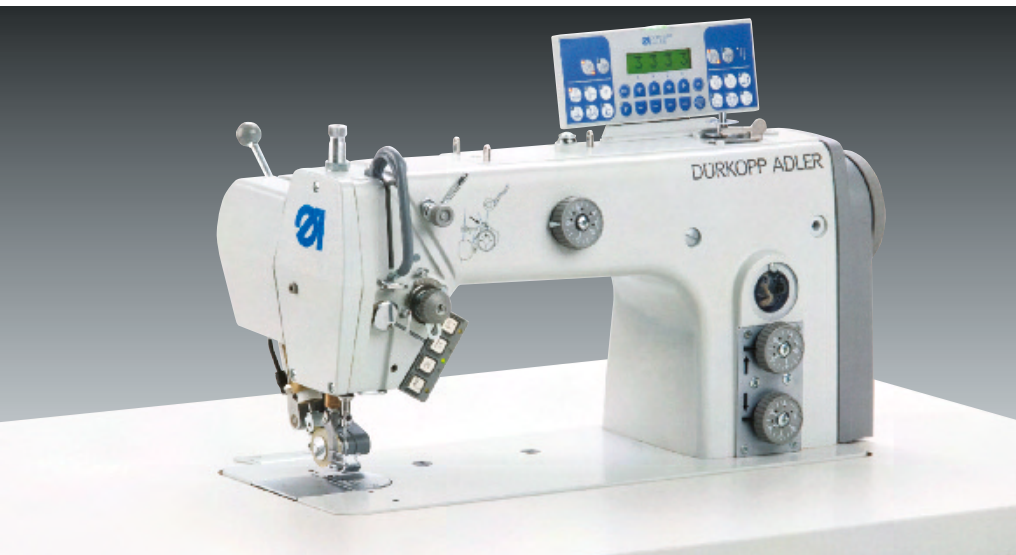

273 E30

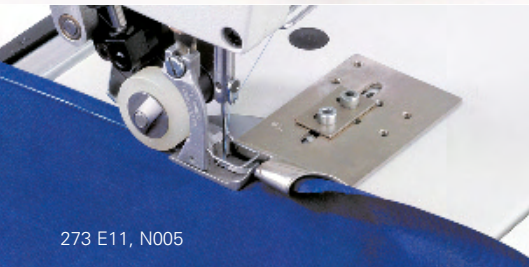

273 E11, N005

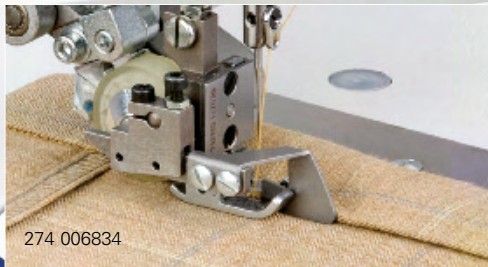

274 006834



273 E30

Single needle lockstitch machine with bottom feed and top puller feed

- Top puller feed with constant speed, working extremely close behind the sewing foot
- Usual clearance due to top puller feed to be swivelled upwards
- Reproducible adjustment of the top puller feed via handwheel
- Height-adjustment of the pressure foot provides a floating sewing foot above high pile material (option)
- Neat seam beginning due to means of thread nipper
- Oil-free sewing point for workpieces without oil stains
- Automatic sewing foot lift, thread trimming and backtacking
- Sewing drive with high quality control unit "DAC classic" with automatic functions – Industry 4.0 "ready"
- QONDAC "ready" i.e. the machine can be connected to QONDAC using "DAC client" (available via spare parts)
- Control panel "OP1000" included as standard

Field of application

- Long seams in all sectors of the apparel industry, especially for materials difficult-to-feed
- Topstitching trousers waistbands, skirt waistbands

Performance features

- 450 – 500 topstitching waistbands / 480'
- Top puller feed adjustable up to a feed length of 7.0 mm
- Max. stitch length 4.0 mm
- Max. sewing speed 5,000 stitches/min.

Einnadel-Doppelsteppstichmaschine mit Unter- und Walzen-Obertransport

- Drehzahlstabiler Walzen-Obertransport, extrem dicht hinter dem Nähfuß arbeitend
- Gewohnter Freiraum durch hochschwenkbaren Walzen-Obertransport
- Reproduzierbare Einstellung des Walzen-Obertransportes über Handrad
- „Höhenverstellung des Stoffdrückerfußes“ gewährt in hochflorigen Materialien wie Samt und Velour ein Schweben des Nähfußes über dem Flor (Option)
- Sauberer Nahtanfang durch Fadeneinziehvorrichtung
- Ölfreie Nähstelle für sauberes Nähgut
- Automatisches Nähfußlüften, Fadenabschneiden und Verriegeln
- Nähantrieb mit hochwertiger Steuerungseinheit „DAC classic“ mit automatischen Funktionen – Industrie 4.0 „ready“
- QONDAC „ready“, d. h. die Maschine kann über den „DAC client“ (über Ersatzteile erhältlich) mit QONDAC verbunden werden
- Bedienfeld „OP1000“ im Lieferumfang enthalten

Einsatzbereich

- Lange Nähte in allen Bereichen der Bekleidungsindustrie, besonders bei transportkritischen Materialien
- Hosenbund, Rockbund durchsteppen

Leistungsmerkmale

- 450 – 500 Bunde durchsteppen / 480'
- Walzen-Obertransport einstellbar bis max. 7,0 mm Transportlänge
- Stichlänge max. 4,0 mm
- Nähgeschwindigkeit max. 5.000 Stiche/Min.

Máquina de doble pespunte de una aguja, con arrastre inferior y transporte superior por puller

- Velocidad estable del transporte superior por puller que a parte de eso, trabaja extremadamente cerca detrás del pie prensatelas
- Espacio libre habitual gracias al transporte superior por puller que se puede bascular hacia arriba
- Ajuste reproducible mediante volante del transporte superior por puller
- El dispositivo para la variación de la altura del pie prensatelas garantiza en materiales de coser de pelo alto como por ejemplo tejidos de felpa y terciopelo un flotar del pie prensatelas sobre el velo (opción)
- Principio de costura limpio gracias al dispositivo retirahilo
- Lugar de costura libre de aceite para material de coser limpio
- Levantamiento del pie prensatelas, accionamiento del cortahilos y remate de la costura automáticos
- Accionamiento de costura con unidad de control "DAC classic" de alta calidad con funcionalidades automáticas – Industria 4.0 "lista"
- QONDAC preparado, es decir, la máquina se puede conectar a QONDAC mediante el "DAC cliente" (disponible a través de repuestos)
- Panel de control "OP1000" incluido de serie

Campo de aplicación

- Costuras largas en todos los campos de la industria del vestido, especialmente en el caso de materiales difíciles de transportar
- Pespuntear pretinas de pantalones y cinturones

Características de rendimiento

- 450 – 500 pespuntear pretinas / 480'
- Transporte superior por puller con longitud de transporte regulable hasta máx. 7,0 mm
- Longitud de puntada máx. 4,0 mm
- Velocidad de costura máx. 5.000 puntadas/min.

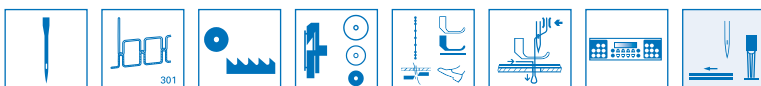



274 E77



N029

Single needle lockstitch machine with bottom feed, needle- and top puller feed

- Displacement-free seams due to means of bottom-, needle- and top puller feed
- Height-adjustment of the pressure foot as standard provides a floating sewing foot over high pile material
- Top puller feed with constant speed, working extremely close behind the sewing foot
- Usual clearance due to top puller feed to be swivelled upwards
- Reproducible adjustment of the top puller feed via handwheel
- Neat seam beginning due to means of thread nipper
- Oil-free sewing point for workpieces without oil stains
- Automatic sewing foot lift, thread trimming and backtacking
- Sewing drive with high quality control unit "DAC classic" with automatic functions – Industry 4.0 "ready"
- QONDAC "ready" i.e. the machine can be connected to QONDAC using "DAC client" (available via spare parts)
- Control panel "OP1000" included as standard

Field of application

- Long seams in all sectors in the garment industry, especially for high pile fabrics
- Topstitching waistbands

Performance features

- 450 – 500 waistbands / 480'
- Top puller feed adjustable up to a feed length of 7.0 mm
- Max. stitch length 4.0 mm
- Max. sewing speed 5,000 stitches/min.

Einnadel-Doppelstepstichmaschine mit Unter-, Nadel- und Walzenobertransport

- Verschiebungsfreie Nähte durch Unter-, Nadel- und Walzenobertransport
- Serienmäßige „Höhenverstellung des Stoffdrückerfußes“ gewährt in hochflorigen Materialien wie Samt und Velour ein Schweben des Nähfußes über dem Flor
- Drehzahlstabiler Walzen-Obertransport, extrem dicht hinter dem Nähfuß arbeitend
- Gewohnter Freiraum durch hochschwenkbaren Walzen-Obertransport
- Reproduzierbare Einstellung des Walzen-Obertransportes über Handrad
- Sauberer Nahtanfang durch Fadeneinziehvorrichtung
- Ölfreie Nähstelle für sauberes Nähgut
- Automatisches Nähfußlüften, Fadenabschneiden und Verriegeln
- Nähtrieb mit hochwertiger Steuerungseinheit „DAC classic“ mit automatischen Funktionen – Industrie 4.0 „ready“
- QONDAC „ready“, d. h. die Maschine kann über den „DAC client“ (über Ersatzteile erhältlich) mit QONDAC verbunden werden
- Bedienfeld „OP1000“ im Lieferumfang enthalten

Einsatzbereich

- Lange Nähte in allen Bereichen der Bekleidungsindustrie, besonders bei hochflorigen Materialien
- Bunde durchsteppen

Leistungsmerkmale

- 450 – 500 Bunde / 480'
- Walzen-Obertransport einstellbar bis max. 7,0 mm Transportlänge
- Stichlänge max. 4,0 mm
- Nähgeschwindigkeit max. 5.000 Stiche/Min.

Máquina de doble pespunte de una aguja con arrastre inferior, transporte por aguja y transporte superior por puller

- Costuras sin desplazamiento de las capas gracias al arrastre inferior, al transporte por aguja y al transporte superior por puller
- El dispositivo de serie para la variación de la altura del pie prensatelas garantiza en materiales de coser de pelo alto como por ejemplo tejidos de felpa y terciopelo un flotar del pie prensatelas sobre el velo
- Velocidad estable del transporte superior por puller que a parte de eso, trabaja extremadamente cerca detrás del pie prensatelas
- Espacio libre habitual gracias al transporte superior por puller que se puede bascular hacia arriba
- Ajuste reproducible mediante volante del transporte superior por puller
- Principio de cost. limpio gracias al dispositivo retirahilo
- Lugar de costura libre de aceite para material de coser limpio
- Levantamiento del pie prensatelas, accionamiento del cortahilos y remate de la costura automáticos
- Accionamiento de costura con unidad de control "DAC classic" de alta calidad con funcionalidades automáticas – Industria 4.0 "lista"
- QONDAC preparado, es decir, la máquina se puede conectar a QONDAC mediante el "DAC cliente" (disponible a través de repuestos)
- Panel de control "OP1000" incluido de serie

Campo de aplicación

- Costuras largas en todos los ámbitos de la industria del vestido, especialmente en materiales de coser con pelo muy alto
- Pespuntear pretinas

Características de rendimiento

- 450 – 500 pretinas / 480'
- Transporte superior por puller con longitud de transporte regulable hasta máx. 7,0 mm
- Longitud de puntada máx. 4,0 mm
- Velocidad de costura máx. 5.000 puntadas/min.

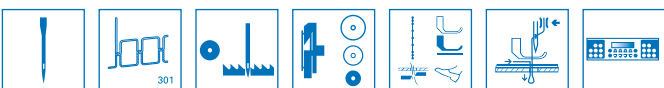



275 E28, N005

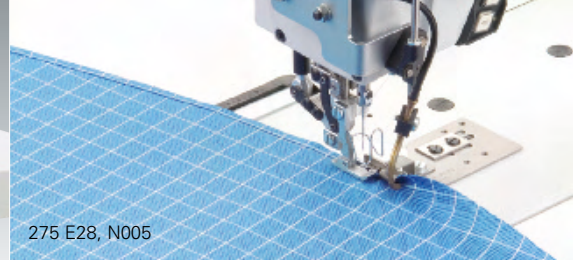

275 E28, N005

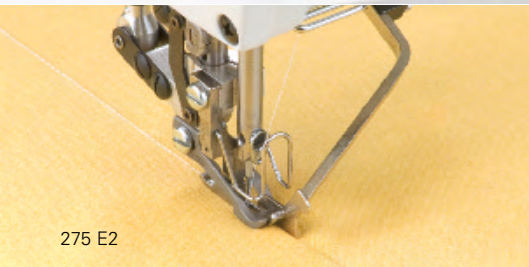

275 E2



275 E31



275 E3, N900 3601

Single needle lockstitch machine with bottom feed and differential top feed

- Flat seams due to bottom feed and differential top foot feed, even in fine or difficult-to-feed material
- Push-button for preset fullness
- No feed marks on the material by means of patented light stroke system
- Great variety of sewing equipment and optional attachments for optimum adaptation to the sewing task
- Excellent climbing properties when sewing over transversal seams
- Neat seam beginning due to means of thread nipper
- Sewing drive with high quality control unit "DAC classic" with automatic functions – Industry 4.0 "ready"
- QONDAC "ready" i.e. the machine can be connected to QONDAC using "DAC client" (available via spare parts)
- Control panel "OP1000" included as standard

Field of application

- Seams with or without fullness in the upper material ply
- Ruffling operations
- Attach waistband
- Sewing side seams and shoulder seams
- Sewing and topstitching of princess seams
- Sewing sleeve seams and center back seams
- Curved / straight shirt hems (option E28 or E29/N005)

Performance features

- 850 – 950 center back seams / 480'
- 300 – 310 side- and shoulder seams / 480'
- 700 – 750 curved shirt hems / 480'
- Max. top feed length 8.0 mm
- Max. stitch length 4.0 mm
- Max. sewing speed 5,000 stitches/min.



Einnadel-Doppelstepstichmaschine mit Unter- und differenzierbarem Obertransport

- Glatte Nähte auch in feinem oder transportkritischem Nähgut durch Unter- und differenzierbaren Obertransport
- Voreingestellte Mehrweite über Taster zuschaltbar
- Patentiertes Leichtthubsystem für abdruckfreies Nähen
- Vielfältige Näheinrichtungen und Zusatzapparate zur Optimierung und Anpassung an die Arbeitsaufgabe
- Hervorragende Klettereigenschaft beim Übernähen von Quernähten
- Sauberer Nahtanfang durch Fadeneinziehvorrückung
- Nähantrieb mit hochwertiger Steuerungseinheit „DAC classic“ mit automatischen Funktionen – Industrie 4.0 „ready“
- QONDAC „ready“, d. h. die Maschine kann über den „DAC client“ (über Ersatzteile erhältlich) mit QONDAC verbunden werden
- Bedienfeld „OP1000“ im Lieferumfang enthalten

Einsatzbereich

- Nähte mit oder ohne Mehrweite in der oberen Stofflage
- Kräuselarbeiten
- Bund aufnähen
- Seiten- und Schulternähte nähen
- „Wiener Nähte“ nähen und übersteppen
- Ärmel- und Rückenmittelnähte nähen
- Gebogene und gerade Hemdensäume (Option E28 oder E29/N005)

Leistungsmerkmale

- 850 – 950 Rückenmittelnähte / 480'
- 300 – 310 Seiten- und Schulternähte / 480'
- 700 – 750 gebogene Hemdensäume / 480'
- Obertransportlänge max. 8,0 mm
- Stichlänge max. 4,0 mm
- Nähgeschwindigkeit max. 5.000 Stiche/Min.

Máquina de doble pespunte de una aguja con arrastre inferior y con pie de transporte superior diferenciable

- Costuras lisas también en materiales de coser finos y difíciles de transportar gracias al arrastre inferior y al transporte superior diferenciable
- Mediante el accionamiento de una tecla se puede distribuir un flojo preajustado
- Ninguna huella en el material gracias al sistema patentado de pequeño levantamiento
- Equipos de costura y aparatos adicionales polifacéticos para la optimización y la adaptación al trabajo de costura que se debe efectuar
- Excelente capacidad de trepar el material durante la costura sobre costuras transversales
- Principio de costura limpio gracias al dispositivo retira-hilo
- Accionamiento de costura con unidad de control "DAC classic" de alta calidad con funcionalidades automáticas – Industria 4.0 "lista"
- QONDAC preparado, es decir, la máquina se puede conectar a QONDAC mediante el "DAC cliente" (disponible a través de repuestos)
- Panel de control "OP1000" incluido de serie

Campo de aplicación

- Costuras en materiales ligeros o semi pesados con o sin flojo en la capa superior del material
- Trabajos de fruncido
- Aplicar cosiendo la pretina
- Ejecutar las costuras laterales y de las espaldas
- Ejecutar las costuras partidas y pespuntear
- Ejecutar las costuras de mangas y las costuras centrales de espalda
- Costuras de camisas arqueadas y rectas (Opción)

Características de rendimiento

- 850 – 950 Costuras centrales de espalda / 480'
- 300 – 310 Cost. laterales y de las espaldas / 480'
- 700 – 750 Costuras de camisas arqueadas / 480'
- Longitud del transporte superior máx. 8,0 mm
- Longitud de puntada máx. 4,0 mm
- Velocidad de costura máx. 5.000 puntadas/min.

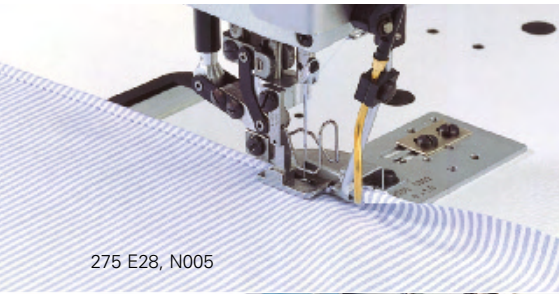

275 E28, N005

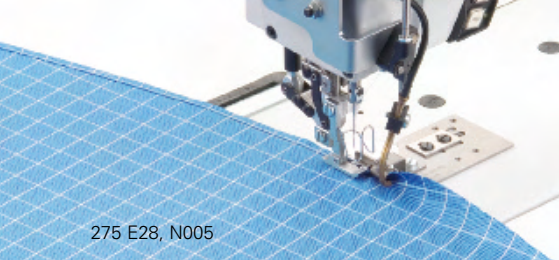

275 E28, N005



275 E3



275 E3, N900 3601



275 E3

Single needle lockstitch machine with bottom feed, differential top feed and integrated fullness control

- Integrated fullness control with sequence control for up to 8 steps
- Digital fullness programming in fullnesses of 0.1 mm
- Maximum flexibility and quality for the ideal use e.g. in the production of men's jackets and coats
- Flat, displacement-free seams, even for materials difficult-to-feed
- Great variety of sewing equipment and optional attachments for optimum adaptation to the application
- Neat seam beginning due to means of thread nipper
- No feed marks on the material by means of patented light stroke system
- Sewing drive with high quality control unit "DAC classic" with automatic functions – Industry 4.0 "ready"
- QONDAC "ready" i.e. the machine can be connected to QONDAC using "DAC client" (available via spare parts)
- Control panel "OP1000" included as standard

Field of application

- Sewing sleeve seams and center back seams
- Sewing side seams and shoulder seams
- Sewing and topstitching of princess seams
- Ruffling operations
- Curved / straight shirt hems (option E28 or E29/N005)

Performance features

- 850 – 950 center back seams / 480'
- 300 – 310 side- and shoulder seams / 480'
- 900 – 950 curved shirt hems / 480'

Einnadel-Doppelstepstichmaschine mit Unter-, differenzierbarem Obertransport und integrierter Mehrweitensteuerung

- Integrierte Mehrweitensteuerung mit Folgeschaltung für bis zu 8 Schritte
- Digitale Programmierung der Mehrweite in 0,1 mm Mehrweiten
- Größtmögliche Flexibilität und Qualität für den idealen Einsatz, z. B. in der Sakko- und Mantelfertigung
- Glatte, verschiebungsfreie Nähte, auch in transportkritischen Materialien
- Vielfältige Näheinrichtungen und optionale Zusatzapparate zur Optimierung und Anpassung an die ≤Arbeitsaufgabe
- Sauberer Nahtanfang durch Fadeneinziehvorrichtung
- Patentiertes Leichthubsystem für abdruckfreies Nähen
- Nahantrieb mit hochwertiger Steuerungseinheit „DAC classic“ mit automatischen Funktionen – Industrie 4.0 „ready“
- QONDAC „ready“, d. h. die Maschine kann über den „DAC client“ (über Ersatzteile erhältlich) mit QONDAC verbunden werden
- Bedienfeld „OP1000“ im Lieferumfang enthalten

Einsatzbereich

- Ärmel- und Rückenmittelnähte nähen
- Seiten- und Schulternähte nähen
- „Wiener Nähte“ nähen und übersteppen
- Kräuselarbeiten
- Gebogene und gerade Hemdensäume (Option E28 oder E29/N005)

Leistungsmerkmale

- 850 – 950 Rückenmittelnähte / 480'
- 300 – 310 Seiten- und Schulternähte / 480'
- 900 – 950 gebogene Hemdensäume / 480'

Máquina de doble pespunte de una aguja con arrastre inferior, con pie de transporte superior diferenciable y mando del fruncido integrado

- Mando del fruncido integrado con activación secuencial hasta 8 pasos
- Programación digital del fruncido en múltiples anchos de 0,1 mm
- Mayor calidad y flexibilidad posible para el empleo ideal por ej. en la producción de americanas y abrigos
- Costuras lisas y sin desplazamientos de las capas de material también en el caso de materiales de coser difíciles de transportar
- Múltiples equipos de costura y aparatos adicionales para la optimización y la adaptación al trabajo de costura que debe efectuarse
- Sistema patentado de recorrido de levantamiento ligero para una costura sin dejar huellas en el material
- Accionamiento de costura con unidad de control "DAC classic" de alta calidad con funcionalidades automáticas – Industria 4.0 "lista"
- QONDAC preparado, es decir, la máquina se puede conectar a QONDAC mediante el "DAC cliente" (disponible a través de repuestos)
- Panel de control "OP1000" incluido de serie

Campo de aplicación

- Ejecutar las costuras de mangas y las costuras centrales de espalda
- Ejecutar las costuras laterales y de las espaldas
- Ejecutar las costuras partidas y pespuntear
- Trabajos de fruncido
- Costuras de camisas arqueadas y rectas (Opción E28 o E29/N005)

Características de rendimiento

- 850 – 950 Costuras centrales de espalda / 480'
- 300 – 310 Cost. laterales y de las espaldas / 480'
- 900 – 950 Costuras de camisas arqueadas / 480'





275 E104



275 E101

Single needle lockstitch machine with bottom feed, differential top feed and separately driven edge trimmer

- Separately driven edge trimmer with two trimming speeds for neatly cut edges, even in corners and radii
- Push-button for preset fullness
- Constant or partial fullness in the upper material ply
- No feed marks in the material due to means of patented light stroke system
- Excellent climbing properties due to automatic stroke adaptation
- Easy and reproducible adjustment of top feed and stitch length
- Neat seam beginning due to means of thread nipper
- Automatic sewing foot lift, thread trimming and backtacking
- Sewing drive with high quality control unit "DAC classic" with automatic functions – Industry 4.0 "ready"
- QONDAC "ready" i.e. the machine can be connected to QONDAC using "DAC client" (available via spare parts)
- Control panel "OP1000" included as standard

Field of application

- Runstitching operations in all sectors of the apparel industry
- Attach waistbands

Performance features

- Runstitching and trimming jacket front edge: 200 jackets / 480'
- Attach waistbands: 500 – 550 trousers / 480'
- Max. top feed length 8.0 mm
- Max. stitch length 4.0 mm
- Max. sewing speed 5,000 stitches/min.

Einnadel-Doppelstepstichmaschine mit Unter-, differenzierbarem Obertransport und separat angetriebenem Kantenschneider

- Separat angetriebener Kantenschneider mit zwei Schneidgeschwindigkeiten für stets saubere Schnittkanten, auch in Ecken und Radien
- Voreingestellte Mehrweite über Taster zuschaltbar
- Konstante oder partielle Mehrweite in der oberen Stofflage
- Keine Abdrücke im Material durch patentiertes Leichthubsystem
- Hervorragende Kletteneigenschaften durch automatische Hubanpassung
- Einfache und reproduzierbare Einstellungen von Obertransport und Stichlänge
- Sauberer Nahtanfang durch Fadeneinziehvorrichtung
- Automatisches Nähfußlüften, Fadenabschneiden und Verriegeln
- Nähantrieb mit hochwertiger Steuerungseinheit „DAC classic“ mit automatischen Funktionen – Industrie 4.0 „ready“
- QONDAC „ready“, d. h. die Maschine kann über den „DAC client“ (über Ersatzteile erhältlich) mit QONDAC verbunden werden
- Bedienfeld „OP1000“ im Lieferumfang enthalten

Einsatzbereich

- Verstärkarbeiten in allen Bereichen der Bekleidungsindustrie
- Hosenbund aufnähen

Leistungsmerkmale

- Sakkokanten verstärken: 200 Sakkos / 480'
- Hosenbund aufnähen: 500 – 550 Hosen / 480'
- Obertransportlänge max. 8,0 mm
- Stichlänge max. 4,0 mm
- Nähgeschwindigkeit max. 5.000 Stiche/Min.

Máquina de doble pespunte de una aguja con arrastre inferior, con pie de transporte superior diferenciable y cortador de cantos accionado por separado

- Cortador de cantos accionado por separado con dos velocidades de corte para un corte siempre preciso de los cantos, también en esquinas y radios
- Mediante el accionamiento de una tecla se puede distribuir un flojo preajustado
- Flojo constante o parcial en la capa superior del material
- Ninguna huella en el material gracias al sistema patentado de levantamiento ligero
- Excelente capacidad de preparar el material gracias a la regulación automática del recorrido de levantamiento
- Ajustes fáciles y reproducibles del transporte superior y de la longitud de puntada
- Principio de costura limpio gracias al dispositivo retirahilo
- Levantamiento del pie prensatelas, accionamiento del cortahilos y remate de la costura automáticos
- Accionamiento de costura con unidad de control "DAC classic" de alta calidad con funcionalidades automáticas – Industria 4.0 "lista"
- QONDAC preparado, es decir, la máquina se puede conectar a QONDAC mediante el "DAC cliente" (disponible a través de repuestos)
- Panel de control "OP1000" incluido de serie

Campo de aplicación

- Trabajos de coser y volver en todos los campos de la industria del vestido
- Aplicar cosiendo la pretina

Características de rendimiento

- Coser y volver los bordes de americanas: 200 americanas / 480'
- Aplicar cosiendo la pretina: 500 – 550 pantalones / 480'
- Longitud del transporte superior máx. 8,0 mm
- Longitud de puntada máx. 4,0 mm
- Velocidad de costura máx. 5.000 puntadas/min.

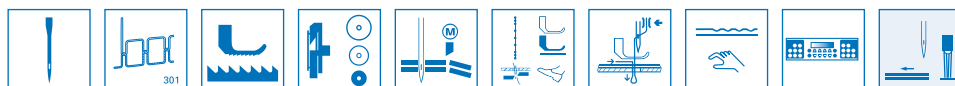



275 E101



275 E101



Single needle lockstitch machine with bottom feed, differential top feed, separately driven edge trimmer and integrated fullness control

- Integrated fullness control with sequence control for up to 8 steps
- Digital fullness programming in fullnesses of 0.1 mm
- Separately driven edge trimmer with two trimming speeds for throughout neatly cut edges, even in corners and radii
- Constant or partial fullness in the upper material ply
- No feed marks in the material by means of patented light stroke system
- Excellent climbing properties due to automatic stroke adaptation
- Easy and reproducible adjustment of top feed and stitch length
- Neat seam beginning due to means of thread nipper
- Automatic sewing foot lift, thread trimming and backtacking
- Sewing drive with high quality control unit "DAC classic" with automatic functions – Industry 4.0 "ready"
- QONDAC "ready" i.e. the machine can be connected to QONDAC using "DAC client" (available via spare parts)
- Control panel "OP1000" included as standard

Field of application

Runstitch operations in all sectors of the apparel industry, e.g. runstitch and trim jacket front edges

Performance features

- Runstitch and trim jacket front edges: 200 jackets / 480'
- Max. top feed length 8.0 mm
- Max. stitch length 4.0 mm
- Max. sewing speed 5,000 stitches/min.

Einnadel-Doppelstepstichmaschine mit Unter-, differenzierbarem Obertransport, Kantenschneider und integrierter Mehrweitensteuerung

- Integrierte Mehrweitensteuerung mit Folgeschaltung für bis zu 8 Schritte
- Digitale Programmierung der Mehrweite in 0,1 mm Mehrweiten
- Separat angetriebener Kantenschneider mit zwei Schneidgeschwindigkeiten für stets saubere Schnittkanten, auch in Ecken und Radien
- Konstante oder partielle Mehrweite in der oberen Stofflage
- Keine Abdrücke im Material durch patentiertes Leichthubsystem
- Hervorragende Klettereigenschaften durch automatische Hubanpassung
- Einfache und reproduzierbare Einstellungen von Obertransport und Stichlänge
- Sauberer Nahtanfang durch Fadeneinziehvorrichtung
- Automatisches Nähfußlüften, Fadenabschneiden und Verriegeln
- Nähtrieb mit hochwertiger Steuerungseinheit „DAC classic“ mit automatischen Funktionen – Industrie 4.0 „ready“
- QONDAC „ready“, d. h. die Maschine kann über den „DAC client“ (über Ersatzteile erhältlich) mit QONDAC verbunden werden
- Bedienfeld „OP1000“ im Lieferumfang enthalten

Einsatzbereich

Verstärkarbeiten in allen Bereichen der Bekleidungsindustrie, z. B. Sakkokanten verstärzen

Leistungsmerkmale

- Sakkokanten verstärzen: 200 Sakkos / 480'
- Obertransportlänge max. 8,0 mm
- Stichlänge max. 4,0 mm
- Nähgeschwindigkeit max. 5.000 Stiche/Min.

Máquina de doble pespunte de una aguja con arrastre inferior, con pie de transporte superior diferenciable, cortador de cantos y mando del fruncido integrado

- Mando del fruncido integrado con activación secuencial hasta 8 pasos
- Programación digital del fruncido en múltiples anchos de 0,1 mm
- Cortador de cantos accionado por separado con dos velocidades de corte para un corte siempre preciso de los cantos, también en esquinas y radios
- Flojo constante o parcial en la capa superior del material
- Ninguna huella en el material gracias al sistema patentado de levantamiento ligero
- Excelente capacidad de trepar el material gracias a la regulación automática del recorrido de levantamiento
- Ajustes fáciles y reproducibles del transporte superior y de la longitud de puntada
- Principio de costura limpio gracias al dispositivo retirahilo
- Levantamiento del pie prensatelas, accionamiento del cortahilos y remate de la costura automáticos
- Accionamiento de costura con unidad de control "DAC classic" de alta calidad con funcionalidades automáticas – Industria 4.0 "lista"
- QONDAC preparado, es decir, la máquina se puede conectar a QONDAC mediante el "DAC cliente" (disponible a través de repuestos)
- Panel de control "OP1000" incluido de serie

Campo de aplicación

Trabajos de coser y volver en todos los campos de la industria del vestido, por ejemplo coser y volver los bordes de americanas

Características de rendimiento

- Coser y volver los bordes de americanas: 200 americanas / 480'
- Longitud del transporte superior máx. 8,0 mm
- Longitud de puntada máx. 4,0 mm
- Velocidad de costura máx. 5.000 puntadas/min.





Single or twin needle lockstitch post bed machine for topstitching of side seams in jeans

- 860-190322: 1-needle machine with special equipments for topstitching of side seams
- 860-290322: 2-needle machine with special asymmetrical sewing equipment for a quick conversion from twin to single needle
- Switchable second sewing foot stroke for safe over stitching of high layer differences without loss of stitch length
- Support table with edge guide for efficient working without previous marking for seam lengths up to 200 mm
- Additional pneumatic thread tension for excellent stitch formation when sewing over thick spots
- Automatic seam end detection thanks to optional photocell
- Programming and running seam programs for automatic topstitching of side seams (stitch counting)
- Sewing drive with high quality control unit "DAC classic" with automatic functions – Industry 4.0 "ready"
- QONDAC "ready" i.e. the machine can be connected to QONDAC using "DAC client" (available via spare parts)
- Control panel "OP1000" included as standard

Field of application

Topstitching of side seams in jeans, workwear and functional clothing

Performance features

- 1,350 – 1,450 jeans / 480'
- Max. stitch length 10,0 mm
- Thread sizes up to max. Tkt. 10/3
- Max. sewing speed 2,500 stitches/min.
- Needle distances: 3,2 / 4,8 / 6,4 / 7,2 mm

Ein- oder Zweinadel-Doppelstepstich-Säulenmaschine zum Absteppen von Seitennähten in Jeanshosen

- 860-190322: 1-Nadel-Maschine mit speziellen Näh-einrichtungen zum Absteppen der Seitennaht
- 860-290322: 2-Nadel-Maschine mit spezieller asymmetrischer Näh-einrichtung für einen schnellen Umbau von zwei auf eine Nadel
- Zuschaltbarer zweiter Nähfußhub für sicheres Übernähen von hohen Lagenunterschieden ohne Stichlängenverlust
- Auflagetisch mit Anschlag für effizientes Arbeiten ohne vorherige Markierungen für Nahtlängen bis zu 200 mm
- Pneumatische Zusatzfadenspannung für exzellenten Stichanzug beim Übernähen von Dickstellen
- Automatische Nahtendenerkennung durch optionale Fotozelle
- Programmieren und Aufrufen von Nahtprogrammen zum automatischen Absteppen der Seitennähte (Stichzählung)
- Nähtrieb mit hochwertiger Steuerungseinheit „DAC classic“ mit automatischen Funktionen – Industrie 4.0 „ready“
- QONDAC „ready“, d. h. die Maschine kann über den „DAC client“ (über Ersatzteile erhältlich) mit QONDAC verbunden werden
- Bedienfeld „OP1000“ im Lieferumfang enthalten

Einsatzbereich

Absteppen der Seitennähte bei Jeanshosen, Arbeits- und Funktionsbekleidung

Leistungsmerkmale

- 1.350 – 1.450 Jeans / 480'
- Stichlänge max. 10,0 mm
- Nähgarnstärken bis max. Tkt. 10/3
- Nähgeschwindigkeit: max. 2.500 Stiche/Min.
- Nadelabstände: 3,2 / 4,8 / 6,4 / 7,2 mm

Máquina de columna de una o dos agujas para pespuntear las costuras laterales de los pantalones vaqueros

- 860-190322: Máquina de 1 aguja con equipo especial para coser la costura lateral
- 860-290322: Máquina de 2 agujas con equipo especial de costura asimétrica para cambiar rápidamente de dos a una aguja
- Segunda carrera del pie prensatelas conmutable para un sobrecosido fiable de grandes diferencias de capa sin pérdida de longitud de puntada
- Mesa de soportes con tope para trabajar eficazmente sin marcar previamente para longitudes de costura de hasta 200 mm
- Tensión de hilo adicional neumática para un excelente ajuste de la puntada al coser sobre lugares gruesos
- Detección automática del final de la costura mediante una fotocélula opcional
- Programación y activación de programas de costura para el remate automático de costuras laterales (recuento de puntadas)
- Accionamiento de costura con unidad de control "DAC classic" de alta calidad con funcionalidades automáticas – Industria 4.0 "lista"
- QONDAC preparado, es decir, la máquina se puede conectar a QONDAC mediante el "DAC cliente" (disponible a través de repuestos)
- Panel de control "OP1000" incluido de serie

Campo de aplicación

Pespuntear las costuras laterales en pantalones vaqueros, vestimenta de trabajo y funcional

Características de rendimiento

- 1.350 – 1.450 jeans / 480 min.
- Longitud de puntada máx. 10,0 mm
- Grueso del hilo máx. Tkt. 10/3
- Velocidad de costura máx. 2.500 puntadas/min.
- Distancias entre agujas: 3,2 / 4,8 / 6,4 / 7,2 mm





Twin needle lockstitch flat bed machine with bottom and needle feed for the universal use in light to medium-heavy material

- The powerful and effective feeding system with bottom and needle feed guarantees a trouble-free and displacement-free material feed when processing most different fabric thicknesses and structures
- High productivity due to large bobbin capacity (Ø 26 mm)
- The sewing foot lift up to 16 mm facilitates the insertion and removal of bulky workpieces
- Maximum sewing foot stroke up to 10 mm enables safe sewing over materials of different heights!
- Thread nipper for neat seam beginning (Option)
- Sewing drive with high quality control unit "DAC classic" with automatic functions – Industry 4.0 "ready"
- QONDAC "ready" i.e. the machine can be connected to QONDAC using "DAC client" (available via spare parts)
- Control panel "OP1000" included as standard
- Also available as single needle machine (1727-160122)

Field of application

Jeans, workwear and functional clothing

Performance features

- Max. stitch length 7.0 mm
- Thread sizes up to max. Tkt. 15/3
- Max. sewing speed 2,500 stitches/min.
- Needle distances: 3.2 up to 38 mm

Zweinadel-Doppelstepstich-Flachbettmaschine mit Unter- und Nadeltransport für den universellen Einsatz in leichtem bis mittelschwerem Nähgut

- Durchzugskräftiges Transportsystem mit Unter- und Nadeltransport garantiert einen störungs- und verschiebungsfreien Nähguttransport bei der Verarbeitung unterschiedlichster Materialstärken und -strukturen
- Hohe Produktivität durch großen Spulenvorrat (Ø 26 mm)
- Maximale Nähfußlüftung bis 16 mm erleichtert das Einlegen und Entnehmen von voluminösem Nähgut
- Maximale Nähfußhubhöhe bis 10 mm ermöglicht das sichere Übernähen von hohen Lagenunterschieden
- Fadeneinziehvorrichtung für sauberen Nahtanfang (Option)
- Nähtrieb mit hochwertiger Steuerungseinheit „DAC classic“ mit automatischen Funktionen – Industrie 4.0 „ready“
- QONDAC „ready“, d. h. die Maschine kann über den „DAC client“ (über Ersatzteile erhältlich) mit QONDAC verbunden werden
- Bedienfeld „OP1000“ im Lieferumfang enthalten
- Auch als Einnadel-Maschine (1727-160122) verfügbar

Einsatzbereich

Jeans-, Arbeits- und Funktionsbekleidung

Leistungsmerkmale

- Stichtlänge max. 7,0 mm
- Nähgarnstärken bis max. Tkt. 15/3
- Nähgeschwindigkeit: max. 2.500 Stiche/Min.
- Nadelabstände: 3,2 bis 38 mm

Máquina de base plana de coser con dos agujas, con arrastre inferior y arrastre de agujas para uso universal en material de costura de ligero a medio pesado

- El potente sistema de transporte con arrastre de base y de agujas garantiza una aportación de material sin problemas ni desplazamientos al procesar una amplia gama de espesores y estructuras de material
- Alta productividad gracias al gran suministro de bobina (Ø 26 mm)
- La elevación máxima del pie prensatelas de hasta 16 mm facilita la inserción y extracción de material de costura voluminoso
- La altura máxima de la carrera del pie prensatelas de hasta 10 mm permite sobrecojer con seguridad las grandes diferencias de capas de material
- Dispositivo de tracción del hilo para un comienzo limpio de la costura (opcional)
- Accionamiento de costura con unidad de control "DAC classic" de alta calidad con funcionalidades automáticas – Industria 4.0 "lista"
- QONDAC preparado, es decir, la máquina se puede conectar a QONDAC mediante el "DAC cliente" (disponible a través de repuestos)
- Panel de control "OP1000" incluido de serie
- También disponible como máquina de 1 aguja (1727-160122)

Campo de aplicación

Vaqueros, ropa de trabajo y ropa funcional

Características de rendimiento

- Longitud de puntada máx. 7,0 mm
- Grueso del hilo máx. Tkt. 15/3
- Velocidad de costura máx. 2.500 puntadas/min.
- Distancias entre agujas: 3,2 hasta 38 mm





Eyelet buttonholer / Augenknopflochautomaten / Ojaladoras automáticas de ojales

Double-chainstitch – with short thread trimmer, without gimp thread Doppelkettenstich – mit Kurzfadenabschneider, ohne Gimpenfaden Puntada de cadeneta doble – con cortahilos corto, sin hilo de agremán	581-112 CLASSIC	34
Double chainstitch – with long thread trimmer, with gimp thread Doppelkettenstich – mit Langfadenabschneider, mit Gimpenfaden Puntada de cadeneta doble – con cortahilos largo, con hilo de agremán	581-121 CLASSIC	35
Double-chainstitch – with short thread trimmer, with gimp thread Doppelkettenstich – mit Kurzfadenabschneider, mit Gimpenfaden Puntada de cadeneta doble – con cortahilos corto, con hilo de agremán	581-141 CLASSIC	36
Double chainstitch – for universal use – manual thread cut, with gimp thread Doppelkettenstich – für den universellen Einsatz – manuelles Fadenschneiden, mit Gimpenfaden Doble puntada de cadeneta – para uso universal – rotura manual del hilo, con hilo de agremán	581-151 BASIC	37
Double chainstitch – with multiflex-cutting system, short thread trimmer, without gimp thread Doppelkettenstich – mit Multiflex-Schneidsystem, Kurzfadenabschneider, ohne Gimpenfaden Doble puntada de cadeneta – con sistema de corte multiflex, guillotina de hilo corto, sin agremán	581-312 MULTIFLEX	38
Double chainstitch – with multiflex-cutting system, long thread trimmer, with gimp thread Doppelkettenstich – mit Multiflex-Schneidsystem, Langfadenabschneider, mit Gimpenfaden Doble puntada de cadeneta – con sistema de corte multiflex, guillotina de hilo largo, con agremán	581-321 MULTIFLEX	39
Double chainstitch – with multiflex-cutting system, short thread trimmer, with gimp thread Doppelkettenstich – mit Multiflex-Schneidsystem, mit Kurzfadenabschneider, mit Gimpenfaden Puntada de cadeneta doble – con sistema de corte multiflex, con guillotina de hilo corto, con agremán	581-341 MULTIFLEX	40
Double chainstitch – with Indexer for sewing buttonholes in different sequences Doppelkettenstich – mit Indexer zum Nähen von Knopflöchern in unterschiedlichen Sequenzen Puntada de cadeneta doble – con “Indexer” para la costura de ojales en diferentes secuencias	581 INDEXER	41

Bartacker / Riegelautomaten / Autómatas para presillas

Lockstitchbartacker for light to medium weight applications Doppelsteppstich-Riegel für leichte bis mittelschwere Anwendungen Doble pespunte de puntada de pespunte para aplicaciones de peso ligero a medio	513	42
--	------------	----

Button sewer / Knopfannähautomaten / Autómatas de costura de botones

Lockstitch button sewer Doppelsteppstich-Knopfannähautomat Autómata de costura de botones de doble pespunte	533	43
---	------------	----

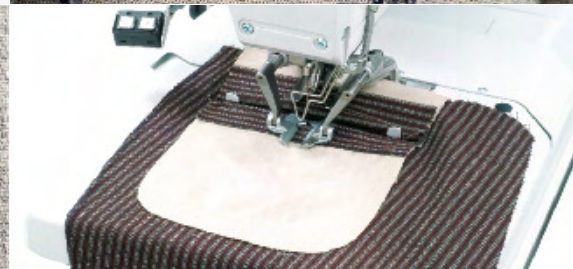
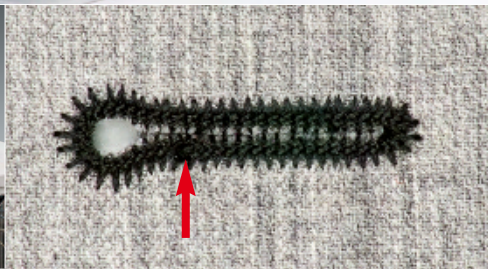
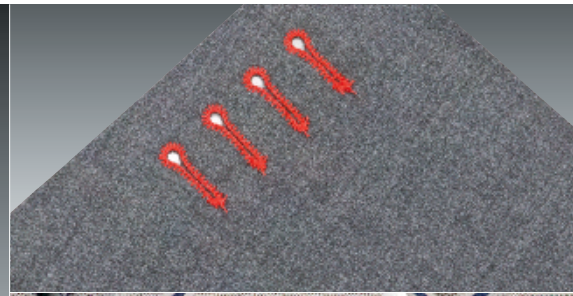

Automatic double-chainstitch eyelet buttonholer – quick and easy

- Short thread trimmer for needle thread and looper thread – no subsequent trimming needed
- Improved seam quality by optimized needle thread tension with self-monitoring function
- Use of long-life, electro pneumatic valves, regional sourcing – e.g. Asia
- Programmable sewing start for round tacks (e.g. for sleeve buttonholes or for trousers hind pockets)
- Double stitching function for expressive buttonholes with thin thread sizes
- High-quality control unit "DAC comfort" – Industry 4.0 "ready"
- QONDAC "ready" i.e. the machine can be connected to QONDAC using "DAC client" (available via spare parts)
- Control panel "OP5000" is included as standard
- Machine parameters can be copied by USB-flash drive
- Saving of machine parameters in machine-ID

Field of application

Buttonholes without gimp thread, with round tack, straight tack or taper bar in all garment sectors

Performance features

- 50 programmable buttonholes can be stored
- Cutting length 8.0 – 36.0 mm (according to sewing equipment)
- Max. sewing speed 2,500 stitches/min.

Doppelkettenstich-Augenknopflochautomat – schnell und einfach

- Kurzfadenabschneider für Nadel- und Greiferfaden erspart nachträgliches Verschneiden
- Verbesserte Nahtqualität durch optimierte Nadelfaden- und Greiferfaden-Tension mit Selbstüberwachung
- Einsatz von langlebigen, elektro-pneumatischen Ventilen, Beschaffung regional (z. B. Asien)
- Programmierbarer Nähstart bei Rundriegeln (z. B. für Ärmelraupen oder für Hinterhosentaschen)
- Doppelter Umlauf des Programms für ausdrucksstarke Knopflöcher mit dünnen Nähfäden
- Hochwertige Steuerungseinheit „DAC comfort“ – Industrie 4.0 "ready"
- QONDAC „ready“, d. h. die Maschine kann über den „DAC client“ (über Ersatzteile erhältlich) mit QONDAC verbunden werden
- Bedienfeld „OP5000“ ist im Lieferumfang enthalten
- Kopieren von Maschinenparametern per USB-Stick
- Speichern der Maschinenparameter in der Maschinen-ID

Einsatzbereich

Knopflöcher ohne Gimpe, mit Rund-, Quer- oder Keilriegel in allen Bereichen der Bekleidung

Leistungsmerkmale

- 50 programmierbare Knopflöcher speicherbar
- Schnittlänge 8,0 – 36,0 mm (je nach Ausstattung)
- Nähgeschwindigkeit max. 2.500 Stiche/Min.

Ojaladora automática de doble punto de cadeneta – rápida y sencilla

- El dispositivo corta-hilo para el corte corto del hilo superior e inferior evita el trabajo adicional para limpiar los hilos restantes
- Calidad de la costura considerablemente mejorada gracias a la tensión del hilo superior optimizada con auto-control
- Utilización de electroválvulas durables, adquisición regional (por ejemplo, Asia)
- Comienzo programable de la costura en el caso de presillas redondas (Por ejemplo, cordones de las mangas o bolsillos del trasero del pantalón)
- Doble marcha del programa para obtener una óptica perfecta de la costura del ojal también utilizando hilos muy finos
- Unidad de control "DAC comfort" de alta calidad – Industria 4.0 "lista"
- QONDAC preparado, es decir, la máquina se puede conectar a QONDAC mediante el "DAC cliente" (disponible a través de repuestos)
- Panel de control "OP5000" incluido de serie
- Copiar los parámetros de la máquina mediante USB
- Almacenamiento de los parámetros de la máquina en el „ID“ de la máquina

Campo de aplicación

Ojales sin hilo de agremán, con presilla redonda, transversal o en cuña en todos los ámbitos de la industria del vestido

Características de rendimiento

- Se pueden guardar hasta 50 programas de ojales
- Longitud de corte 8,0 – 36,0 mm (según el equipamiento de la máquina)
- Velocidad de costura máx. 2.500 puntadas/min.



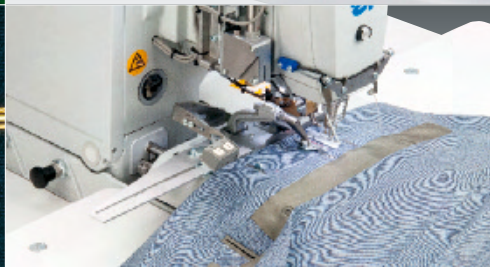
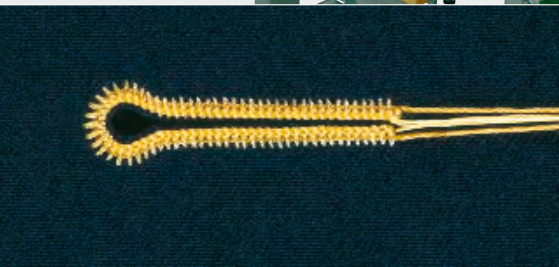

Double-chainstitch eyelet buttonholes in classical perfection

- Long thread trimmer for looper thread and gimp thread for subsequent tacking of the buttonhole
- Improved seam quality by optimized needle thread tension with self-monitoring function
- Use of long-life, electro pneumatic valves, regional sourcing – e.g. Asia
- Maximum versatility of use by means of supplementary kits (optional) for e.g. "relief-type buttonholes with hand-made appearance", "buttonholes in leather garments", "buttonholes in poplin and gabardine" or "buttonholes in knitwear"
- High-quality control unit "DAC comfort" – Industry 4.0 "ready"
- QONDAC "ready" i.e. the machine can be connected to QONDAC using "DAC client" (available via spare parts)
- Control panel "OP5000" is included as standard
- Machine parameters can be copied by USB-flash drive
- Saving of machine parameters in machine-ID

Field of application

Buttonholes with or without gimp thread, with long thread ends for additional lockstitch tacking

Performance features

- Cutting length 8.0 – 38.0 mm (according to sewing equipment)
- Max. sewing speed 2,500 stitches/min.

Doppelkettenstich-Augenknopflöcher in klassischer Perfektion

- Langfadenabschneider für den Greifer- und Gimpenfaden zum nachträglichen Riegeln des Knopfloches
- Verbesserte Nahtqualität durch optimierte Nadelfadenspannung mit Selbstüberwachung
- Einsatz von langlebigen, elektro-pneumatischen Ventilen, Beschaffung regional (z. B. Asien)
- Größtmögliche Vielseitigkeit im Einsatz durch Ergänzungssätze (optional) für z. B. „plastisches, handarbeitsähnliches Knopfloch“, „Knopflöcher in Lederbekleidung“, „Knopflöcher in Popeline und Gabardine“ oder „Knopflöcher in Strickware“
- Hochwertige Steuerungseinheit „DAC comfort“ – Industrie 4.0 "ready"
- QONDAC „ready“, d. h. die Maschine kann über den „DAC client“ (über Ersatzteile erhältlich) mit QONDAC verbunden werden
- Bedienfeld „OP5000“ ist im Lieferumfang enthalten
- Kopieren von Maschinenparametern per USB-Stick
- Speichern der Maschinenparameter in der Maschinen-ID

Einsatzbereich

Knopflöcher mit oder ohne Gimpenfaden, mit langen Fadenenden zum nachträglichen Riegeln des Knopflochs

Leistungsmerkmale

- Schnittlänge 8,0 – 38,0 mm (je nach Ausstattung)
- Nähgeschwindigkeit max. 2.500 Stiche/Min.

Ojales de punto doble de cadeneta en una perfección clásica

- Dispositivo corta-hilo para el corte largo del hilo inferior y el hilo de agremán para facilitar el remate adicional del ojal
- Calidad de la costura considerablemente mejorada gracias a la tensión del hilo superior optimizada con auto-control
- Utilización de electroválvulas durables, adquisición regional (por ejemplo, Asia)
- Gran versatilidad de uso gracias a los juegos de piezas complementarias (Opcional) como por ejemplo „Ojal de aspecto plástico y similar a la elaboración manual“, „Ojales en prendas de piel“, „Ojales en popelina y gabardina“ o „Ojales en género de punto“
- Unidad de control "DAC comfort" de alta calidad – Industria 4.0 "lista"
- QONDAC preparado, es decir, la máquina se puede conectar a QONDAC mediante el "DAC cliente" (disponible a través de repuestos)
- Panel de control "OP5000" incluido de serie
- Copiar los parámetros de la máquina mediante USB
- Almacenamiento de los parámetros de la máquina en el „ID“ de la máquina

Campo de aplicación

Ojales con o sin hilo de agremán, con tramos largos del hilo final para facilitar el remate adicional del ojal

Características de rendimiento

- Longitud de corte 8,0 – 38,0 mm (Según el equipamiento de la máquina)
- Velocidad de costura máx. 2.500 puntadas/min.

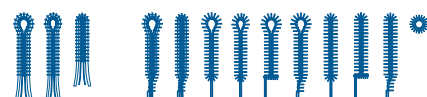
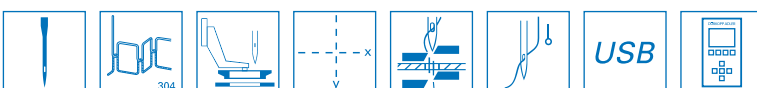

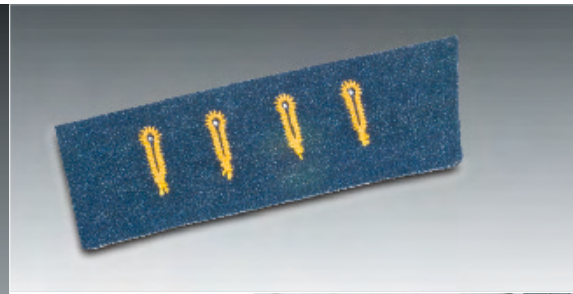

Automatic double-chainstitch eyelet buttonholer with short thread trimmer – specialized for maximum output

- Short thread trimmer for needle thread, looper thread and gimp thread (in case of round eyelets the looper thread is cut manually)
- Improved seam quality by optimized needle thread tension with self-monitoring function
- Use of long-life, electro pneumatic valves, regional sourcing – e.g. Asia
- Gimp thread control (optional)
- Double stitching function for buttonholes
- Sewing equipment with special upper fabric clamps to sew buttonholes in trousers waistbands*
- High-quality control unit "DAC comfort" – Industry 4.0 "ready"
- QONDAC "ready" i.e. the machine can be connected to QONDAC using "DAC client" (available via spare parts)
- Control panel "OP5000" is included as standard
- Machine parameters can be copied by USB-flash drive
- Saving of machine parameters in machine-ID

Field of application

Eyelet buttonholes and double-chainstitch round eyelets in trousers, jeans, sportswear and workwear

Performance features

- Cutting length 10,0 – 32,0 mm*
 - Diameter of round eyelets 1,0 – 5,0 mm*
 - Max. sewing speed 2,500 stitches/min.
- * = according to sewing equipment

Doppelkettenstich-Augenknopflochautomat mit Kurzfadenabschneider – spezialisiert auf maximale Fertigungsleistung

- Kurzfadenabschneider für Nadel-, Greifer- und Gimpfaden (bei Schnürlöchern wird der Unterfaden manuell geschnitten)
- Verbesserte Nahtqualität durch optimierte Nadelfadenspannung mit Selbstüberwachung
- Einsatz von langlebigen, elektro-pneumatischen Ventilen, Beschaffung regional (z. B. Asien)
- Gimpfadenüberwachung (optional)
- Doppelter Umlauf des Knopflochs
- Näheinrichtung mit speziellen oberen Stoffklemmen für das Nähen von Knopflöchern in Hosentündern*
- Hochwertige Steuerungseinheit „DAC comfort“ – Industrie 4.0 "ready"
- QONDAC „ready“, d. h. die Maschine kann über den „DAC client“ (über Ersatzteile erhältlich) mit QONDAC verbunden werden
- Bedienfeld „OP5000“ ist im Lieferumfang enthalten
- Kopieren von Maschinenparametern per USB-Stick
- Speichern der Maschinenparameter in der Maschinen-ID

Einsatzbereich

Augenknopflöcher und Doppelkettenstich-Schnürlöcher in Hosen, Jeans-/Sportswear und Arbeitsbekleidung

Leistungsmerkmale

- Schnittlänge 10,0 – 32,0 mm*
 - Schnürl Lochdurchmesser 1,0 – 5,0 mm*
 - Nähgeschwindigkeit max. 2.500 Stiche/Min.
- * = je nach Ausstattung

Ojaladora automática de doble punto de cadeneta con dispositivo corta-hilo para el corte corto de los hilos – especializada en el máximo rendimiento de la producción

- Dispositivo corta-hilo para el corte corto del hilo superior, inferior y del hilo de agremán (en el caso de ojete el hilo inferior se corta manualmente)
- Calidad de la costura considerablemente mejorada gracias a la tensión del hilo superior optimizada con auto-control
- Utilización de electroválvulas durables, adquisición regional (por ejemplo, Asia)
- Dispositivo de vigilancia del hilo de agremán (opcional)
- Doble marcha del ojal
- Equipo de costura con pinzas superiores especiales para la costura de ojales en la pretina de pantalones*
- Unidad de control "DAC comfort" de alta calidad – Industria 4.0 "lista"
- QONDAC preparado, es decir, la máquina se puede conectar a QONDAC mediante el "DAC cliente" (disponible a través de repuestos)
- Panel de control "OP5000" incluido de serie
- Copiar los parámetros de la máquina mediante USB
- Almacenamiento de los parámetros de la máquina en el „ID“ de la máquina

Campo de aplicación

Ojales y ojete para cordones de doble punto de cadeneta para pantalones, pantalones vaqueros, ropa de deporte y trajes de trabajo

Características de rendimiento

- Longitud de corte 10,0 – 32,0 mm*
 - Diámetro del ojete para cordones 1,0 – 5,0 mm*
 - Velocidad de costura máx. 2.500 puntadas/min.
- * = según el equipamiento de la máquina

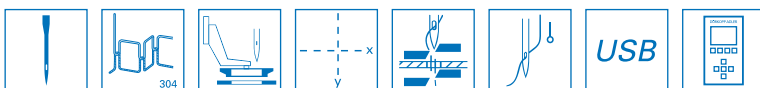

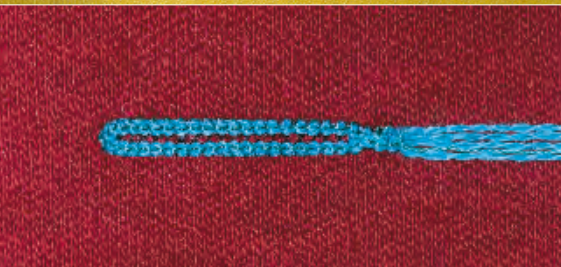

Automatic double-chainstitch eyelet buttonholer for universal use

- Short thread trimmer for needle thread; looper thread and gimp thread are cut manually
- Improved seam quality by optimized needle thread tension with self-monitoring function
- Use of long-life, electro pneumatic valves (regional sourcing – e.g. Asia)
- Double stitching function for expressive buttonholes with thin thread sizes
- Maximum versatility of use, especially in the production of ladies' outerwear and coats
- High-quality control unit "DAC comfort" – Industry 4.0 "ready"
- QONDAC "ready" i.e. the machine can be connected to QONDAC using "DAC client" (available via spare parts)
- Control panel "OP5000" is included as standard
- Machine parameters can be copied by USB-flash drive
- Saving of machine parameters in machine-ID

Field of application

Perfect eyelet buttonholes and round eyelets in different applications

Performance features

- Cutting length 8.0 – 50.0 mm*
- Sewing length up to 68.0 mm*
- Diameter of round eyelets 1.0 – 7.0 mm*
- Max. sewing speed 2,500 stitches/min.

* = according to sewing equipment

Doppelkettenstich-Augenknopflochautomat für den universellen Einsatz

- Kurzabschneider für Nadelfaden; Greifer- und Gimpfaden werden manuell geschnitten
- Verbesserte Nahtqualität durch optimierte Nadelfadenspannung mit Selbstüberwachung
- Einsatz von langlebigen, elektro-pneumatischen Ventilen, Beschaffung regional (z. B. Asien)
- Doppelter Umlauf des Programms für ausdrucksvolle Knopflöcher mit dünnen Nähfäden
- Größtmögliche Vielseitigkeit speziell beim Einsatz in der Damen-Oberbekleidung und in der Mantelfertigung
- Hochwertige Steuerungseinheit „DAC comfort“ – Industrie 4.0 "ready"
- QONDAC „ready“, d. h. die Maschine kann über den „DAC client“ (über Ersatzteile erhältlich) mit QONDAC verbunden werden
- Bedienfeld „OP5000“ ist im Lieferumfang enthalten
- Kopieren von Maschinenparametern per USB-Stick
- Speichern der Maschinenparameter in der Maschinen-ID

Einsatzbereich

Perfekte Augenknopflöcher und Schnürlöcher in unterschiedlichsten Anwendungen

Leistungsmerkmale

- Schnittlänge 8,0 – 50,0 mm*
- Nählänge bis 68,0 mm*
- Schnürl Lochdurchmesser 1,0 – 7,0 mm*
- Nähgeschwindigkeit max. 2.500 Stiche/Min.

* = je nach Ausstattung

Ojaladora automática de doble punto de cadeneta para empleo universal

- Corta-hilo para el corte corto del hilo superior, el hilo inferior y el hilo de agremán se cortan manualmente
- Calidad de la costura considerablemente mejorada gracias a la tensión del hilo superior optimizada con auto-control
- Utilización de electroválvulas durables, adquisición regional (por ejemplo, Asia)
- Doble marcha del programa para obtener una óptica perfecta de la costura del ojal también utilizando hilos muy finos
- La versatilidad más grande posible especialmente en el empleo en la industria femenina del vestido y en la producción de abrigos
- Unidad de control "DAC comfort" de alta calidad – Industria 4.0 "lista"
- QONDAC preparado, es decir, la máquina se puede conectar a QONDAC mediante el "DAC cliente" (disponible a través de repuestos)
- Panel de control "OP5000" incluido de serie
- Copiar los parámetros de la máquina mediante USB
- Almacenamiento de los parámetros de la máquina en el „ID“ de la máquina

Campo de aplicación

Ojales y ojetes perfectos en los ámbitos de uso más diversos

Características de rendimiento

- Longitud de corte 8,0 – 50,0 mm*
- Longitud de costura hasta 68,0 mm*
- Diámetro del ojete pasa cordones 1,0 – 7,0 mm*
- Velocidad de costura máx. 2.500 puntadas/min.

* = según el equipamiento de la máquina

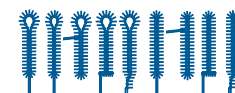
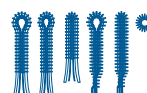
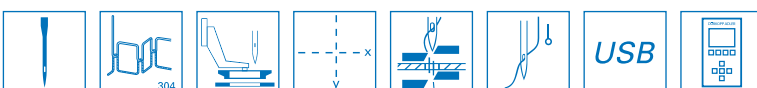

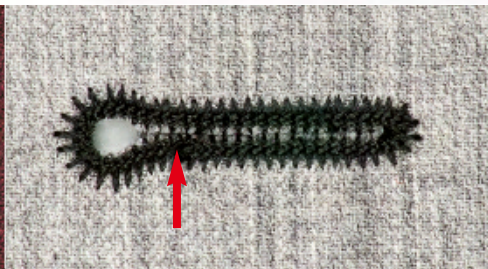
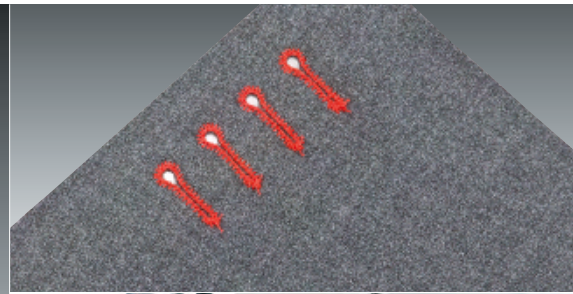

Automatic double-chainstitch eyelet buttonholer with innovative Multiflex cutting system

- Short thread trimmer for needle thread and looper thread, without gimp thread
- Improved seam quality by optimized needle thread tension with self-monitoring function
- Use of long-life, electro pneumatic valves, regional sourcing – e.g. Asia
- Different buttonhole shapes and lengths without change of cutting tools
- Programmable sewing start for round tacks in the eye (e.g. sleeve vent buttonholes or trousers hind pockets)
- High-quality control unit "DAC comfort" – Industry 4.0 "ready"
- QONDAC "ready" i.e. the machine can be connected to QONDAC using "DAC client" (available via spare parts)
- Control panel "OP5000" is included as standard
- Machine parameters can be copied by USB-flash drive
- Saving of machine parameters in machine-ID; all parameters are retained after changing the control box

Typical field of application

Buttonholes of every shape and length without change of cutting tools

Performance features

- Cutting length 8.0 – 38.0 mm*
- Diameter of round eyelets 1.0 – 5.0 mm*
- Max. sewing speed 2,500 stitches/min.
- * = according to sewing equipment

Doppelkettenstich-Augenknopflochautomat mit innovativem Multiflex-Schneidsystem

- Kurzfadenabschneider für Nadel- und Greiferfaden, ohne Gimpenfaden
- Verbesserte Nahtqualität durch optimierte Nadelfaden-Tension mit Selbstüberwachung
- Einsatz von langlebigen, elektro-pneumatischen Ventilen, Beschaffung regional (z. B. Asien)
- Unterschiedliche Knopflochformen und -längen ohne Wechsel der Schneidwerkzeuge
- Programmierbarer Nähstart bei Rundriegeln im Auge (z. B. Ärmelslitze oder Hinterhosentaschen)
- Hochwertige Steuerungseinheit „DAC comfort“ – Industrie 4.0 "ready"
- QONDAC „ready“, d. h. die Maschine kann über den „DAC client“ (über Ersatzteile erhältlich) mit QONDAC verbunden werden
- Bedienfeld „OP5000“ ist im Lieferumfang enthalten
- Kopieren von Maschinenparametern per USB-Stick
- Speichern der Maschinenparameter in der Maschinen-ID; alle Parameter bleiben beim Steuerungswechsel erhalten

Typischer Einsatzbereich

Knopflöcher jeder Form und jeder Länge ohne Wechsel der Schneidwerkzeuge

Leistungsmerkmale

- Schnittlänge 8,0 – 38,0 mm*
- Schnürl Lochdurchmesser 1,0 – 5,0 mm*
- Nähgeschwindigkeit max. 2.500 Stiche/Min.
- * = je nach Ausstattung

Ojaladora automática de doble punto de cadeneta con el sistema de corte innovador „Multiflex“

- Dispositivo corta-hilo para el corte corto del hilo superior e inferior, sin hilo de agremán
- Calidad de la costura considerablemente mejorada gracias a la tensión del hilo superior optimizada con auto-control
- Utilización de electroválvulas durables, adquisición regional (por ejemplo, Asia)
- Ejecución de diferentes formas y longitudes del ojal sin sustitución de las herramientas de corte
- Comienzo programable de la costura en el caso de presillas redondas en el ojete (Por ejemplo: Aberturas de bocamanga o bolsillos de traseros de pantalones)
- Unidad de control "DAC comfort" de alta calidad – Industria 4.0 "lista"
- QONDAC preparado, es decir, la máquina se puede conectar a QONDAC mediante el "DAC cliente" (disponibles a través de repuestos)
- Panel de control "OP5000" incluido de serie
- Copiar los parámetros de la máquina mediante USB
- Almacenamiento de los parámetros de la máquina en el „ID“ de la máquina

Campo típico de utilización

Ojales de cualquier forma y longitud sin sustitución de las herramientas de corte

Características de rendimiento

- Longitud de corte 8,0 – 38,0 mm*
- Diámetro del ojete pasa cordones 1,0 – 5,0 mm*
- Velocidad de costura máx. 2.500 puntadas/min.
- * = según el equipamiento de la máquina



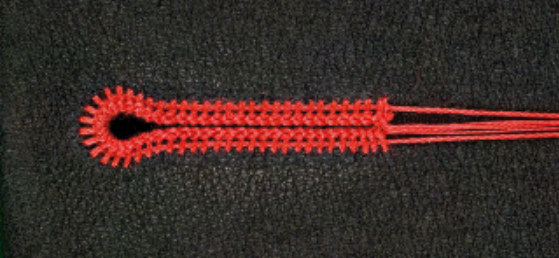

Automatic double-chainstitch eyelet buttonholer with innovative Multiflex cutting system in classical perfection

- Long thread trimmer for looper thread and gimp thread for subsequent bartacking of the buttonhole
- Improved seam quality by optimized needle thread tension with self-monitoring function
- Use of long-life, electro pneumatic valves, regional sourcing – e.g. Asia
- Different buttonhole shapes and lengths without change of cutting tools
- Light barrier for automatic recognition (optional) of the sewing position and activation of the correct buttonhole (e.g. edge buttonhole or lapel buttonhole)
- High-quality control unit "DAC comfort" – Industry 4.0 "ready"
- QONDAC "ready" i.e. the machine can be connected to QONDAC using "DAC client" (available via spare parts)
- Control panel "OP5000" is included as standard
- Machine parameters can be copied by USB-flash drive
- Saving of machine parameters in machine-ID

Field of application

Production of men's jackets and coats: Edge buttonholes and lapel buttonholes

Performance features

- Cutting length 8,0 – 38,0 mm*
 - Max. sewing speed 2,500 stitches/min.
- * = according to sewing equipment

Doppelkettenstich-Augenknopflochautomat mit innovativem Multiflex-Schneidsystem in klassischer Perfektion

- Langfadensabschneider für Greifer- und Gimpenfäden zum nachträglichen Riegeln des Knopflochs
- Verbesserte Nahtqualität durch optimierte Nadelfadenspannung mit Selbstüberwachung
- Einsatz von langlebigen, elektro-pneumatischen Ventilen, Beschaffung regional (z. B. Asien)
- Unterschiedliche Knopflochformen und -längen ohne Wechsel der Schneidwerkzeuge
- Lichtschranken-Einrichtung (optional) zur automatischen Erkennung der Nähposition und Aktivierung des jeweils richtigen Knopflochs (z. B. Kantenknopfloch oder Reversknopfloch)
- Hochwertige Steuerungseinheit „DAC comfort“ – Industrie 4.0 "ready"
- QONDAC „ready“, d. h. die Maschine kann über den „DAC client“ (über Ersatzteile erhältlich) mit QONDAC verbunden werden
- Bedienfeld „OP5000“ ist im Lieferumfang enthalten
- Kopieren von Maschinenparametern per USB-Stick
- Speichern der Maschinenparameter in der Maschinen-ID

Einsatzbereich

Sakko- und Mantelfertigung: Kanten- und Reversknopflocher

Leistungsmerkmale

- Schnittlänge 8,0 – 38,0 mm*
 - Nähgeschwindigkeit max. 2.500 Stiche/Min.
- * = je nach Ausstattung

Ojaladora automática de doble punto de cadeneta con el sistema de corte innovador „Multiflex“ en una perfección clásica

- Dispositivo corta-hilo para el corte largo del hilo inferior y el hilo de agremán para facilitar el remate adicional del ojal
- Calidad de la costura considerablemente mejorada gracias a la tensión del hilo superior optimizada con auto-control
- Utilización de electroválvulas durables, adquisición regional (por ejemplo, Asia)
- Diferentes formas y longitudes del ojal sin sustitución de las herramientas de corte
- Dispositivo de célula fotoeléctrica (opcional) para el reconocimiento automático de la posición de costura y para la activación de costura del correspondiente ojal (por ej. ojal por el borde o ojal para la solapa)
- Unidad de control "DAC comfort" de alta calidad – Industria 4.0 "lista"
- QONDAC preparado, es decir, la máquina se puede conectar a QONDAC mediante el "DAC cliente" (disponible a través de repuestos)
- Panel de control "OP5000" incluido de serie
- Copiar los parámetros de la máquina mediante USB
- Almacenamiento de los parámetros de la máquina en el „ID“ de la máquina

Campo de aplicación

Producción de americanas y abrigos: Ojales para el borde y la solapa

Características de rendimiento

- Longitud de corte 8,0 – 38,0 mm*
 - Velocidad de costura máx. 2.500 puntadas/min.
- * = según el equipamiento de la máquina

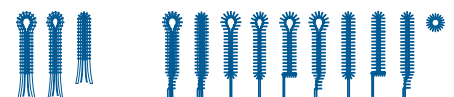

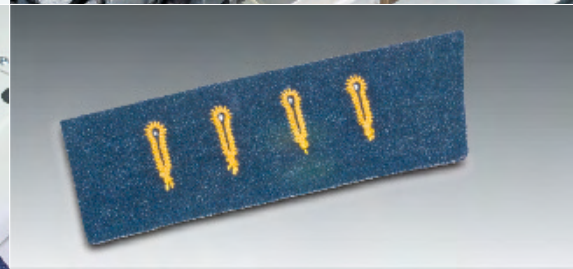
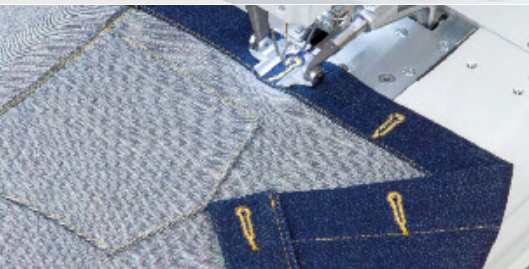
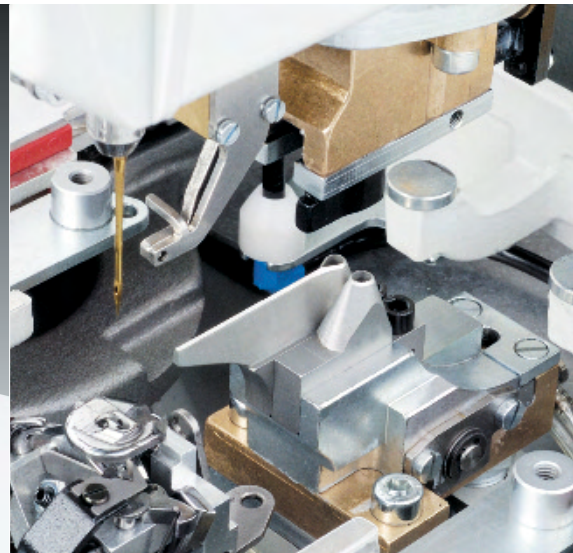

Automatic double-chainstitch eyelet buttonholer with Multiflex cutting system and short thread trimmer, specialized for maximum output

- Short thread trimmer for needle thread, looper thread and gimp thread
- Improved seam quality by optimized needle thread tension with self-monitoring function
- Use of long-life, electro pneumatic valves, regional sourcing – e.g. Asia
- Different buttonhole shapes and lengths without change of cutting tools
- Gimp thread control (optional)
- Double stitching function for expressive buttonholes with thin thread sizes
- High-quality control unit "DAC comfort" – Industry 4.0 "ready"
- QONDAC "ready" i.e. the machine can be connected to QONDAC using "DAC client" (available via spare parts)
- Control panel "OP5000" is included as standard
- Machine parameters can be copied by USB-flash drive
- Saving of machine parameters in machine-ID

Typical field of application

Buttonholes and round eyelets in uniforms, sportswear and casual wear

Performance features

- Cutting length 10.0 – 32.0 mm*
 - Diameter of round eyelets 1.0 – 4.0 mm*
 - Max. sewing speed 2,500 stitches/min.
- * = according to sewing equipment

Doppelkettenstich-Augenknopflochautomat mit Multiflex-Schneidsystem und Kurzfasenabschneider, spezialisiert auf maximalen Output

- Kurzfasenabschneider für Nadel-, Greifer- und Gimpfaden
- Verbesserte Nahtqualität durch optimierte Nadelfadenspannung mit Selbstüberwachung
- Einsatz von langlebigen, elektro-pneumatischen Ventilen, Beschaffung regional (z. B. Asien)
- Unterschiedliche Knopflochformen und -längen ohne Wechsel der Schneidwerkzeuge
- Gimpfadenüberwachung (optional)
- Doppelter Umlauf des Programms für ausdrucksvolle Knopflöcher mit dünnen Nähfäden
- Hochwertige Steuerungseinheit „DAC comfort“ – Industrie 4.0 "ready"
- QONDAC „ready“, d. h. die Maschine kann über den „DAC client“ (über Ersatzteile erhältlich) mit QONDAC verbunden werden
- Bedienfeld „OP5000“ ist im Lieferumfang enthalten
- Kopieren von Maschinenparametern per USB-Stick
- Speichern der Maschinenparameter in der Maschinen-ID

Typischer Einsatzbereich

Knopflöcher und Schnürlöcher in Uniformen, Sportswear und Freizeitbekleidung

Leistungsmerkmale

- Schnittlänge 10,0 – 32,0 mm*
 - Schnürlöcherdurchmesser 1,0 – 4,0 mm*
 - Nähgeschwindigkeit max. 2.500 Stiche/Min.
- * = je nach Ausstattung

Ojaladora automática de doble punto de cadeneta con el sistema de corte „Multiflex“ y dispositivo corta-hilo para el corte corto del hilo

- El dispositivo corta-hilo para el corte corto del hilo superior, inferior y del hilo de agremán
- Calidad de la costura considerablemente mejorada gracias a la tensión del hilo superior optimizada con auto-control
- Utilización de electroválvulas durables, adquisición regional (por ejemplo, Asia)
- Ejecución de diferentes formas y longitudes del ojal sin sustitución de las herramientas de corte
- Dispositivo de vigilancia del hilo de agremán (opcional)
- Doble marcha del programa para obtener una óptica perfecta de la costura del ojal también utilizando hilos muy finos
- Unidad de control "DAC comfort" de alta calidad – Industria 4.0 "lista"
- QONDAC preparado, es decir, la máquina se puede conectar a QONDAC mediante el "DAC cliente" (disponible a través de repuestos)
- Panel de control "OP5000" incluido de serie
- Copiar los parámetros de la máquina mediante USB
- Almacenamiento de los parámetros de la máquina en el „ID“ de la máquina

Campo típico de utilización

Ojales y ojeteros en uniformes, vestimenta deportiva y ropa informal

Características de rendimiento

- Longitud de corte 10,0 – 32,0 mm*
 - Diámetro del ojete pasa cordones 1,0 – 4,0 mm*
 - Velocidad de costura máx. 2.500 puntadas/min.
- * = según el equipamiento de la máquina





Eyelet buttonhole indexer for sleeve vents or small parts as e.g. jeans fly pieces

- 581-112 Indexer / 581-312 Indexer – for sewing buttonholes in different sequences with automatic recognition of the right or left sleeve
- 581-141 Indexer / 581-341 Indexer – for sewing buttonholes in various individually adjustable sequences at e.g. buttonholes in jeans fly pieces
- High-quality control unit "DAC comfort" – Industry 4.0 "ready"
- QONDAC "ready" i.e. the machine can be connected to QONDAC using "DAC client" (available via spare parts)
- Control panel "OP5000" is included as standard
- Machine parameters can be copied by USB-flash drive
- Saving of machine parameters in machine-ID

Field of application

- Eyelet buttonholes in sleeve vents
- Sewing eyelet buttonhole in jeans fly pieces

Performance features

- Max. sewing area 110 mm
 - Cutting length 8.0 – 38.0 mm*
 - Diameter of round eyelets 1.0 – 5.0 mm*
 - Max. sewing speed 2,500 stitches/min.
- * = according to sewing equipment

Augenknopfloch-Indexer für Ärmelschlitz oder Kleinteile wie z. B. Jeans-Schlitzleisten

- 581-112 Indexer / 581-312 Indexer – zum Nähen von Knopflöchern in unterschiedlichen Sequenzen mit automatischer Erkennung des rechten oder linken Ärmels
- 581-141 Indexer / 581-341 Indexer – zum Nähen von Knopflöchern in unterschiedlichen, individuell einstellbaren Sequenzen bei z. B. Knopflöchern in Jeansschlitzleisten
- Hochwertige Steuerungseinheit „DAC comfort“ – Industrie 4.0 "ready"
- QONDAC „ready“, d. h. die Maschine kann über den „DAC client“ (über Ersatzteile erhältlich) mit QONDAC verbunden werden
- Bedienfeld „OP5000“ ist im Lieferumfang enthalten
- Kopieren von Maschinenparametern per USB-Stick
- Speichern der Maschinenparameter in der Maschinen-ID

Einsatzbereich

- Augenknopflöcher in Ärmelschlitz
- Augenknopflöcher in Jeansschlitzleisten nähen

Leistungsmerkmale

- Max. Nähbereich 110 mm
 - Schnittlänge 8,0 – 38,0 mm*
 - Schnürlochdurchmesser 1,0 – 5,0 mm*
 - Nähgeschwindigkeit max. 2.500 Stiche/Min.
- * = je nach Ausstattung

„Indexer“ para la costura de ojales con ojete en aberturas de bocamanga o para piezas pequeñas como por ej. braguetas de pantalones vaqueros

- 581-112 Indexer / 581-312 Indexer – para la costura de ojales en diferentes secuencias con reconocimiento automático de la manga derecha o izquierda
- 581-141 Indexer / 581-341 Indexer – para la costura de ojales en secuencias diferentes e individualmente ajustables para ej. ojales braguetas de pantalones vaqueros
- Unidad de control "DAC comfort" de alta calidad – Industria 4.0 "lista"
- QONDAC preparado, es decir, la máquina se puede conectar a QONDAC mediante el "DAC cliente" (disponible a través de repuestos)
- Panel de control "OP5000" incluido de serie
- Copiar los parámetros de la máquina mediante USB
- Almacenamiento de los parámetros de la máquina en el „ID“ de la máquina

Campo de aplicación

- Ojales con ojete en aberturas de bocamanga
- Ojales con ojete en braguetas de pantalones vaqueros

Características de rendimiento

- Recorrido de costura máx. 110 mm
 - Longitud de corte 8,0 – 38,0 mm*
 - Diámetro del ojete pasa cordones 1,0 – 5,0 mm*
 - Velocidad de costura máx. 2.500 puntadas/min.
- * = según el equipamiento de la máquina

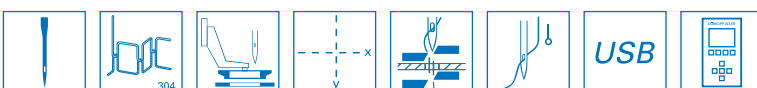



Option 0513 590014

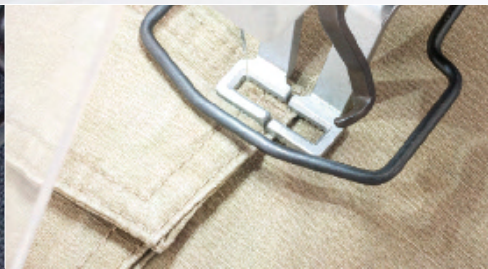

CNC-controlled lockstitch bartacker with step motor technology

- Short cycle time for higher efficiency due to step motor controlled clamp lifting
- Short thread trimmer with ~ 3 mm remaining thread length – no separate trimming process required
- No oil contamination of the material due to oil-free construction of the machine head
- Contraction clamp for bartacking buttonholes optionally available (part no. 0513 590014)
- Thread wiper for neat seam beginning
- No compressed air required
- Simple and user-friendly control panel

Field of application

Bartacking operations in outer garments

Performance features

- Max. sewing field size 40.0 x 30.0 mm
- 100 preprogrammed bartacks to choose from
- Memory capacity for 100 bartack variants
- 25 sequences each up to 30 bartack variants
- Sewing speed max. 3,200 stitches/min.

CNC-gesteuerter Doppelstepstich-Riegelautomat mit Schritt-Motortechnik

- Kurze Zykluszeit für höhere Effizienz durch schrittmotorgesteuerte Klammerlüftung
- Kurz-Fadenabschneider mit ~ 3 mm Restfadenlänge – kein separater Abschneidevorgang erforderlich
- Kein Verschmutzen des Nähgutes durch ölfreie Konstruktion des Maschinenoberteils
- Kontraktionsklammer zum Riegeln von Knopflöchern optional erhältlich (Teile-Nr. 0513 590014)
- Fadenwischer für sauberen Nahtbeginn
- Keine Druckluft erforderlich
- Einfaches und anwenderfreundliches Bedienfeld

Einsatzbereich

Riegelarbeiten in der Oberbekleidung

Leistungsmerkmale

- Max. Nähfeldgröße 40,0 x 30,0 mm
- 100 vorprogrammierte Riegel zur Auswahl
- Speicherplätze für 100 Riegelvarianten
- 25 Nahtfolgen mit jeweils max. 30 Riegelvarianten
- Nähgeschwindigkeit max. 3.200 Stiche/Min.

Automáta para presillas de doble pespunte, con mando CNC con tecnología de motor paso a paso

- Ciclo de trabajo muy corto para obtener un alto rendimiento gracias al levantamiento de las pinzas controlado por motor paso a paso
- Dispositivo corta-hilo con trozos de hilo cortados muy cortos (~ 3 mm), no es necesario ningún trabajo adicional para limpiar los hilos restantes
- Construcción del cabezal de la máquina de coser sin lubricación, por lo que se evitan las manchas de suciedad en el material a coser
- Opcionalmente, se puede adquirir la pinza de contracción para el remate de ojales (nº de pieza 0513 590014)
- Dispositivo aparta-hilo para garantizar un comienzo limpio de la costura
- No se requiere aire comprimido
- Panel de control sencillo y fácil de usar

Campo de aplicación

Ejecución de presillas en vestimenta exterior

Características de rendimiento

- Tamaño del área de costura 40,0 x 30,0 mm max.
- 100 bartacks preprogramadas para elegir
- Elección entre 100 presillas pre-programadas
- 25 secuencias de costura con un máximo de 30 variantes de bartack cada una
- Velocidad de costura 3.200 puntadas/min.



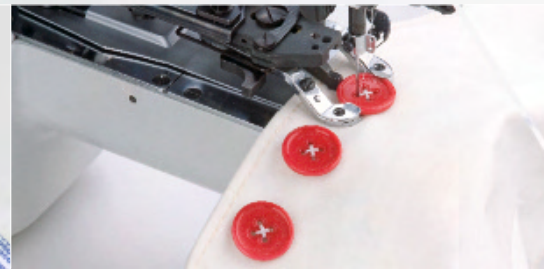
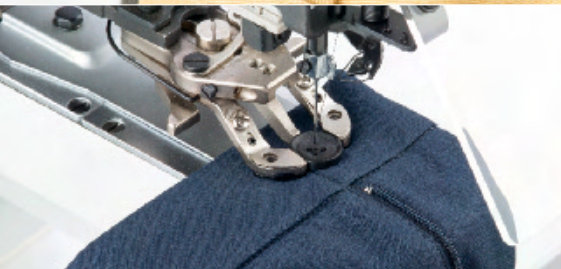

CNC-controlled lockstitch button sewer with stepper motor technology

- Short cycle time for higher efficiency due to step motor controlled clamp lifting
- Thread wiper for neat seam beginning
- No oil contamination of the material due to oil-free construction of the machine head
- No compressed air required
- Simple and user-friendly control panel

Field of application

- Attach buttons with 2, 3 or 4 holes and button diameter of 8.0 – 40.0 mm (depends on equipment)
- Sewing on press buttons is possible

Performance features

- Equipped with standard button clamp for button diameters of 8.0 – 24.0 mm
- 50 preprogrammed button pattern to choose
- Memory capacity for 100 user defined patterns
- 25 sequences each max. 30 bartacks
- Sewing speed max. 2,700 stitches/min.

CNC-gesteuerter Doppelstepstich-Knopfannäh-automat mit Schritt-Motortechnik

- Kurze Zykluszeit für höhere Effizienz durch schrittmotorgesteuerte Klammerlüftung
- Fadenwischer für sauberen Nahtbeginn
- Keine Verschmutzung des Nähgutes durch ölfreie Konstruktion des Maschinenoberteils
- Keine Druckluft erforderlich
- Einfaches und anwenderfreundliches Bedienfeld

Einsatzbereich

- Annähen von Knöpfen mit 2, 3 oder 4 Löchern und einer Knopfdurchmesser von 8,0 bis 40,0 mm (je nach Ausstattung)
- Annähen von Druckknöpfen ist möglich

Leistungsmerkmale

- Serienmäßig mit „Standard Knopfklammer“ für Knopfdurchmesser von 8,0 bis 24,0 mm
- 50 vorprogrammierte Knopfmuster zur Auswahl
- Speicherplätze für 100 Knopfvarianten
- 25 Sequenzen mit je max. 30 Riegel
- Nähgeschwindigkeit max. 2.700 Stiche/Min.

Automata botonadora, de doble pespunte, con mando CNC con tecnología de motor paso a paso

- Tiempo de ciclo corto para una mayor eficiencia gracias a la elevación de la pinza controlada por un motor paso a paso
- Limpiador de hilos para un inicio de costura limpio
- No se contamina el material de costura gracias al diseño sin aceite del cabezal de la máquina
- No se necesita aire comprimido
- Panel de control sencillo y fácil de usar

Campo de aplicación

- Para coser botones con 2, 3 o 6 agujeros con una dimensión del botón de 8,0 hasta un máximo de 40,0 mm (según el equipamiento de la máquina)
- Se pueden coser botones de presión

Características de rendimiento

- De serie equipado con „Pinza de botones estándar con una dimensión del botón de 8,0 – 24,0 mm
- 50 Patrón de costura preprogramadas para elegir
- Elección entre 100 presillas pre-programadas
- 25 secuencias de costura con un máximo de 30 de bartack cada una
- Velocidad de costura 2.700 puntadas/min.



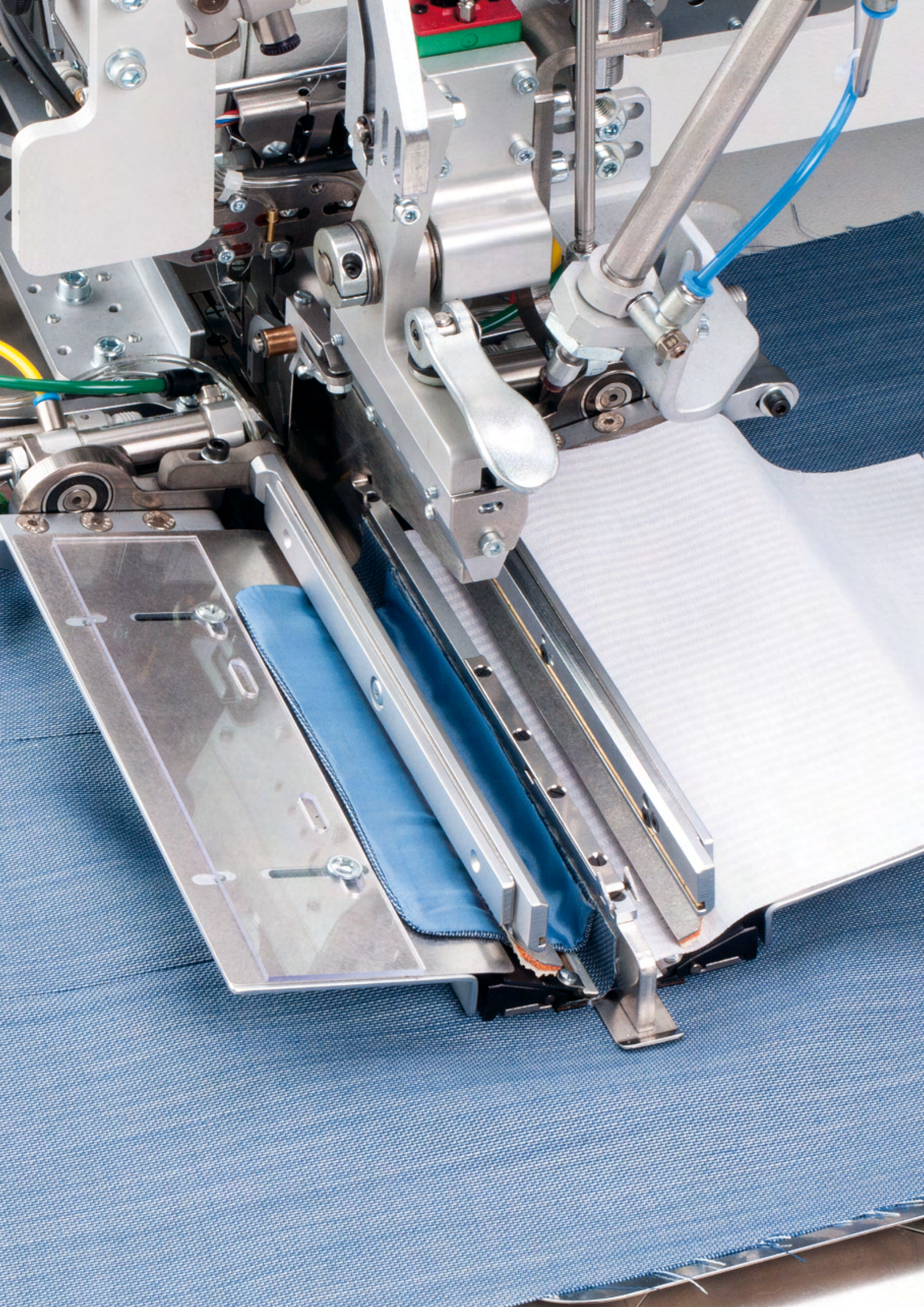

Sewing units for pocket production

Sewing units for piped pockets / Nähanlagen für Paspeltaschen / Unidades de costura para la fabricación de bolsillos

Speedpocket – for straight piped pockets with manual loading of parts (Eco Version) Speedpocket – für gerade Paspeltaschen mit manueller Zuführung der Beilegteile (Eco-Version) Speedpocket – para bolsillos rectos con alimentación manual de las vistas (versión Eco)	755 S	46
For straight piped pockets with manual loading of parts and endless zipper attachment Für gerade Paspeltaschen, manuelle Zuführung der Beilegteile und Endlos-Reißverschluß-Zuführung Para bolsillos rectos con alimentación manual de las vistas y dispositivo para alimentar cremalleras sin fin	755 A 755 A Zipper Device	47 48
For straight / slanted piped pockets with manual loading of parts Für gerade / schräge Paspeltaschen mit manueller Zuführung der Beilegteile Para bolsillos rectos / diagonales con alimentación manual de las vistas	756 A	49
For straight pocket openings with fully automatic feeding device for parts Für gerade Tascheneingriffe mit vollautomatischer Zuführung der Beilegteile Para el precosido de aberturas de bolsillos rectos con avance totalmente automático	755 B	50
For straight / slanted piped pockets with fully automatic feeding device for parts Für gerade / schräge Paspeltaschen mit vollautomatischer Zuführung der Beilegteile Para bolsillos rectos / diagonales con dispositivo de avance totalmente automático de las vistas	756 B	51
For straight / slanted breast welt pockets with fully automatic feeding and matching devices Für gerade / schräge Brustleistentaschen mit vollautomatischer Zuführung und Musterabrichtung Para la precostura de bolsillos de pecho rectos e inclinados con alimentación y alineación de patrones totalmente automáticas	756 D	52
For straight and slanted pocket openings with fully automatic feeding and matching device Für gerade und schräge Tascheneingriffe mit vollautomatischer Zuführ- und Abrichtvorrichtung Para el precosido de aberturas de bolsillos rectas e inclinadas con dispositivo de alimentación y aliño totalmente automático	756 F	53

Sewing units for attaching pockets / Nähanlagen für aufgesetzte Taschen / Unidades de costura para la fijación de bolsillos

For automatic creasing and attaching of shirt pockets Zum automatischen Umbuggen und Aufnähen von Hemdentaschen Para el plegado automático y la fijación de los bolsillos de la camisa	806N-121-10	54
For automatic creasing and attaching of pockets in jeans and workwear Zum automatischen Umbuggen und Aufnähen von Taschen in Jeans und Arbeitsbekleidung Para el plegado automático y la fijación de los bolsillos en jeans y ropa de trabajo	806N-111-10	55

Sewing units for wing pockets and side seam pockets / Nähanlagen für Flügel- und Seiten- nahttaschen / Unidades de costura para bolsillos en la costura lateral y bolsillos sueltos

Sew and notch side seam pockets and wing pockets Seitennaht- und Flügeltaschen nähen und einschneiden Cosér y cortar bolsillos en la costura lateral y bolsillos sueltos	BEISLER 2171-7	56
Notch, attach and topstitch wing pockets Flügeltaschen einschneiden, ankappen und absteppen Muesca, fijar y coser bolsillos en la costura lateral	BEISLER 2112-7	57
Notch, attach and topstitch wing pockets Flügeltaschen einschneiden, ankappen und absteppen Muesca, fijar y coser bolsillos en la costura lateral	BEISLER 2211-7	58

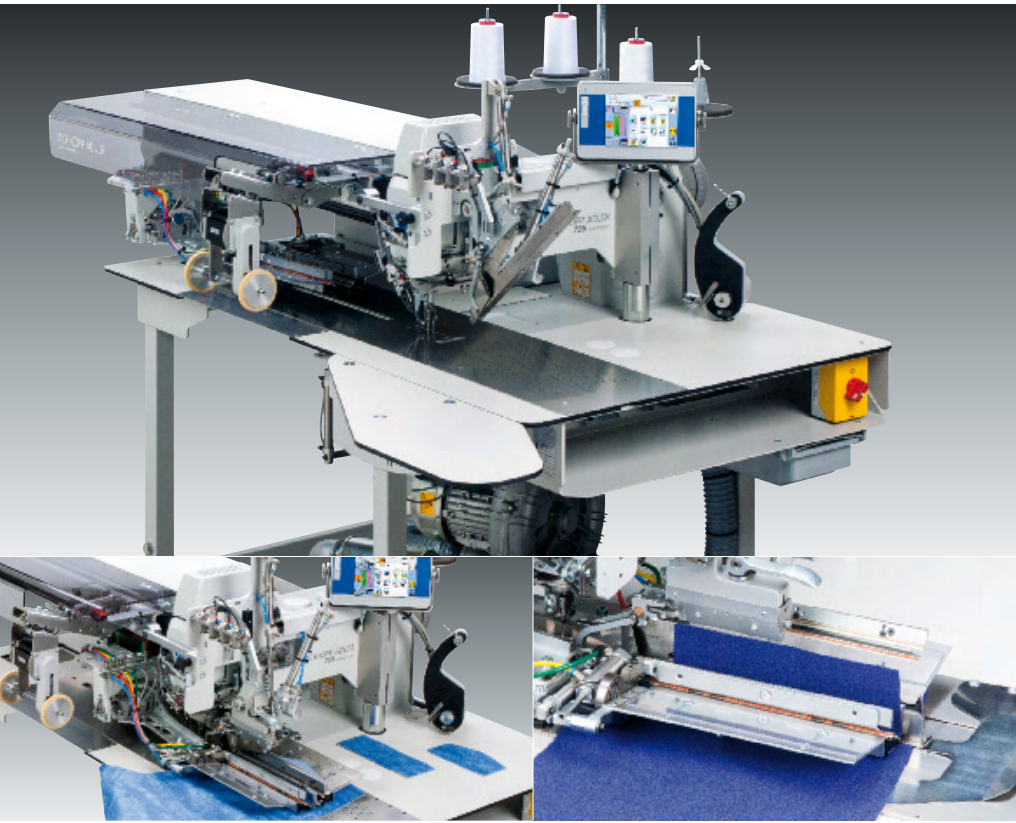

Sewing unit for runstitching of rectangular piped pockets, flap pockets and welt pockets

- Manual feeding of all additional parts
- Cutting device for needle and bobbin thread is variable for each needle distance adjustable
- Step motor controlled middle-blade drive
- Increased productivity due to large hooks (Ø = 26 mm)
- Switchable additional thread tension allows a tight stitching in the area of the seam start and end
- New folder concept with a modular system allows a quick change of the complete folder without tools
- Optimized folder lowering prevents the material from slipping during the folding process
- Extra large piping strips up to 60 mm piping extension are easy to operate
- Pressure monitor deactivates the machine when the pressure drops
- High-quality control unit "DAC comfort" – Industry 4.0 "ready"
- QONDAC equipped (Plug & Play)
- Touchscreen control panel "OP7000" included as standard, 15 languages choosable

Field of application

- Trousers pockets
- Outside and inside pockets of men's jackets
- Workwear

Performance features

- 2,500 – 3,000 pockets (without flaps) / 480'
- 1,800 – 2,200 pockets (with flaps) / 480'
- Needle distances from 4.8 – 30.0 mm available

Nähanlage zum Vornähen von rechteckigen Paspel-, Patten- und Leistentaschen

- Manuelle Zuführung aller Beilegteile
- Schneideeinrichtung für Nadel- und Greiferfäden – stufenlos je nach Nadelabstand verstellbar
- Per Schrittmotor gesteuerter Mittelmesserantrieb
- Gesteigerte Produktivität durch große Greifer (Ø = 26 mm)
- Zusatzfadenspannung ermöglicht einen festen Stichanzug im Nahtanfang / Nahtende
- Neues Faltempelkonzept mit Baukastensystem – für einen schnellen Wechsel der kompletten Stempel ohne Werkzeug
- Optimierte Faltempelabsenkung verhindert das Verrutschen von Material während des Faltempelprozesses
- Extra breite Paspelstreifen bis 60 mm Paspelüberstand sind problemlos zu verarbeiten
- Druckwächter deaktiviert die Maschine bei Druckabfall
- Hochwertige Steuerungseinheit „DAC comfort“ – Industry 4.0 "ready"
- QONDAC ausgestattet (Plug & Play)
- Touchscreen Bedienfeld „OP7000“ im Lieferumfang enthalten, 15 Sprachen wählbar

Einsatzbereich

- Hosentaschen
- Sakkoaußen- und Sakkoinnentaschen
- Arbeitsbekleidung

Leistungsmerkmale

- 2.500 – 3.000 Taschen (ohne Patten) / 480'
- 1.800 – 2.200 Taschen (mit Patten) / 480'
- Nadelabstände von 4,8 – 30,0 mm wählbar

Unidad de costura para el precostura de bolsillos de vivo, bolsillos de cartera y bolsillos de tapeta rectos

- Suministro manual de todas las vistas
- Dispositivo cortahilo para los hilos superiores e inferiores – ajustable de forma continua según la distancia entre las agujas
- Cuchilla central impulsada por motor paso a paso
- Eficiencia productiva aumentada gracias al garfios grandes (Ø = 26 mm)
- Una tensión del hilo adicional permite una formación de la puntada firme al principio y al final de la cost.
- Nueva concepción del patín plegador con sistema modular – para un cambio rápido del patín completo sin herramientas
- La bajada optimizada del patín plegador impide un deslizamiento del material durante el proceso de plegado
- Se pueden procesar sin problemas tiras de vivo extra anchas hasta 60 mm
- Un presostato desactiva la máquina en caso de caída de presión
- Unidad de control "DAC comfort" de alta calidad – Industria 4.0 "lista"
- QONDAC equipado (Plug & Play)
- Panel de control táctil "OP7000" incluido de serie, 15 idiomas seleccionables

Campo de aplicación

- Bolsillos del pantalón
- Bolsillos exteriores e interiores de las americanas
- Ropa de trabajo

Características de rendimiento

- 2.500 – 3.000 Bolsillos (sin cartera) / 480'
- 1.800 – 2.200 Bolsillos (con cartera) / 480'
- Distancia entre agujas seleccionable de 4,8 – 30,0 mm

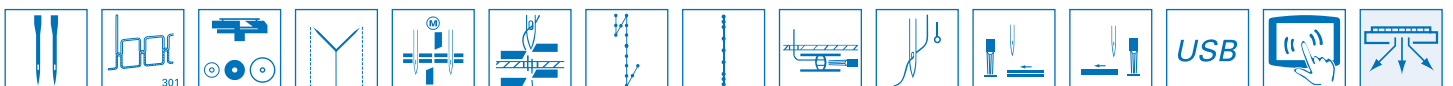

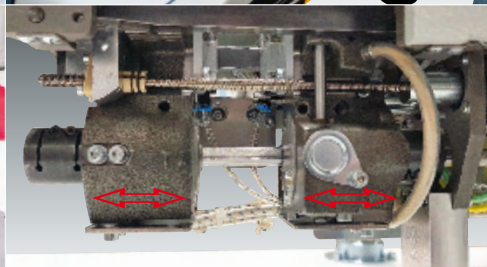
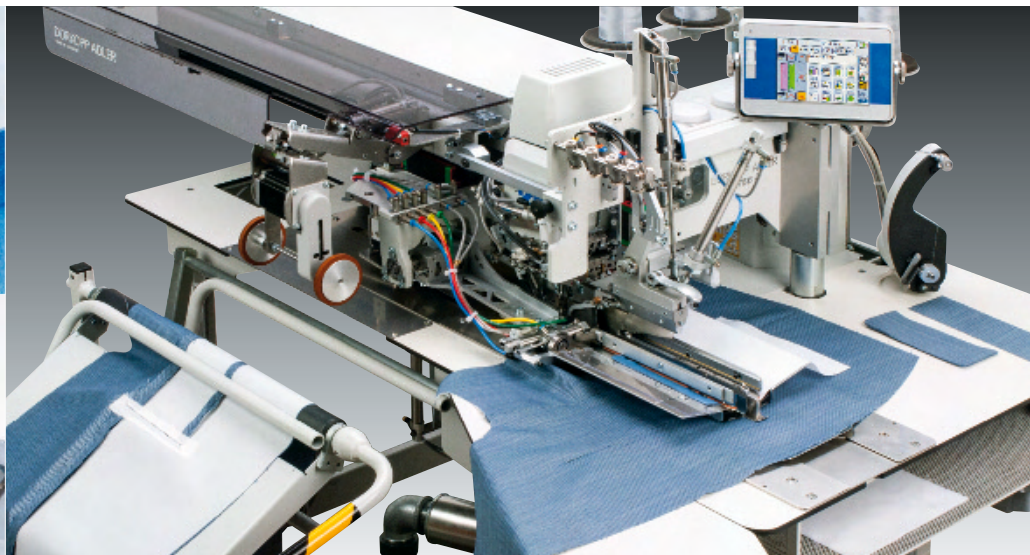
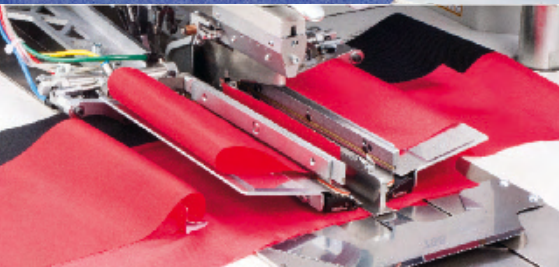
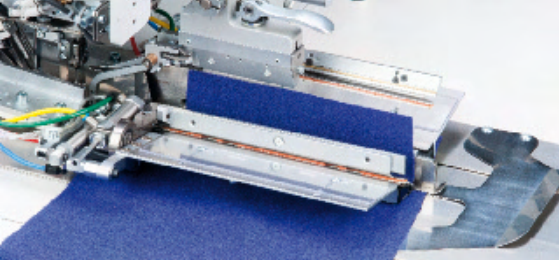
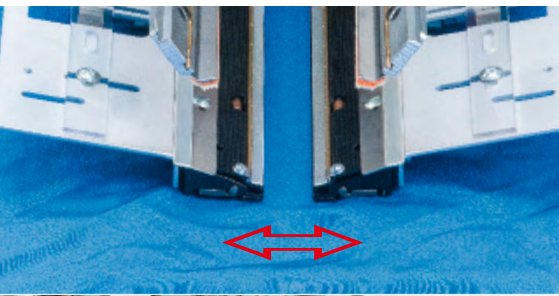

Sewing unit for runstitching of straight piped pockets, flap pockets and welt pockets

- Programmable needle transport for materials difficult-to-feed
- Special "knitwear mode" for tension-free sewing of piped pockets
- Programmable laser marking lamps in longitudinal and horizontal directions
- Step motor-controlled transport clamp adjustment with material spreading – e.g. for lining or stretch material
- Programmable transport clamp pressure for different materials such as lining applications with reinforcement tape and stretch materials
- Short conversion time from one to the other needle distance (approx. 30 min.)
- Step motor driven center blade drive with extended flexibility in material use due to adjustable knife stroke – low knife wear
- Programmable hook block adjustment (option 0755 140234) allows a quick and automatic adjustment of the left and right hook block after a needle distance change
- Folder concept – modular system
- Device for automatically feeding and cutting of endless zippers from the roll (option)
- High-quality control unit "DAC comfort" – QONDAC equipped (Plug & Play)

Field of application

Jacket and coats production, workwear, sportswear, trousers production

Performance features

- Single- or double piped pockets with flaps in front jackets: 1,300 – 1,600 pockets / 480'
- Double piped pockets in hind trousers: 2,200 – 2,600 pockets / 480'
- Needle distances from 4.8 – 30.0 mm available

Nähanlage zum Vornähen von geraden Paspel-, Patten- und Leistentaschen

- Programmierbarer Nadeltransport für transportkritische Materialien
- Spezieller „Wirkwaren-Modus“ für spannungsarmes Nähen von Paspeltaschen
- Programmierbare Lasermarkierungsleuchten in Längs- und Querrichtung
- Per Schrittmotor gesteuerte Transportklammerverstellung mit Materialspreizung – für z. B. Futter oder Stretchmaterial
- Programmierbarer Transportklammerdruck für unterschiedliche Materialien wie z. B. Futterverarbeitung mit Vliesstreifen und Stretchmaterialien
- Verkürzte Umrüstzeit von einem zum anderen Nadelabstand (ca. 30 Min.)
- Per Schrittmotor gesteuerter Mittelmesserantrieb mit erweiterter Flexibilität im Materialeinsatz durch erhöhten Materialdurchgang
- Programmierbare Greiferbockverstellung (Option 0755 140234) ermöglicht eine schnelle und automatische Einstellung des linken und rechten Greiferbocks nach einem Nadelabstandswechsel
- Falstempelkonzept als Baukastensystem
- Vorrichtung zum automatischen Zuführen und Schneiden von endlosen Reißverschlüssen von der Rolle (Option)
- Hochwertige Steuerungseinheit „DAC comfort“ – QONDAC ausgestattet (Plug & Play)

Einsatzbereich

Sakko- / Mantelfertigung, Arbeitsbekleidung, Sportswear, Hosenfertigung

Leistungsmerkmale

- Einfach- oder Doppelpaspeltaschen mit Patte in Sakko-Vorderteilen: 1.300 – 1.600 Taschen / 480'
- Doppelpaspeltaschen in Hinterhosen: 2.200 – 2.600 Taschen / 480'
- Nadelabstände von 4,8 – 30,0 mm wählbar

Unidad de costura para el precostura de bolsillos de vivo, bolsillos de cartera y bolsillos de tapeta rectos

- Avance de aguja programable para materiales sensibles
- Modo especial de tejido de punto para coser sin tensión los bolsillos de hilo
- Luces de marcado láser programables en dirección longitudinal y transversal
- Regulación de la pinza de transporte controlada por motor paso a paso con extensión de material, p. ej. para material de revestimiento o de estiramiento
- Presión de la pinza de transporte programable para diferentes materiales, p. ej. procesamiento de forros con tiras de vellón y materiales elásticos
- Reducción del tiempo de cambio de un espacio de aguja a otro (aprox. 30 min.)
- Accionamiento de la cuchilla central controlado por motor paso a paso con mayor flexibilidad en el uso del material debido a un mayor caudal de material
- Ajuste programable del bloque de soporte de los garfios (opción 0755 140234) permite un ajuste rápido y automático de los garfios izquierda y derecha después de cambiar la distancia entre las agujas
- Concepto de estampado plegable como sistema modular
- Dispositivo para alimentar y cortar automáticamente remalleras sin fin desde un rollo (opcional)
- Unidad de control "DAC comfort" de alta calidad – QONDAC equipado (Plug & Play)

Campo de aplicación

Producción de chaquetas / de chinchas, producción de pantalones, ropa de trabajo, ropa deportiva

Características de rendimiento

- Bolsillos de uno o dos tubos con tapeta en las partes delanteras de la chaqueta: 1.300 – 1.600 bolsillos / 480'
- Dobles bolsillos ribeteados en el pantalón trasero: 2.200 - 2.600 bolsillos / 480'
- Distancia entre agujas seleccionable de 4,8 – 30,0 mm

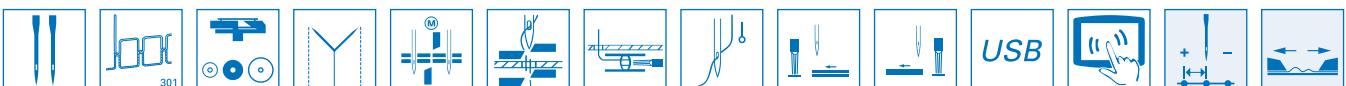

755 A Zipper Device

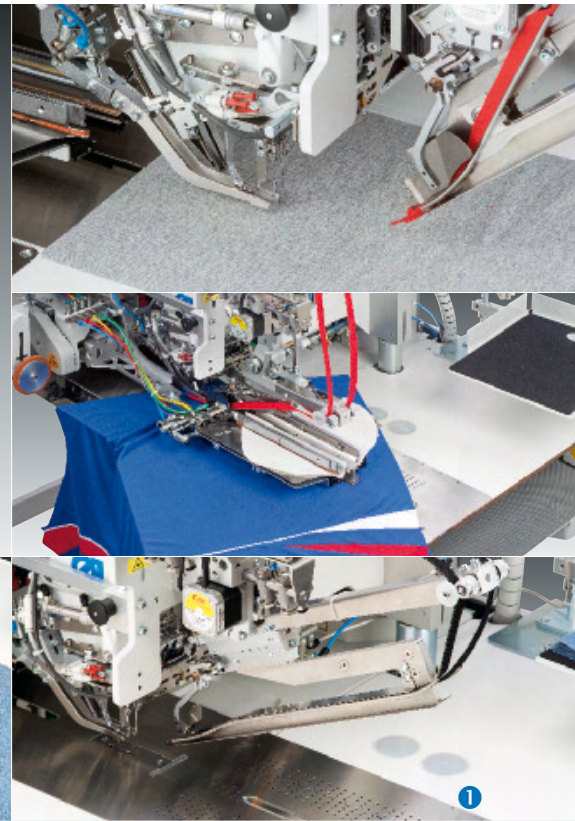

Sewing unit for runstitching straight piped pockets with endless zipper

- Device for automatically feeding and cutting of endless zippers from the roll (option)
- New folder for the application of sports- and knitwear with single large pocket bags ①
- Programmable needle transport for materials difficult to transport
- Special "knitwear mode" for tension-free sewing of piped pockets
- Step motor-controlled transport clamp adjustment with material spreading
- Programmable transport clamp pressure for different materials such as lining applications with reinforcement tape and stretch materials
- Programmable hook block adjustment (option 0755 140234) allows a quick and automatic adjustment of the left and right hook block after a needle distance change
- Programmable laser marking lamps in longitudinal and horizontal directions
- High-quality control unit "DAC comfort" – Industry 4.0 "ready"
- QONDAC equipped (Plug & Play)
- Touchscreen control panel "OP7000" included as standard, 15 languages choosable

Field of application

- Sports- and knitwear
- Casual wear

Performance features

- 1,800 – 2,000 piped pockets / 480'
- Needle distance: 12.0 mm
- Zipper width of 24 mm with 4 mm zipper bead
- 180 mm and 220 mm pocket length

Nähanlage zum Vornähen von geraden Paspeltaschen mit Endlos-Reißverschluss

- Vorrichtung zum automatischen Zuführen und Schneiden von endlosen Reißverschlüssen von der Rolle (Option)
- Neuer Falstempel für die Verarbeitung von Sportswear und Wirkware für einteilige Taschenbeutel ①
- Programmierbarer Nadeltransport für transportkritische Materialien
- Spezieller „Wirkwaren-Modus“ für spannungsarmes Nähen von Paspeltaschen
- Per Schrittmotor gesteuerte Transportklammerverstellung mit Materialspreizung
- Programmierbarer Transportklammerdruck für unterschiedliche Materialien wie z. B. Futterverarbeitung mit Vliesstreifen und Stretchmaterialien
- Programmierbare Greiferbockverstellung (Option 0755 140234) ermöglicht eine schnelle und automatische Einstellung des linken und rechten Greiferbocks nach einem Nadelabstandswechsel
- Programmierbare Lasermarkierungsleuchten in Längs- und Querrichtung
- Hochwertige Steuerungseinheit „DAC comfort“ – Industry 4.0 "ready"
- QONDAC ausgestattet (Plug & Play)
- Touchscreen Bedienfeld „OP7000“ im Lieferumfang enthalten, 15 Sprachen wählbar

Einsatzbereich

- Sportswear und Wirkware
- Casual wear

Leistungsmerkmale

- 1.800 – 2.000 Paspeltaschen / 480'
- Nadelabstand: 12,0 mm
- Reißverschlussbreiten von 24 mm mit 4 mm Reißverschlussraupe
- 180 mm und 220 mm Taschenlänge

Unidad de costura para la pre-costura de bolsillos rectos con cremallera sin fin

- Dispositivo para alimentar y cortar automáticamente cremalleras sin fin desde un rollo (opcional)
- Nuevo sello de plegado para procesar tejidos deportivos y de punto para bolsas de una pieza ①
- Avance de aguja programable para materiales sensibles
- Modo especial de tejido de punto para coser sin tensión los bolsillos de hilo
- Regulación de la pinza de transporte controlada por motor paso a paso con extensión de material
- Presión de la pinza de transporte programable para diferentes materiales, p. ej. procesamiento de forros con tiras de vellón y materiales elásticos
- El ajuste programable de la lanzadera (opción 0755 140234) permite un ajuste rápido y automático de las lanzaderas izquierda y derecha después de cambiar la distancia entre agujas
- Luces de marcado láser programables en dirección longitudinal y transversal
- Unidad de control "DAC comfort" de alta calidad – Industria 4.0 "lista"
- QONDAC equipado (Plug & Play)
- Panel de control táctil "OP7000" incluido de serie, 15 idiomas seleccionables

Campo de aplicación

- Ropa deportiva y ropa de punto
- Ropa informal

Características de rendimiento

- 1.800 – 2000 Bolsillos de vivo / 480'
- Distancia entre agujas: 12,0 mm
- Ancho de la cremallera de 24 mm con un cordón de cremallera de 4 mm
- Longitud de bolsillo de 180 mm y 220 mm

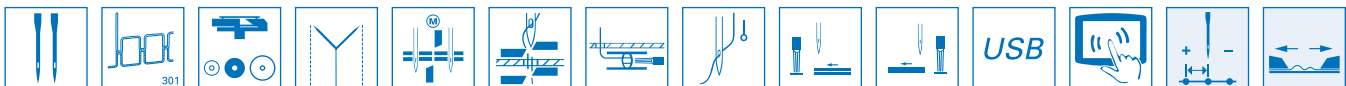

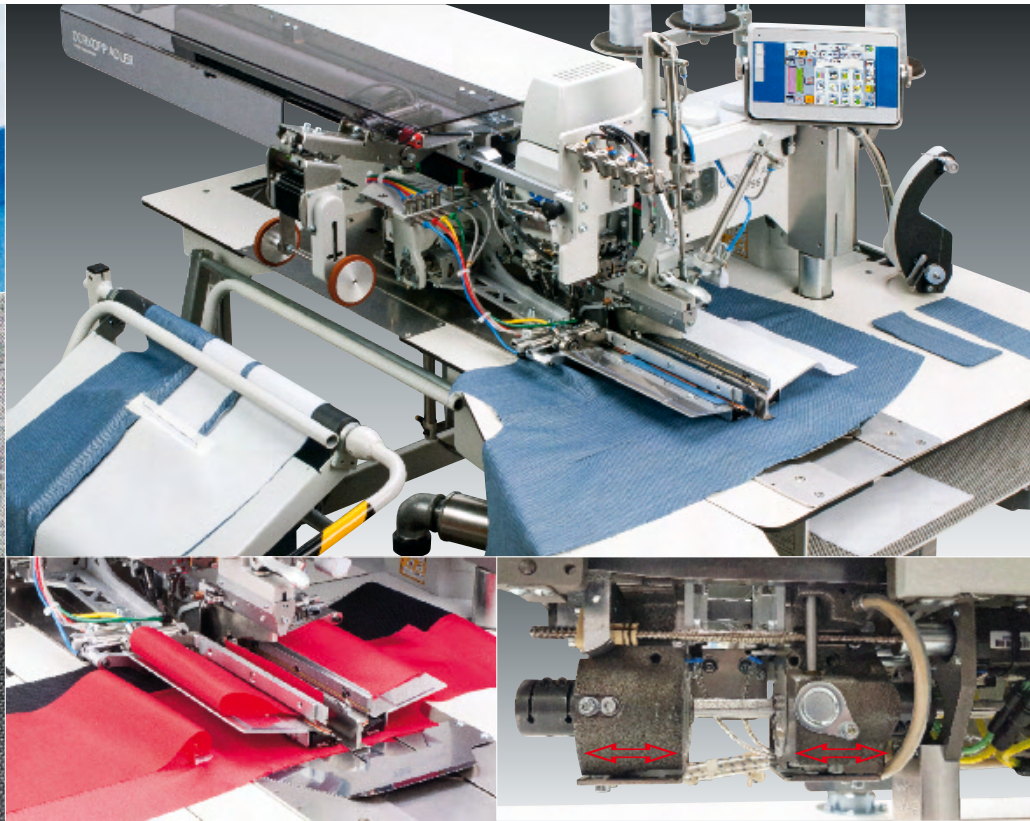
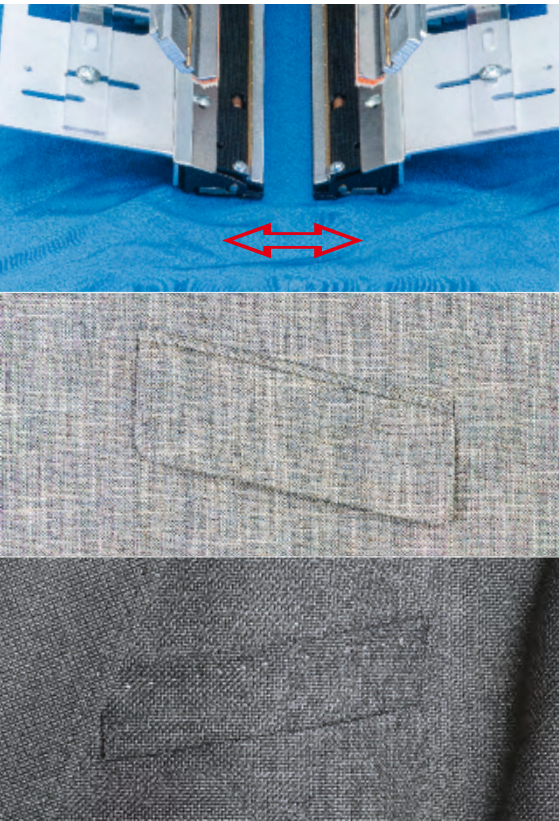

Sewing unit for runstitching of straight and slanted piped pockets, flap pockets and welt pockets

- Multifunction corner knife station for straight or slanted pockets – freely programmable in pocket length, slants and angle
- Programmable needle transport for materials difficult-to-feed
- Special “knitwear mode” for tension-free sewing of piped pockets
- Programmable laser marking lamps in longitudinal and horizontal directions
- Step motor-controlled transport clamp adjustment with material spreading – e.g. for lining or stretch material
- Programmable transport clamp pressure for different materials such as lining applications with reinforcement tape and stretch materials
- Short conversion time from one to the other needle distance (approx. 30 min.)
- Programmable hook block adjustment (option 0755 140234) allows a quick and automatic adjustment of the left and right hook block after a needle distance change
- Folder concept – modular system
- Device for automatic feeding and cutting of endless zippers from the roll (option)
- High-quality control unit “DAC comfort” – QONDAC equipped (Plug & Play)

Field of application

- Jacket and coats production, workwear
- Trousers production

Performance features

- Single- or double piped pockets with flaps in front jackets: 1,300 – 1,600 / 480'
- Double piped pockets in hind trousers: 2,200 – 2,600 / 480'
- Needle distances from 8.0 – 30.0 mm available

Nähanlage zum Vornähen von geraden und schrägen Paspel-, Patten- und Leistentaschen

- Multifunktions-Eckenmesserstation für gerade oder schräge Taschen – in Taschenlänge, -schräge und -winkel frei programmierbar
- Programmierbarer Nadeltransport für transportkritische Materialien
- Spezieller „Wirkwaren-Modus“ für spannungsarmes Nähen von Paspeltaschen
- Programmierbare Lasermarkierungsleuchten in Längs- und Querrichtung
- Per Schrittmotor gesteuerte Transportklammerverstellung mit Materialspreizung – für z. B. Futter oder Stretchmaterial
- Programmierbarer Transportklammerdruck für unterschiedliche Materialien wie z. B. Futterverarbeitung mit Vliesstreifen und Stretchmaterialien
- Verkürzte Umrüstzeit von einem zum anderen Nadelabstand (ca. 30 Min.)
- Programmierbare Greiferbockverstellung (Option 0755 140234) ermöglicht eine schnelle und automatische Einstellung des linken und rechten Greiferbocks nach einem Nadelabstandswechsel
- Falstempelkonzept als Baukastensystem
- Vorrichtung zum automatischen Zuführen und Schneiden von endlosen Reißverschlüssen von der Rolle (Option)
- Hochwertige Steuerungseinheit „DAC comfort“ – QONDAC ausgestattet (Plug & Play)

Einsatzbereich

- Sakko- / Mantelfertigung, Arbeitsbekleidung
- Hosenfertigung

Leistungsmerkmale

- Einfach- oder Doppelpaspeltaschen mit Patte in Sakko-Vorderteilen: ca. 1.300 – 1.600 Taschen / 480'
- Doppelpaspeltaschen in Hinterhosen: ca. 2.200 – 2.600 Taschen / 480'
- Nadelabstände von 8,0 – 30,0 mm wählbar

Unidad de costura para el precostura de bolsillos de vivo, bolsillos de cartera y bolsillos de tapeta rectos y diagonales

- Estación multifuncional de cuchillas de esquina para cajeras rectas o inclinadas - libremente programable en longitud de cajera, inclinación y ángulo
- Avance de aguja programable para materiales sensibles
- Modo especial de tejido de punto para coser sin tensión los bolsillos de hilo
- Luces de marcado láser programables en dirección longitudinal y transversal
- Regulación de la pinza de transporte controlada por motor paso a paso con extensión de material, p. ej. para material de revestimiento o de estiramiento
- Presión de la pinza de transporte programable para diferentes materiales, p. ej. procesamiento de forros con tiras de vellón y materiales elásticos
- Reducción del tiempo de cambio de un espacio de aguja a otro (aprox. 30 min.)
- Ajuste programable del bloque de soporte de los garfios (opción 0755 140234) permite un ajuste rápido y automático de los garfios izquierda y derecha después de cambiar la distancia entre las agujas
- Concepto de estampado plegable como sistema modular
- Dispositivo para alimentar y cortar automáticamente cremalleras sin fin desde un rollo (opcional)
- Unidad de control “DAC comfort” de alta calidad – QONDAC equipado (Plug & Play)

Campo de aplicación

- Producción de chaquetas / conchas, ropa de trabajo
- Producción de pantalones

Características de rendimiento

- Bolsillos de uno o dos tubos con tapeta en las partes delanteras de la chaqueta: 1.300 – 1.600 bolsillos / 480'
- Dobles bolsillos ribeteados en el pantalón trasero: 2.200 – 2.600 bolsillos / 480'
- Distancia entre agujas seleccionable de 8,0 – 30,0 mm

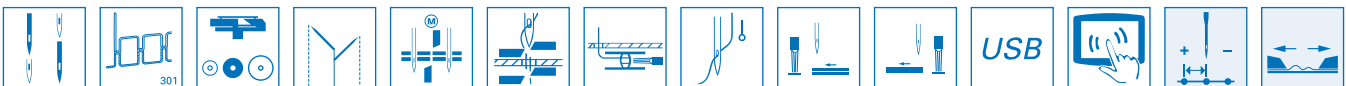

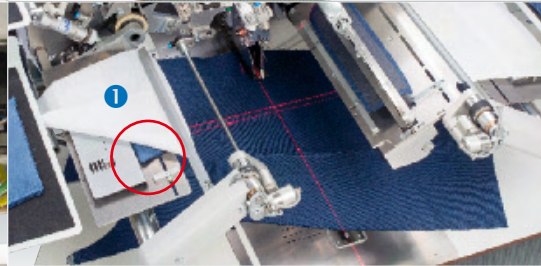
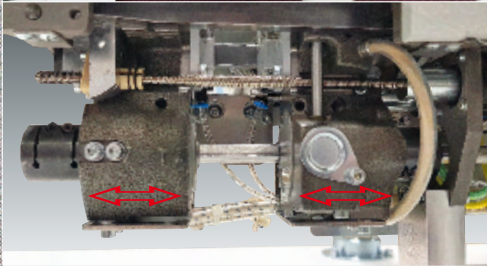
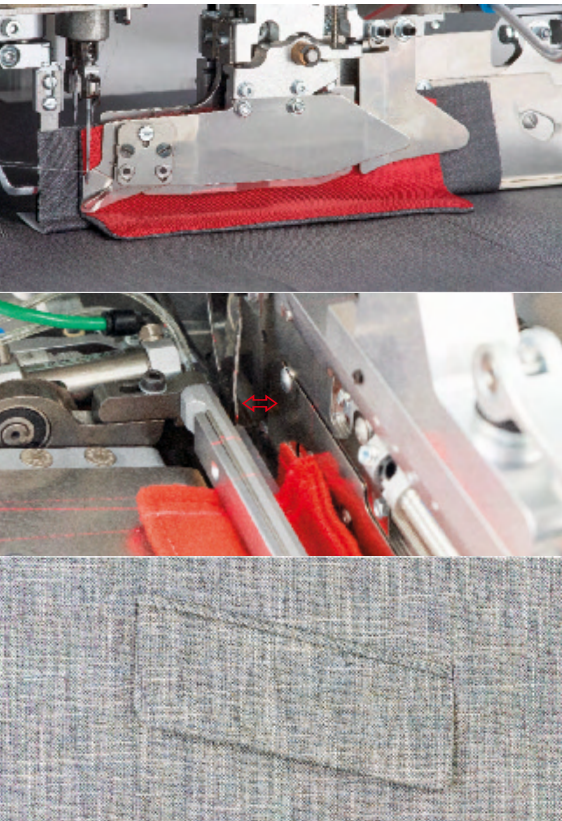

Sewing unit for runstitching straight and slanted pocket openings with fully automatic feeding device

- Unique programmable material adjustment for easy setting of different material thicknesses by the operator – pocket materials of different thickness can be processed one after the other without mechanical adjustments
- New piping cutting technology: Simultaneous, timesaving cutting of the piping ends using stepper motor technology – perfect incisions even in sensitive materials
- Jacket outer pockets: Time saving approx. 50% due to automatic cutting of piping ends and simultaneous attaching of two pocket bags ①
- Perfect folder system: improved material passage – simple, fast and low-cost exchange of folder and sole inserts
- Improved loading devices for easy loading of the piping strips on the piping tray
- Quick change of needle distance faster, more convenient and cost-effective
- Programmable hook block adjustment (option 0755 140234) allows a quick and automatic adjustment of the left and right hook block after a needle distance change
- High-quality control unit “DAC comfort” – QONDAC equipped (Plug & Play)

Field of application

- Blazer-, Jacket outer pockets
- Trousers-, lining pockets

Performance features

- Approx. 2,000 – 2,400 pockets without flaps / 480'
- Approx. 1,600 – 2,000 pockets with flaps / 480'
- Max. sewing speed 3,000 stitches/min
- Needle distances: 8.0 – 20.0 mm

Nähanlage zum Vornähen von geraden und schrägen Tascheingriffen mit vollautomatischer Zuführung

- Einzigartige, programmierbare Materialanpassung zum einfachen Einstellen unterschiedlicher Materialstärken durch die Bedienperson – unterschiedlich starke Taschenmaterialien können ohne mechanische Einstellungen hintereinander abgearbeitet werden
- Neue Paspelanschneid-Technologie: Gleichzeitiges, zeitsparendes Einschneiden der Paspelenden durch Schrittmotortechnik – perfekte Einschnitte auch in empfindlichen Materialien
- Sakkoaußentaschen: Zeitersparnis ca. 50% durch automatisches Paspeleneinschneiden und zeitgleiches Annähen von zwei Taschenbeuteln ①
- Perfektioniertes Faltstempelsystem: verbesserter Materialdurchgang – einfacher, schneller und kostengünstiger
- Austausch von Stempel und Sohleneinsätzen
- Verbesserte Zuführungen zum bequemen Beladen der Paspelstreifen auf dem Auflagetisch
- Umstellung von Nadelabständen schneller, bequemer und kostengünstiger
- Programmierbare Greiferbockverstellung (Option 0755 140234) ermöglicht eine schnelle und automatische Einstellung des linken und rechten Greiferbocks nach einem Nadelabstandswechsel
- Hochwertige Steuerungseinheit „DAC comfort“ – QONDAC ausgestattet (Plug & Play)

Einsatzbereich

- Blazer-, Sakkoaußentaschen
- Hosen-, Futterinnentaschen

Leistungsmerkmale

- Ca. 2.000 – 2.400 Taschen ohne Patte / 480'
- Ca. 1.600 – 2.000 Taschen mit Patte / 480'
- Nähgeschwindigkeit: max. 3.000 Stiche/Min.
- Nadelabstände: 8,0 – 20,0 mm

Unidad de costura para el precosido de aberturas de bolsillos rectos e inclinados con dispositivo de avance totalmente automático

- Ajuste de material único y programable para facilitar el ajuste de diferentes grosores de material por parte del operario – se pueden procesar materiales de bolsillo de diferentes grosores uno tras otro sin necesidad de ajustes mecánicos sin ajustes necesarios
- Nueva tecnología de corte de vivo: corte simultáneo y con ahorro de tiempo de los extremos del vivo mediante tecnología de motor paso a paso – cortes perfectos incluso en materiales sensibles
- Bolsillos exteriores de la americana: Ahorro de tiempo de aprox. un 50% gracias al corte automático de los finales de los ribetes y a la costura simultánea de las bolsas de dos bolsillos ①
- Sistema de punzones plegables perfeccionado: paso de material mejorado – sustitución sencilla, rápida y rentable de los punzones y las suelas
- Mejora de la alimentación para cargar cómodamente las tiras de piping en la mesa de apoyo
- Cambio de las distancias de las agujas más rápido, más cómodo y rentable
- Ajuste programable del bloque de soporte de los garfios (opción 0755 140234) permite un ajuste rápido y automático de los garfios izquierda y derecha después de cambiar la distancia entre las agujas
- Unidad de control “DAC comfort” de alta calidad – QONDAC equipado (Plug & Play)

Campo de aplicación

- Bolsillos exteriores del blazer / de la americana
- Bolsillos del pantalón, bolsillos interiores del forro

Características de rendimiento

- 2.000 – 2.400 Bolsillos (sin cartera) / 480'
- 1.600 – 2.000 Bolsillos (con cartera) / 480'
- Velocidad máx.: 3.000 puntadas/min.
- Distancia entre agujas seleccionable de 8,0 – 20,0 mm



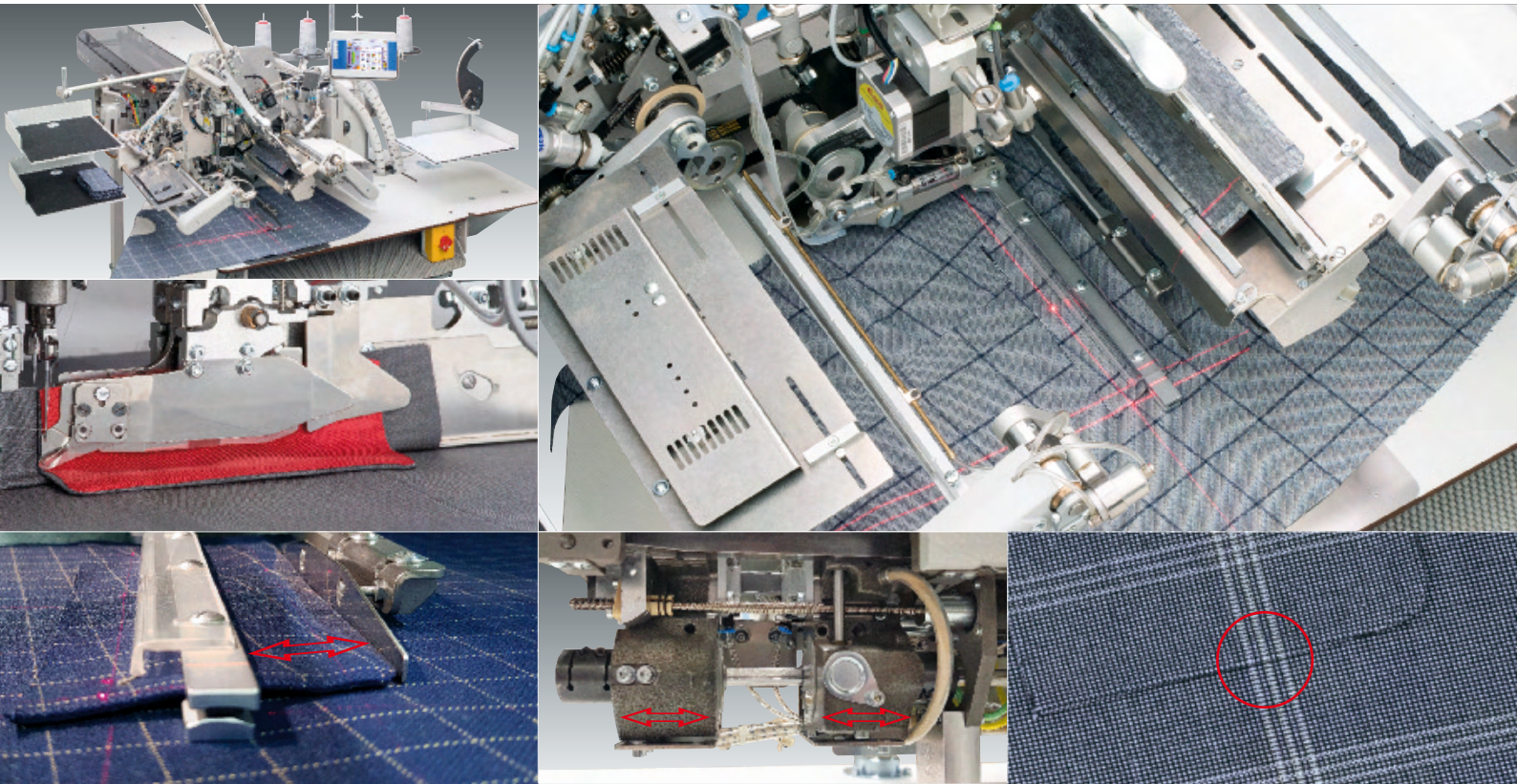

Sewing unit for runstitching straight and slanted pocket openings with fully automatic feeding and matching device

- Programmable pattern correction in transverse direction
- Mechanically adjustable flap guide for quality control – for perfect flap widths during pattern matching
- Unique programmable material adjustment for easy setting of different material thicknesses by the operator – pocket materials of different thickness can be processed one after the other without mechanical adjustments
- New piping cutting technology: Simultaneous, time-saving cutting of the piping ends using step motor technology – perfect incisions even in sensitive materials
- Time saving approx. 20% due to automatic cutting of piping ends
- Perfect folder system: improved material passage – simple, fast and low-cost exchange of folder and sole inserts
- Quick change of needle distance faster, more convenient and cost-effective
- Programmable hook block adjustment (option 0755 140234) allows a quick and automatic adjustment of the left and right hook block after a needle distance change
- High-quality control unit “DAC comfort” – QONDAC equipped (Plug & Play)

Field of application

Patterned and plain-coloured outside pockets of ladies' blazer / men's jackets

Performance features

- Approx. 1,000 – 1,200 pockets with patterned flaps / 480'
- Approx. 1,600 – 2,000 pockets with plain-coloured flaps / 480'
- Max. sewing speed 3,000 stitches/min
- Needle distances: 10.0 – 20.0 mm

Nähanlage zum Vornähen von geraden und schrägen Tascheneingriffen mit vollautomatischer Zuführ- und Abrichtvorrichtung

- Programmierbare Musterkorrektur in Querrichtung
- Mechanisch verstellbarer Pattenanschlag zur Qualitätssicherung – für perfekte Pattenbreiten beim Musterabrichten
- Einzigartige, programmierbare Materialanpassung zum einfachen Einstellen unterschiedlicher Materialstärken durch die Bedienperson – unterschiedlich starke Taschenmaterialien können ohne mechanische Einstellungen hintereinander abgearbeitet werden
- Neue Paspelanschneid-Technologie: Gleichzeitiges, zeitsparendes Einschneiden der Paspelenden durch Schrittmotortechnik – perfekte Einschnitte auch in empfindlichen Materialien
- Zeitersparnis ca. 20% durch automatisches Paspeleneinschneiden
- Perfektioniertes Faltempstelsystem: verbesserter Materialdurchgang – einfach, schneller und kostengünstiger Austausch von Stempel und Sohleneinsätzen
- Umstellung von Nadelabständen schneller, bequemer und kostengünstiger
- Programmierbare Greiferbockverstellung (Option 0755 140234) ermöglicht eine schnelle und automatische Einstellung des linken und rechten Greiferbocks nach einem Nadelabstandswechsel
- Hochwertige Steuerungseinheit „DAC comfort“ – QONDAC ausgestattet (Plug & Play)

Einsatzbereich

Gemusterte und Uni-Sakko-/Blazeraußentaschen

Leistungsmerkmale

- Ca. 1.000 – 1.200 Taschen mit gemusterter Patte / 480'
- Ca. 1.600 – 2.000 Taschen mit Uni-Patte / 480'
- Nähgeschwindigkeit: max. 3.000 Stiche/Min.
- Nadelabstände: 10,0 – 20,0 mm

Unidad de costura para el precosido de aberturas de bolsillos rectas e inclinadas con dispositivo de alimentación y alíneo totalmente automático

- Corrección del patrón programable en dirección transversal
- Tope de cartera ajustable mecánicamente para garantizar la calidad: para conseguir una anchura de solapa perfecta durante la preparación del patrón
- Ajuste de material único y programable para facilitar el ajuste de diferentes grosores de material por parte del operario: se pueden procesar materiales de bolsillo de diferentes grosores uno tras otro sin necesidad de ajustes mecánicos sin ajustes mecánicos
- Nueva tecnología de corte de vivo: corte simultáneo y con ahorro de tiempo de los extremos del vivo mediante tecnología de motor paso a paso – cortes perfectos incluso en materiales sensibles
- Ahorro de tiempo de aprox. un 20% gracias al corte automático de los extremos de las vivos
- Sistema de punzones plegables perfeccionado: paso de material mejorado – sustitución sencilla, rápida y rentable de los punzones y las suelas
- Cambio de las distancias de las agujas más rápido, más cómodo y rentable
- Ajuste programable del bloque de soporte de los garfios (opción 0755 140234) permite un ajuste rápido y automático de los garfios izquierda y derecha después de cambiar la distancia entre las agujas
- Unidad de control “DAC comfort” de alta calidad – QONDAC equipado (Plug & Play)

Campo de aplicación

Bolsillos exteriores de americanas/blazer contelas de color uni y con dibujos

Características de rendimiento

- Aprox. 1.000 – 1.200 bolsillos con solapas estampadas / 480'
- Aprox. 1.600 – 2.000 bolsillos con dibujos / 480'
- Velocidad máx.: 3.000 puntadas/min.
- Distancia entre agujas seleccionable de 10,0 – 20,0 mm



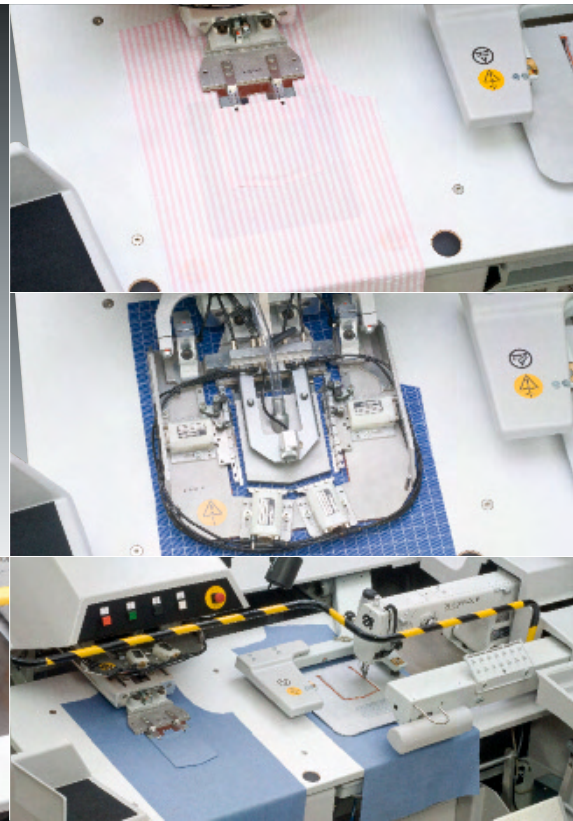

Sewing unit for attaching pockets and sweat sheets on shirts and knitwear (also tubular knit)

- Maximum efficiency due to automatic creasing, attaching and stacking
- Processing of striped and checkered fabrics as per pattern
- Fully overlapped work cycle
- Easy operation and short training times
- Touch panel PC with software („DACAD“) for the creation and modification of flexible seam programs
- High-quality control unit „DAC comfort“
- Exact seam contour due to fine adjustment of the seam programs (creasing, corner and tack stitches) directly at the sewing unit
- Sequences for the alternate processing of the right or left pocket possible
- International user languages can be selected
- Seam programs can be transferred via USB
- Ergonomic workplace – alternatively for sitting or standing operation
- Additional equipment for sewing tubular knit fabric without stacker
- Additional equipment for sewing of pockets with flaps

Field of application

Automatic creasing and attaching of pockets, sweat sheets for shirts and knitwear

Performance features

- 2,400 shirt pockets (without flap) / 480'
- 2,500 T-shirt pockets / 480'
- 2,300 welding sheets / 480'

Nähanlage zum Aufnähen von Taschen und Schweißblättern auf Hemden und Strickware (auch rund gestrickt)

- Maximale Effizienz durch automatisches Umbiegen, Aufnähen und Stapeln
- Mustergerechte Verarbeitung von Streifen- und Karorware
- Voll überlappter Arbeitsablauf
- Einfache Bedienung und kurze Anlernzeit
- Touch Panel PC mit Software („DACAD“) zur Erstellung und Modifizierung flexibler Nahtprogramme
- Hochwertige Steuerungseinheit „DAC comfort“
- Exakte Nahtkontur durch Feinkorrektur der Nahtprogramme (Umbiegen, Ecken- und Riegelstiche) direkt an der Nähanlage
- Sequenzen für die Verarbeitung der rechten bzw. linken Tasche im Wechsel möglich
- Internationale Bediener Sprachen wählbar
- Nahtprogramme per USB übertragbar
- Ergonomischer Arbeitsplatz, wahlweise stehend oder sitzend bedienbar
- Zusatzausstattung zum Nähen von Schlauchware ohne Stapler
- Zusatzausstattung zum Nähen von Taschen mit Patte

Einsatzbereich

Taschen und Schweißblätter automatisch umbiegen und aufnähen bei Hemden und Strickware

Leistungsmerkmale

- 2.400 Hemdentaschen (ohne Patte) / 480'
- 2.500 T-Shirt Taschen / 480'
- 2.300 Schweißblätter / 480'

Unidad de costura para coser bolsillos y bolsas de sudor en camisas y prendas de punto (también de punto redondo)

- Máxima eficiencia gracias al plegado, costura y descarga del material acabado totalmente automáticos
- Procesamiento de tejidos a rayas y cuadros según patrón
- Modo de trabajo completamente solapado
- Manejo muy fácil y corto tiempo de aprendizaje
- PC con pantalla táctil con software („DACAD“) para la creación y modificación de programas de costura flexibles
- Unidad de control „DAC comfort“ de alta calidad
- Recorrido de costura exacto gracias a la posibilidad de corrección fina del reglaje de los programas de costura, corrección directamente efectuada mediante el mando de la unidad de costura (Plegado, esquinas y puntadas de presilla)
- Son posibles secuencias para la costura alterna de bolsillos derechos o izquierdos
- El operador puede elegir idiomas internacionales
- Los programas de costura se pueden transferir a través de USB
- Puesto de trabajo ergonómico, manejo facultativamente de posición sentada o de pie
- Equipo adicional para coser materiales tubulares sin apilador
- Equipo adicional para coser bolsas con solapas

Campo de aplicación

Dobra y cose automáticamente las solapas de los bolsillos, las etiquetas del cuello de las camisas y las prendas de punto

Características de rendimiento

- 2.400 Bolsillos de camisa (sin solapa) / 480'
- 2.500 bolsillos de camisetas / 480'
- 2.300 Hojas de soldadura para camisetas / 480'





Sewing unit for automatic creasing and attaching of pockets in jeans and workwear

- Maximum efficiency due to automatic creasing, attaching and stacking
- Fully overlapped work cycle
- Easy operation and short training times
- Touch panel PC with software ("DACAD") for the creation and modification of flexible seam programs
- High-quality control unit "DAC comfort"
- Exact seam contour due to fine adjustment of the seam programs (creasing, corner and tack stitches) directly at the sewing unit
- Sequences for the alternate processing of the right or left pocket possible
- International user languages can be selected
- Seam programs can be transferred via USB
- Ergonomic workplace – alternatively for sitting or standing operation

Field of application

Automatic creasing and attaching of pockets in jeans, workwear and sportswear

Performance features

1,600 pockets (with double seam and bartack) / 480'

Nähanlage zum automatischen Umbüggen und Aufnähen von Taschen in Jeans und Arbeitsbekleidung

- Maximale Effizienz durch automatisches Umbüggen, Aufnähen und Stapeln
- Voll überlappter Arbeitsablauf
- Einfache Bedienung und kurze Anlernzeit
- Touch Panel PC mit Software („DACAD“) zur Erstellung und Modifizierung flexibler Nahtprogramme
- Hochwertige Steuerungseinheit „DAC comfort“
- Exakte Nahtkontur durch Feinkorrektur der Nahtprogramme (Umbüggen, Ecken- und Riegelstiche) direkt an der Nähanlage
- Sequenzen für die Verarbeitung der rechten bzw. linken Tasche im Wechsel möglich
- Internationale Bediener Sprachen wählbar
- Nahtprogramme per USB übertragbar
- Ergonomischer Arbeitsplatz, wahlweise stehend oder sitzend bedienbar

Einsatzbereich

Taschen automatisch umbüggen und aufnähen bei Jeans, Arbeitsbekleidung und Sportswear

Leistungsmerkmale

1.600 Jeanstaschen (mit Doppelnaht und Riegel) / 480'

Unidad de costura para el plegado y la costura automática de bolsillos en pantalones vaqueros y ropa de trabajo

- Máxima eficiencia gracias al plegado, costura y descarga del material acabado totalmente automáticos
- Modo de trabajo completamente solapado
- Manejo muy fácil y corto tiempo de aprendizaje
- PC con pantalla táctil con software („DACAD“) para la creación y modificación de programas de costura flexibles
- Unidad de control "DAC comfort" de alta calidad
- Recorrido de costura exacto gracias a la posibilidad de corrección fina del reglaje de los programas de costura, corrección directamente efectuada mediante el mando de la unidad de costura (Plegado, esquinas y puntadas de presilla)
- Son posibles secuencias para la costura alterna de bolsillos derechos o izquierdos
- El operador puede elegir idiomas internacionales
- Los programas de costura se pueden transferir a través de USB
- Puesto de trabajo ergonómico, manejo facultativamente de posición sentada o de pie

Campo de aplicación

Doblar y coser automáticamente bolsillos en pantalones vaqueros, ropa de trabajo y ropa deportiva

Características de rendimiento

1.600 bolsillos en pantalones vaqueros (con doble costura y presillas) / 480'



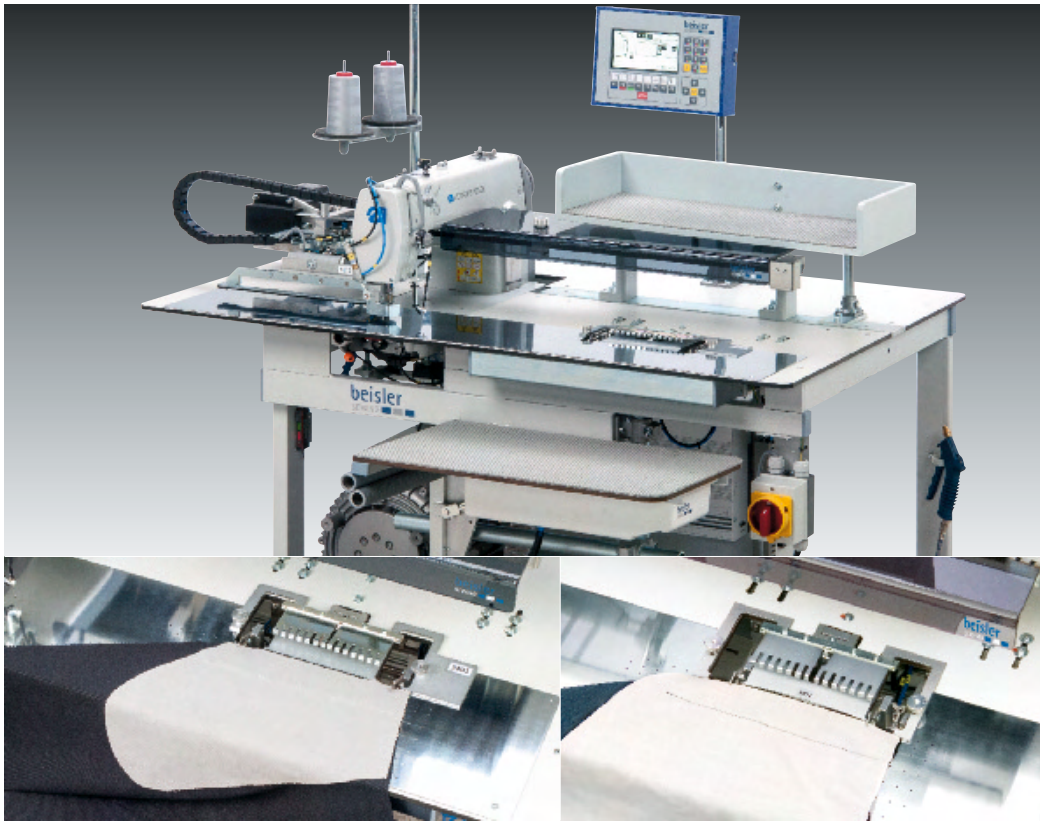

Sew and notch side seam pockets and wing pockets of high quality

- NEW: Sewing head 281
- NEW: Safety and efficiency due to the modern, reliable Dürkopp Adler control technology "DAC classic"
- Exact seam beginning and seam end
- Precise notching of the seam margin
- The notching knife device enables the programming of two different pocket lengths while sewing side seam pockets
- Quick-change kits for side seam pockets and wing pockets
- Secure seam finishing due to monitor for the remaining bobbin thread – no follow-up work on unfinished work-pieces
- Fully overlapped working method
- Short training periods
- Memory medium for storing and transferring data

Field of application

Side seam and wing pockets in ladies' and men's trousers

Performance features

- 1,000 trousers (= 2,000 pocket openings) / 480'
- Side seam pocket lengths from 150 mm to 190 mm are programmable
- Possible wing pocket lengths from 80 mm to 240 mm

Seitennaht- und Flügeltaschen in hoher Qualität nähen und einschneiden

- NEU: Nähoberteil 281
- NEU: Sicherheit und Effizienz durch die moderne, zuverlässige Dürkopp Adler Steuerungstechnik „DAC classic“
- Exakter Nahtanfang und -ende
- Exaktes Einschneiden des Nahtüberstands
- Einwickmesser-Vorrichtung ermöglicht die Programmierung von zwei unterschiedlichen Taschenlängen beim Nähen von Seitennahttaschen
- Schnellwechselsätze für Seitennaht und Flügeltaschen
- Sichere Fertigstellung durch Spulenrestfadenwächter – keine Nacharbeit an Teilen
- Vollüberlappte Arbeitsweise
- Kurze Anlernzeiten
- Datenträger zum Abspeichern und Überspielen von Daten

Einsatzbereich

Damen- und Herrenhosen, Seitennaht- und Flügeltaschen

Leistungsmerkmale

- 1.000 Hosen (= 2.000 Tascheneingriffe) / 480'
- Seitennaht-Taschenlängen von 150 mm bis 190 mm programmierbar
- Flügeltaschen sind in den Längen von 80 mm bis 240 mm realisierbar

Coser y cortar bolsillos sueltos y bolsillos en la costura lateral en excelente calidad

- NUEVO: Cabezal de costura 281
- NUEVO: Seguridad y eficacia gracias a la moderna y fiable tecnología de control de Dürkopp Adler "DAC classic"
- Principio y final de costura exactos
- Corte exacto del material de coser excedente
- El dispositivo de los piquetes para cortar la esquina del bolsillo permite la programación de dos longitudes diferentes de bolsillos en el caso de costura de bolsillos en la costura lateral
- Grupos de transformación rápida para costura lateral y bolsillos sueltos
- Acabado seguro gracias al monitor del hilo restante en la canilla; evitando retoques de piezas
- Ciclo de trabajo completamente solapado
- Tiempo de aprendizaje corto
- Medio de comunicación para almacenar y transferir datos

Campo de aplicación

Pantalones para señoras y caballeros, bolsillos en las costuras laterales de cierre y bolsillos sueltos

Características de rendimiento

- 1.000 pantalones (= 2.000 aberturas de bolsillos) / 480'
- Longitud de los bolsillos en la costura lateral programable de 150 mm hasta 190 mm
- Bolsillos sueltos se pueden realizar en longitudes de 80 mm hasta 240 mm



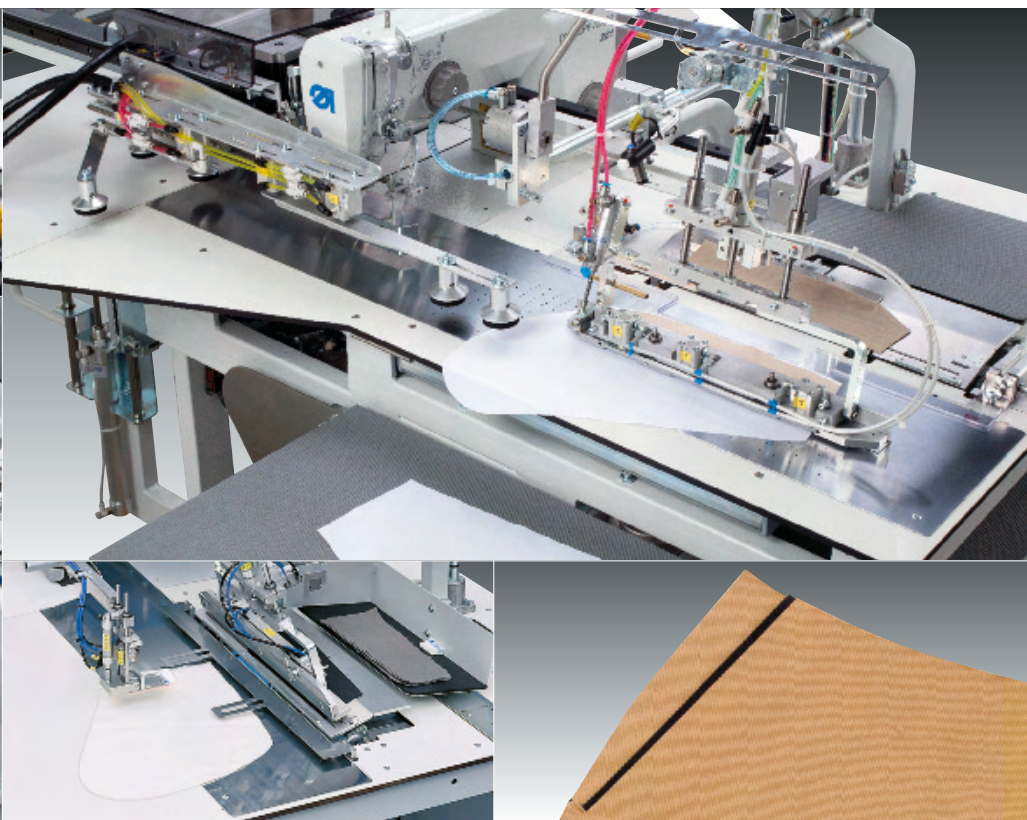

Sewing unit for the processing of pocket bags, wing pockets and trousers flies

- Flexible and unbeatable – five operations on one sewing unit
- NEW: Sewing head 281
- NEW: Safety and efficiency due to the modern, reliable Dürkopp Adler control technology "DAC classic"
- Four various topstitching widths can be called up via quick adjustment when felling wing pockets
- Material-independent folding technique
- Accurate notching of the seam margin
- Bobbin thread monitor for safe seam finishing

Field of application

- Attaching wing pockets (optional)
- NEW: Topstitching wing pockets (optional)
- Sewing facing on pocket bag
- Application "Double pocket": Front trousers pocket facing with endless zip cut to length in pocket bag (optional)
- Attaching left fly piece
- Attaching right fly (optional)

Performance features

- 800 trousers – attach wing pockets / 480'
- 750 trousers – topstitch wing pockets / 480'
- 2,000 left fly pieces attaching / 480'
- 2,000 right fly attaching / 480'
- 3,000 pocket facings onto pocket bag / 480'
- Folding length up to 350 mm (optional up to 400 mm)

Nähanlage für die Verarbeitung von Taschenbeuteln, Flügeltaschen und Hosenschlitzen

- Flexibel und unschlagbar – fünf Arbeitsgänge auf einer Nähanlage
- NEU: Nähoberteil 281
- NEU: Sicherheit und Effizienz durch die moderne, zuverlässige Dürkopp Adler Steuerungstechnik „DAC classic“
- Vier verschiedene Absteppbreiten für das Anknäpfen der Flügeltaschen mittels Schnellverstellung abrufbar
- Materialunabhängige Umbuggtechnik
- Exaktes Einschneiden des Nahtüberstandes
- Spulenrestfadenwächter für sicheres Fertignähen des Nähgutes

Einsatzbereich

- Flügeltaschen anknäpfen (optional)
- NEU: Flügeltaschen absteppen (optional)
- Anwendung „Doppelte Tasche“: Vorderhosentaschen-Besetzen mit abgelängtem Endlos-Reißverschluss im Taschenbeutel (Anbausatz optional)
- Besetzen auf Taschenbeutel nähen
- Linke Schlitzleiste anknäpfen
- Rechte Schlitzleiste annähen (optional)

Leistungsmerkmale

- 800 Hosen – Flügeltaschen anknäpfen / 480'
- 750 Hosen – Flügeltaschen absteppen / 480'
- 2.000 linke Schlitzleisten anknäpfen / 480'
- 2.000 rechte Schlitzleisten anknäpfen / 480'
- 3.000 Taschenbesetzen auf Taschenbeutel nähen / 480'
- Umbugglänge bis max. 350 mm (optional bis 400 mm)

Unidad de costura para el procesamiento de la elaboración de braguetas de pantalones, sacos de bolsillo y bolsillos sueltos

- Flexible e inmejorable – cinco operaciones en una sola unidad de costura
- NUEVO: Cabezal de costura 281
- NUEVO: Seguridad y eficacia gracias a la moderna y fiable tecnología de control de Dürkopp Adler "DAC classic"
- Mediante un dispositivo de regulación rápido se pueden llamar cuatro diferentes anchos de costura para rebatir los bolsillos sueltos
- Técnica de plegado independiente del material
- Corte exacto del material de coser excedente
- Dispositivo de control de la capacidad del hilo restante en la canilla para garantizar el acabado del material a coser

Campo de aplicación

- Rebatir bolsillos sueltos (opcional)
- NUEVO: Puntada bolsillos sueltos (opcional)
- Aplicación „Bolsillo doble“: Vistas de bolsillos delanteros del pantalón con cremallera sin fin a medida en el área del saco del bolsillo (opcional)
- Coser vistas en sacos de bolsillo
- Rebatir la tira izquierda de la bragueta
- Coser la tira derecha de la bragueta (opcional)

Características de rendimiento

- 800 pantalones – rebatir bolsillos sueltos / 480'
- 750 pantalones – puntada bolsillos sueltos / 480'
- 2.000 piezas de bragueta a la izquierda / 480'
- 3.000 Coser los revestimientos de los bolsillos en la bolsas / 480'
- Longitud de plegado hasta máx. 350 mm (opcion. 400 mm)



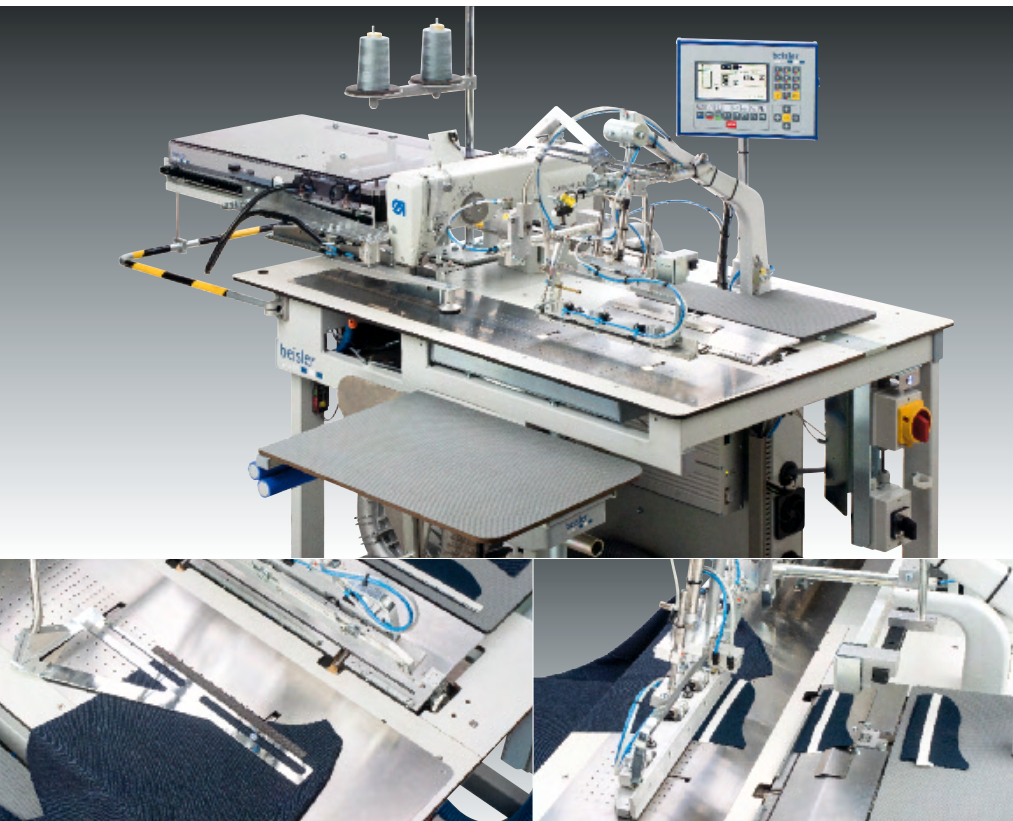

Sewing unit for the processing of wing pockets and trousers flies

- The Flexible – four operations on one sewing unit
- NEW: Sewing head 281
- NEW: Safety and efficiency due to the modern, reliable Dürkopp Adler control technology "DAC classic"
- Excellent capacity utilization due to high application flexibility
- Four various topstitching widths can be called up via quick adjustment when felling wing pockets
- Material-independent folding technique
- Accurate notching of the seam margin
- Bobbin thread monitor for safe seam finishing

Field of application

- Felling wing pockets (optional)
- NEW: Topstitching wing pockets (optional)
- Felling the left fly piece
- Attaching the right fly piece (optional)

Performance features

- 800 trousers – attach wing pockets/480'
- 750 trousers - topstitch wing pockets / 480'
- 2,000 left fly pieces attaching / 480'
- 2,000 right fly attaching / 480'
- Folding length up to 350 mm (optional up to 400 mm)

Nähanlage für die Verarbeitung von Flügeltaschen und Hosenschlitzen

- Die Flexible – vier Arbeitsgänge auf einer Näh-anlage
- NEU: Nähoberteil 281
- NEU: Sicherheit und Effizienz durch die moderne, zuverlässige Dürkopp Adler Steuerungstechnik „DAC classic“
- Hervorragende Auslastung durch hohe Anwendungsflexibilität
- Vier verschiedene Absteppbreiten für das Anknäpfen der Flügeltaschen mittels Schnellverstellung abrufbar
- Materialunabhängige Umbuggtechnik
- Exaktes Einschneiden des Nahtüberstandes
- Spulenrestfadenwächter für sicheres Fertignähen des Nähgutes

Einsatzbereich

- Flügeltaschen anknäpfen (optional)
- NEU: Flügeltaschen absteppen (optional)
- Linke Schlitzleiste anknäpfen
- Rechte Schlitzleiste annähen (optional)

Leistungsmerkmale

- 800 Hosen – Flügeltaschen anknäpfen / 480'
- 750 Hosen – Flügeltaschen absteppen / 480'
- 2.000 linke Schlitzleisten anknäpfen / 480'
- 2.000 rechte Schlitzleisten anknäpfen / 480'
- Umbugglänge bis max. 350 mm (optional bis 400 mm)

Unidad de costura para la elaboración de braguetas de pantalones y bolsillos sueltos

- La flexibilidad – cuatro operaciones en una sola unidad de costura
- NUEVO: Cabezal de costura 281
- NUEVO: Seguridad y eficacia gracias a la moderna y fiable tecnología de control de Dürkopp Adler "DAC classic"
- Excelente grado de utilización gracias a la alta flexibilidad de empleo
- Mediante un dispositivo de regulación rápido se pueden llamar cuatro diferentes anchos de costura para rebatir los bolsillos sueltos
- Técnica de plegado independiente del material
- Corte exacto del material de coser excedente
- Dispositivo de control de la capacidad del hilo restante en la canilla para garantizar el acabado del material a coser

Campo de aplicación

- Rebatir bolsillos sueltos (opcional)
- NUEVO: Coser bolsillos sueltos (opcional)
- Rebatir la tira izquierda de la bragueta
- Coser la tira derecha de la bragueta (opcional)

Características de rendimiento

- 800 pantalones – rebatir bolsillos sueltos / 480'
- 750 pantalones – puntada bolsillos sueltos / 480'
- 2.000 piezas de bragueta a la izquierda / 480'
- 2.000 piezas de bragueta a la derecha / 480'
- Longitud de plegado hasta máx. 350 mm (opcional hasta 400 mm)

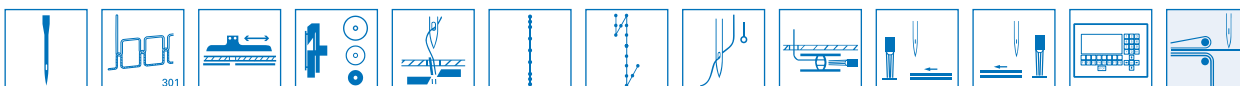



Special machines for the production of jackets

Sleeve production / Ärmelfertigung / Produccion de manga

Special machine for programmed taping of the armholes and pre-ruffling of the sleeve crown Spezialmaschine für das programmierte Lisieren der Armlöcher und das Vorkräuseln der Armkugeln Máquina especial para programada fijación de la cinta de refuerzo en la sisa y prefrencido de la copa de manga con fijación	610-10	62
Special machine for programmed pre-ruffling of the sleeve crown Spezialmaschine für das programmierte Vorkräuseln der Armkugeln Máquina especial para prefrencido programado de la copa de manga con fijación	630-10	63
Special machine for programmed sleeve setting with grading function Spezialmaschine für das programmierte Einnähen von Ärmeln mit Gradierfunktion Máquina especial para la costura programada de mangas con función de graduación	650-10	64
Special machine for setting sleeve lining through the shoulder pad Spezialmaschine für das Einnähen des Ärmelfutters durch das Schulterpolster Máquina especial para coser el forro de las mangas a través de la guata de la hombrera en las sisas	670	65
Special machine for attaching body lining and simultaneous trimming of the shoulder pad Spezialmaschine für das Annähen und gleichzeitige Beschneiden des Leibfutters und des Schulterpolsters Máquina especial para coser el forro del busto en las sisas y cortar simultáneamente los bordes de las sisas	680	66

Short seams / Kurznähte / Costuras cortas

Sewing unit for runstitching and trimming of small parts Nähanlage zum Vornähen und Beschneiden von Kleinteilen Unidad de costura para el pre cosido y el corte de piezas pequeñas	BEISLER 739-23-1	67
--	-------------------------	----

Long seams / Langnähte / Costuras largas

Semi-automatic closing seam sewing unit for long seams in skirt and jacket Semi-automatische Schließnahtanlage für Langnähte im Rock und Sakko Unidad semiautomática de costura para costuras largas en el faldón y la chaquet	BEISLER 1280-7	68
Automatic closing seam sewing unit for long seams in skirt and jacket Automatische Schließnahtanlage für Langnähte im Rock und Sakko Unidad automática de costura para costuras largas en el faldón y la chaqueta	BEISLER 1281-7	69

Pocket facings / Taschenbesetzen / Vistas de bolsillos

Sewing unit for folding and attaching of pocket facings Nähanlage zum Umbüggen und Aufnähen von Taschenbesetzen Unidad de costura para doblar y coser bordes de vistas de bolsillos	BEISLER 2111-7	70
---	-----------------------	----

Piped pockets / Paspeltaschen / Fabricación de bolsillos

For straight piped pockets with manual loading of parts and endless zipper attachment Für gerade Paspeltaschen, manuelle Zuführung der Beilegteile und Endlos-Reißverschluss-Zuführung Para bolsillos rectos con alimentación manual de las vistas y dispositivo para alimentar cremalleras sin fin	755 A	71
For straight / slanted piped pockets with manual loading of parts Für gerade / schräge Paspeltaschen mit manueller Zuführung der Beilegteile Para bolsillos rectos / diagonales con alimentación manual de las vistas	756 A	72
For straight pocket openings with fully automatic feeding device for parts Für gerade Tascheneingriffe mit vollautomatischer Zuführung der Beilegteile Para el precosido de aberturas de bolsillos rectos con avance totalmente automático	755 B	73
For straight / slanted piped pockets with fully automatic feeding device for parts Für gerade / schräge Paspeltaschen mit vollautomatischer Zuführung der Beilegteile Para bolsillos rectos / diagonales con dispositivo de avance totalmente automático de las vistas	756 B	74
For straight and slanted breast welt pockets with fully automatic feeding and matching devices Für gerade und schräge Brustleistentaschen mit vollautomatischer Zuführung und Musterabrichtung Para bolsillos de pecho rectos e inclinados con alimentación y alineación de patrones totalmente automáticos	756 D	75
For straight and slanted pocket openings with fully automatic feeding and matching device Für gerade und schräge Tascheneingriffe mit vollautomatischer Zuführ- und Abrichtvorrichtung Para el precosido de aberturas de bolsillos rectas e inclinadas con dispositivo de alimentación y aliño totalmente automático	756 F	76

Special machines for the production of jackets

Assembly / Montage / Montaje

Double chainstitch with bottom feed, differential top feed and automatic functions Doppelkettenstich mit Unter-, differenzierbarem Obertransport und Automatikfunktionen Doble puntada de cadeneta con arrastre inferior, arrastre superior diferenciable y funciones automáticas	175-141621	76
Double chainstitch with differential bottom feed and automatic functions Doppelkettenstich mit differenzierbarem Untertransport und Automatikfunktionen Doble puntada de cadeneta con arrastre inferior diferencial y funciones automáticas	176-141621	78
Single chainstitch with bottom feed, differential top feed and automatic functions Einfachkettenstich mit Unter-, differenzierbarem Obertransport und Automatikfunktionen Puntada de cadeneta simple con arrastre inferior, arrastre superior diferenciable y funciones automáticas	179-171629	79
With bottom and needle feed – Special sewing machines / Triflex Mit Unter- und Nadeltransport – Spezialnähmaschinen / Triflex Con arrastre inferior y transporte por aguja – Máquinas especial / Triflex	272-160362-01 Tri-Flex	80
With bottom feed, needle feed and coupled mechanical edge trimmer Mit Unter- und Nadeltransport und zuschaltbarem, mechanischem Kantenschneider Con arrastre inferior y transporte por aguja y recortadora de bordes mecánica intercambiable	272-640642-01	81
With bottom feed, needle feed and edge trimmer driven by electric motor Mit Unter-, Nadeltransport und zuschaltbarem, elektronischem Kantenschneider Con arrastre inferior, transporte por aguja y recortadora de bordes electrónica conmutable	272-740642-01	82
With bottom feed, differential top feed and integrated fullness control Mit Untertransport, differenzierbarem Fuß-Obertransport und integrierter Mehrweitensteuerung Con arrastre inferior, arrastre superior de pie diferenciable y control de llenado integrado	275-142342-01	83
With bottom feed, differential top feed and edge trimmer driven by electric motor Mit Unter- und differenzierbarem Fuß-Obertransport und elektronischem Kantenschneider Con arrastre inferior, arrastre superior de pie diferenciable y con cortador de bordes electrónico	275-740642-01	84
With bottom feed, differential top feed, edge trimmer driven by electric motor and integrated fullness control Mit Untertransport, differenzierbarem Fuß-Obertransport, elektronischem Kantenschneider und integrierter Mehrweitensteuerung Con arrastre inferior, arrastre superior de pie diferenciable, con cortador de bordes electrónico y con cortador de bordes electrónico	275-742642-01	85
Eyelet buttonhole / Augenknopfloch / Ojo de ojal		
Double-chainstitch – with short thread trimmer, with gimp thread Doppelkettenstich – mit Kurzfadenabschneider, mit Gimpenfaden Puntada de cadeneta doble – con cortahilos corto, con hilo de agremán	581-121 CLASSIC	86
Double chainstitch – with multiflex-cutting system, short thread trimmer, without gimp thread Doppelkettenstich – mit Multiflex-Schneidsystem, Kurzfadenabschneider, ohne Gimpenfaden Doble puntada de cadeneta – con sistema de corte multiflex, guillotina de hilo corto, sin agremán	581-312 MULTIFLEX	87
Double chainstitch – with multiflex-cutting system, long thread trimmer, with gimp thread Doppelkettenstich – mit Multiflex-Schneidsystem, Langfadenabschneider, mit Gimpenfaden Doble puntada de cadeneta – con sistema de corte multiflex, guillotina de hilo largo, con agremán	581-321 MULTIFLEX	88
Double chainstitch – with Indexer for sewing buttonholes in different sequences Doppelkettenstich – mit Indexer zum Nähen von Knopflöchern in unterschiedlichen Sequenzen Puntada de cadeneta doble – con "Indexer" para la costura de ojales en diferentes secuencias	581 INDEXER	89
Bartacker / Riegel / Presillas		
Lockstitchbartacker for light to medium weight applications Doppelsteppstich-Riegel für leichte bis mittelschwere Anwendungen Doble pespunte de puntada de pespunte para aplicaciones de peso ligero a medio	513	90
Sew button / Knopf annähen / Coser el botón		
Lockstitch button sewer Doppelsteppstich-Knopfannähschneidemaschine Automata de costura de botones de doble pespunte	533	91

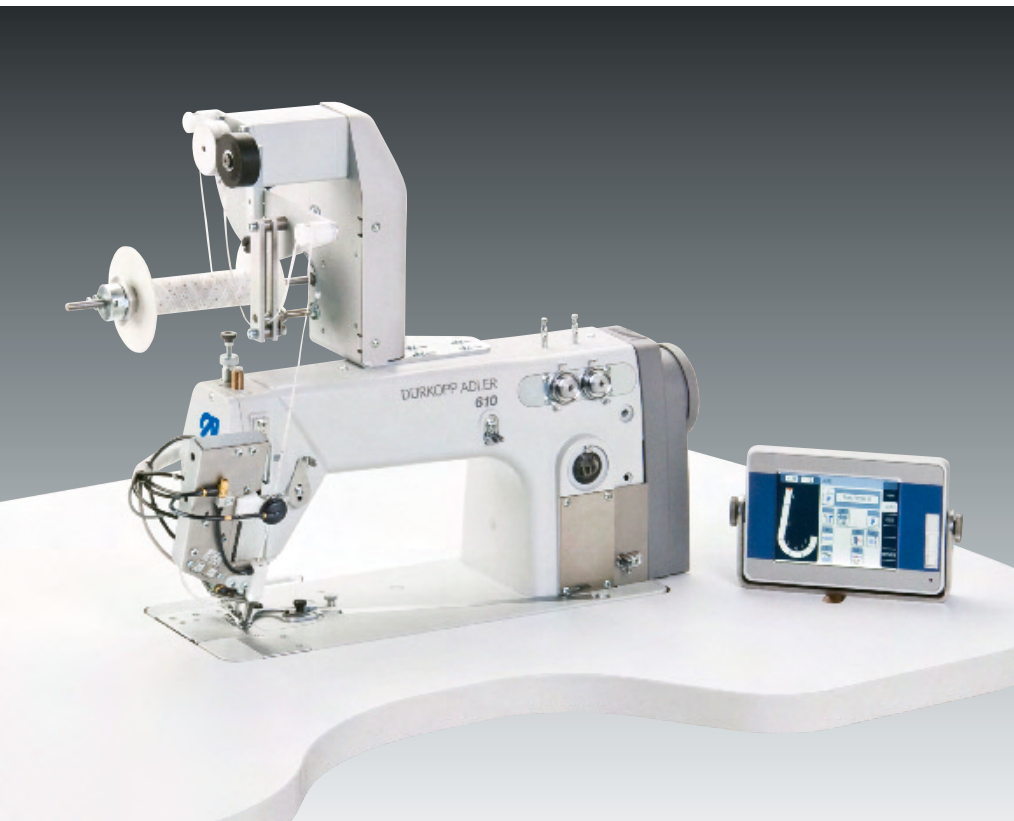

Special machine for programmed taping of the armholes and pre-ruffling of the sleeve crown

- Pre-ruffling and taping with only one machine (for tape width up to 3 mm)
- Double-chainstitch with individually controllable differential top and bottom feed, step motor-controlled, for perfect, finely graded fullness with accurate repetition
- Automatic feeding and cutting of the reinforcement tape
- Automatic mirroring of the first seam
- Function "Grading logic" for fully automatic program creation in all sizes, user-friendly even for operators with little prior experience – without input of grading values
- High-quality control unit "DAC comfort" – Industry 4.0 "ready"
- QONDAC "ready" i.e. the machine can be connected to QONDAC using "DAC client" (available via spare parts)
- Touchscreen control panel "OP7000" for easiest handling and programming (included as standard)
- Ergonomic workplace for fatigue-free operation
- LED illumination of the sewing field

Field of application

- Taping of the armholes
- Pre-ruffling of the arm crown with or without sleeve head roll

Performance features

- Taping of 500 pairs of armholes in men's jacket front parts / 480'
- Taping of 700 pairs of armholes in men's jacket back parts / 480'
- 300 complete jackets / 480'
- Memory capacity for 999 programs
- Max. sewing speed 5,000 stitches/min.
- Max. stitch length 4.0 mm

Spezialmaschine für das programmierte Lisieren der Armlöcher und Vorkräuseln der Armkugel

- Vorkräuseln und Lisieren mit nur einer Maschine (bei Bandbreiten bis 3 mm)
- Doppelkettenstich mit einzeln ansteuerbarem, differenzierbarem Unter- und Obertransport, per Schrittmotor gesteuert, für perfekte, feinabgestufte und wiederholgenaue Mehrweite
- Automatisches Zuführen und Abschneiden des Lisierbandes
- Automatisches Spiegeln der ersten Naht
- Funktion „Gradier-Logik“ für vollautomatische Programm-Erstellung in allen Größen, anwenderfreundlich auch für Bedienpersonen mit geringen Vorkenntnissen – ohne Eingabe von Gradierwerten
- Hochwertige Steuerungseinheit „DAC comfort“ – Industry 4.0 „ready“
- QONDAC „ready“, d. h. die Maschine kann über den „DAC client“ (über Ersatzteile erhältlich) mit QONDAC verbunden werden
- Touchscreen Bedienfeld „OP7000“ für einfachste Handhabung und Programmerstellung (im Lieferumfang enthalten)
- Ergonomischer Arbeitsplatz für ermüdungsfreies Arbeiten
- LED-Nähfeldausleuchtung

Einsatzbereich

- Lisieren der Armlöcher
- Vorkräuseln der Armkugel mit oder ohne Ärmelfisch

Leistungsmerkmale

- 500 Paar Sakkovorderteil-Armlöcher lisieren / 480'
- 700 Paar Sackrückenteil-Armlöcher lisieren / 480'
- 300 komplette Sakkos / 480'
- Speicherkapazität für 999 Programme
- Nähgeschwindigkeit max. 5.000 Stiche/Min.
- Stichlänge max. 4,0 mm

Máquina especial para programada fijación de la cinta de refuerzo en la sisa y prefundido de la copa de manga con fijación

- Prefundir y aplicar una cinta de refuerzo con una sola máquina (ancho de cinta hasta 3 mm)
- Máquina de doble punto de cadeneta, con arrastre inferior diferencial y transporte superior diferenciable que se pueden mandar individualmente, ambos controlados mediante motor paso a paso, para un fruncido perfecto, finamente escalonado y siempre reproducible
- Alimentación y corte automático de la cinta de refuerzo
- Reflejo automático de la primera costura
- Función „Lógica de graduación“ para la realización del programa totalmente automática en todas las tallas, fácil de usar, también para personas con escasos conocimientos previos – sin introducir los valores de grado
- Unidad de control "DAC comfort" de alta calidad – Industria 4.0 "lista"
- QONDAC preparado, es decir, la máquina se puede conectar a QONDAC mediante el "DAC cliente" (disponible a través de repuestos)
- Panel de control táctil "OP7000" para una manipulación y programación muy simple (incluido de serie)
- Puesto de trabajo ergonómico para un trabajo sin síntomas de fatiga
- Luminación del campo de costura (LED)

Campo de aplicación

- Fijación de una cinta de refuerzo en la sisa
- Prefundido programado de la copa de manga con o sin guata de refuerzo

Características de rendimiento

- Cintura de 500 pares de sisas en las partes delanteras de la americanas / 480'
- Cintura de 700 pares de sisas en las partes reverso de la americanas / 480'
- 300 americanas completas / 480'
- Capacidad de memoria para 999 programas
- Velocidad de costura máx. 5.000 puntadas/min.
- Longitud de puntada máx. 4,0 mm





Special machine for programmed pre-ruffling of the sleeve crown

- Easiest programming possible by 'teach-in' procedure
- Training time for programming is reduced by more than 50%
- Up to 80% faster seam programming compared to the classic method
- Quick and easy software update and sewing program saving by USB-flash drive
- Double-chainstitch with individually controllable differential top and bottom feed, step motor-controlled, for perfect, finely graded fullness with accurate repetition
- Automatic mirroring of the first seam
- Function "Grading logic" for fully automatic program creation in all sizes – without input of grading values
- High-quality control unit "DAC comfort" – Industry 4.0 "ready"
- QONDAC "ready" i.e. the machine can be connected to QONDAC using "DAC client" (available via spare parts)
- Touchscreen control panel "OP7000" for easiest handling and programming (included as standard)
- Ergonomic workplace for fatigue-free operation
- LED illumination of the sewing field

Field of application

Pre-ruffling of the arm crown with or without sleeve head roll

Performance features

- Pre-ruffling of 450 – 550 pairs of sleeves / 480'
- Memory capacity for 999 programs
- Max. sewing speed 5,000 stitches/min.
- Max. stitch length 4.0 mm

Spezialmaschine für das programmierte Vorkräuseln der Armkugel

- Einfachste Programmierung im „Teach-In“-Verfahren
- Anlernzeit zum Programmieren ist um mehr als 50% reduziert
- Bis zu 80% schnellere Nahtprogramm-Erstellung im Vergleich zur klassischen Methode
- Software Update sowie Sicherung des Nähprogramms einfach und schnell per USB-Stick
- Doppelkettenstich mit einzeln ansteuerbarem, differenzierbarem Unter- und Obertransport, per Schrittmotor gesteuert, für perfekte, feinabgestufte und wiederholgenaue Mehrweite
- Automatisches Spiegeln der ersten Naht
- Funktion „Gradier-Logik“ für vollautomatische Programm-Erstellung in allen Größen – ohne Eingabe von Gradierwerten
- Hochwertige Steuerungseinheit „DAC comfort“ – Industry 4.0 „ready“
- QONDAC „ready“, d. h. die Maschine kann über den „DAC client“ (über Ersatzteile erhältlich) mit QONDAC verbunden werden
- Touchscreen Bedienfeld „OP7000“ für einfachste Handhabung und Programmerstellung (im Lieferumfang enthalten)
- Ergonomischer Arbeitsplatz für ermüdungsfreies Arbeiten
- LED-Nähfeldausleuchtung

Einsatzbereich

Vorkräuseln der Armkugel mit oder ohne Ärmelfisch

Leistungsmerkmale

- 450 – 550 Paar Ärmel vorkräuseln / 480'
- Speicherkapazität für 999 Programme
- Nähgeschwindigkeit max. 5.000 Stiche/Min.
- Stichlänge max. 4,0 mm

Máquina especial para prefrencido programado de la copa de manga con fijación

- Una programación muy sencilla mediante el método de programación „Teach-in“
- El tiempo de entrenamiento para la programación se reduce en más de un 50%
- Elaboración de programas de costura hasta un 80% más rápida en comparación con el método clásico
- Actualización y almacenamiento del programa de costura simple y rápido a través de memoria USB
- Máquina de doble punto de cadeneta, con arrastre inferior diferencial y transporte superior diferenciable que se pueden mandar individualmente, ambos controlados mediante motor paso a paso, para un fruncido perfecto, finamente escalonado y siempre reproducible
- Reflejo automático de la primera costura
- Función „Lógica de graduación“ para la realización del programa totalmente automática en todas las tallas – sin introducir los valores de grado
- Unidad de control "DAC comfort" de alta calidad – Industria 4.0 "lista"
- QONDAC preparado, es decir, la máquina se puede conectar a QONDAC mediante el "DAC cliente" (disponible a través de repuestos)
- Panel de control táctil "OP7000" para una manipulación y programación muy simple (incluido de serie)
- Puesto de trabajo ergonómico para un trabajo sin síntomas de fatiga

Campo de aplicación

Prefrencido programado de la copa de manga con o sin guata de refuerzo

Características de rendimiento

- Prefrencir 450 – 550 pares de mangas / 480'
- Capacidad de memoria para 999 programas
- Velocidad de costura máx. 5.000 puntadas/min.
- Longitud de puntada máx. 4,0 mm





650 E3



Special machine for programmed sleeve setting – with patented, self-learning grading logic

- Standard grading values automatically calculate the program for every size – without input of grading values
- Easiest correction mode for the automatic grading values
- Function „curve support“ for easier handling, especially in the sleeve crown
- Finest fullness nuances via belt transport to handle sleeve fullness even in most difficult fabrics
- New sewing equipment E3 especially for very thin materials with thread sizes Tkt. 150-120
- Electronic thread tension for perfect seams in most different materials and applications
- Programmable sewing foot alternation to sew over thick cross seams / epaulettes etc.
- High-quality control unit „DAC comfort“ – Industry 4.0 „ready“
- QONDAC „ready“ i.e. the machine can be connected to QONDAC using „DAC client“ (available via spare parts)
- Touchscreen control panel „OP7000“ with visualization of the seam course (included as standard)
- Ergonomic design of workplace for fatigue-proof working
- LED sewing lamp as standard

Field of application

- Setting sleeves with or without pre-ruffled sleeve crown
- Sewing sleeve head rolls in armholes

Performance features

- 170 – 250 men's jackets (depending on workmanship) / 480'
- Memory capacity for 999 programs
- Max. sewing speed 4,000 stitches/min.
- Max. stitch length 4.0 mm

Spezialmaschine für das programmierte Einnähen von Ärmeln – mit patentierter, selbstlernender Gradier-Logik

- Standardgradierwerte berechnen automatisch das Programm für alle Größen – ohne Eingabe von Gradierwerten
- Einfachster Korrekturmodus für die automatische Gradierung, Optimierung der Basiswerte
- Funktion „Kurvenunterstützung“ für einfachere Handhabung speziell in der Armkugel
- Feinste Mehrweiten-Abstufung durch Bandtransport für perfekt eingearbeitete Mehrweite speziell in schwierigen Materialien
- Neue Näheinrichtung E3 speziell für sehr dünne Materialien mit Garnstärken Tkt. 150-120
- Elektronische Fadenspannung für perfektes Stichbild in unterschiedlichsten Materialien und Anforderungen
- Programmierbare Alternierung zum Verarbeiten von dicken Quernähten / Schulterklappen etc.
- Hochwertige Steuerungseinheit „DAC comfort“ – Industry 4.0 „ready“
- QONDAC „ready“, d. h. die Maschine kann über den „DAC client“ (über Ersatzteile erhältlich) mit QONDAC verbunden werden
- Touchscreen Bedienfeld „OP7000“ mit Visualisierung des Nahtverlaufes (im Lieferumfang enthalten)
- Ergonomischer Arbeitsplatz für ermüdungsfreies Arbeiten, LED Nähleuchte serienmäßig

Einsatzbereich

- Ärmel mit oder ohne vorgekräuselte Armkugel einnähen
- Ärmelfische in Armlöcher nähen

Leistungsmerkmale

- 170 – 250 Sakkos (abhängig von der Verarbeitung) / 480'
- Speicherkapazität für 999 Programme
- Nähgeschwindigkeit max. 4.000 Stiche/Min.
- Stichlänge max. 4.0 mm

Máquina especial para la costura programada de mangas – con lógica de graduación patentada y autoadaptativa

- Valores de graduación estándares calculan automáticamente el programa para todas las tallas – sin introducir los valores de grado
- Modo de corrección muy simple para la graduación automática, optimización de los valores básicos
- Función „Asistencia en los recorridos de costuras curvilíneas“ para una manipulación más simple del material especialmente en la costura de la copa de manga
- Gracias al transporte por cinta que permite una graduación extremadamente precisa se logra un flojo perfectamente distribuido especialmente en materiales de coser difíciles
- Nuevo equipo de costura E3 especial para materiales muy finos con espesores de cocción Tkt. 150-120
- Tensión del hilo electrónica
- Levantamiento del recorrido de alternación del pie programable para permitir el procesamiento de costuras transversales muy espesas / hombreras etc.
- Unidad de control „DAC comfort“ de alta calidad – Industria 4.0 „lista“
- QONDAC preparado, es decir, la máquina se puede conectar a QONDAC mediante el „DAC cliente“ (disponible a través de repuestos)
- Panel de control táctil „OP7000“ para una manipulación y programación muy simple (incluido de serie)
- Puesto de trabajo ergonómico para trabajar sin fatiga, luz de costura LED de serie

Campo de aplicación

- Coser las mangas con o sin la copa de manga prefruncida
- Coser las hombreras en la sisa

Características de rendimiento

- 170 – 250 Sakkos (dependiendo del proceso) / 480'
- Capacidad de memoria para 999 programas
- Velocidad de costura máx. 4.000 puntadas/min.
- Longitud de puntada máx. 4.0 mm



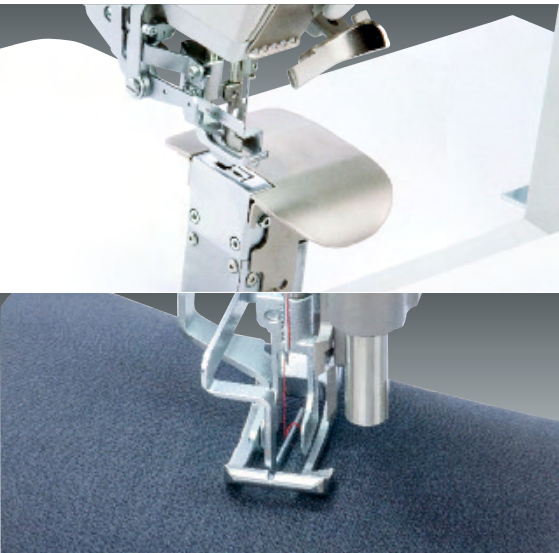

Special machine – attaching sleeve lining in armholes through the shoulder pad

- Alternating top feed with needle feed
- Programmable, automatic material thickness detection
- Integrated 6-function key bar for quick access
- Switchable: Stitch loosening, 2nd stroke and 2nd stitch length
- Switchable fullness distribution via push button either in upper or lower material ply
- Automatically or manually switchable stitch loosening for a "soft" shoulder pad
- Stitch loosening device to adapt the thread quantity to the thickness of the shoulder pad
- Asymmetric shoulder pad processing with two different values for switching on/off the stitch loosening function
- New 670 E2/9 sewing equipment to avoid marks and damage on light to medium weight material
- Sewing drive with high quality control unit "DAC classic" with automatic functions – Industry 4.0 "ready"
- QONDAC "ready" i.e. the machine can be connected to QONDAC using "DAC client" (available via spare parts)
- Control panel "OP1000" included as standard

Field of application

- Attaching sleeve lining through the shoulder pad
- Attaching sleeve lining in the lower armhole section
- Attaching the sleeve head roll

Performance features

- Attach 160 – 210 pairs of sleeve lining / 480'
- Attach 300 – 350 pairs of sleeve head rolls / 480'
- Max. sewing speed 1,800 stitches/min.
- Max. 9.0 mm stitch length (depending of sewing equipment)

Spezialmaschine – Ärmelfutter durch das Schulterpolster in Ärmelöcher nähen

- Alternierender Obertransport mit Nadeltransport
- Programmierbare, automatische Materialstärkenerkennung
- Integrierte 6er-Funktionstastenleiste für Schnellzugriff
- Zuschaltbar: Stichlockerung, 2. Hubhöhe und 2. Stichlänge
- Zuschaltbare Mehrweite per Tastendruck wahlweise in oberer oder unterer Stofflage
- Automatisch oder manuell zuschaltbare Stichlockerungseinrichtung für ein „weiches“ Schulterpolster
- Stichlockerungsfinger für die Anpassung der Fadenspannung an die Schulterpolsterstärke
- Asymmetrische Schulterpolsterverarbeitung mit zwei unterschiedlichen Werten für die Zu-/Abschaltung der Stichlockerungsfunktion
- Neue Näheinrichtung 670 E2/9 zur Vermeidung von Abdrücken und Beschädigungen bei leichtem bis mittelschwerem Nähgut
- Nähtrieb mit hochwertiger Steuerungseinheit „DAC classic“ mit automatischen Funktionen – Industrie 4.0 „ready“
- QONDAC „ready“, d. h. die Maschine kann über den „DAC client“ (über Ersatzteile erhältlich) mit QONDAC verbunden werden
- Bedienfeld „OP1000“ im Lieferumfang enthalten

Einsatzbereich

- Ärmelfutter durch das Schulterpolster einnähen
- Ärmelfutter in den unteren Ärmelbereich einnähen
- Ärmelfisch einnähen

Leistungsmerkmale

- 160 – 210 Paar Ärmelfutter einnähen / 480'
- 300 – 350 Paar Ärmelfische / 480'
- Nähgeschwindigkeit max. 1.800 Stiche/Min.
- Stichlänge max. 9,0 mm (abhängig von der Näh-einrichtung)

Máquina especial – coser el forro de las mangas a través de la guata de la hombrera en las sisas

- Transporte superior alternante con transporte por aguja
- Con dispositivo de reconocimiento del espesor del material
- Integrado barra de teclas de 6 funciones
- Elementos activables adicionalmente: Dispositivo para aflojar las puntadas, segunda altura de elevación y segunda longitud de puntada
- Fruncido activable con sólo pulsar un botón para la distribución del fruncido a elección en la capa superior o inferior de la tela
- Dispositivo para aflojar las puntadas conectable automáticamente o manual para realizar una hombrera „blanda“
- Dedo para aflojar la puntada para adaptar la cantidad del hilo al espesor de la hombrera
- Procesamiento asimétrico de la hombrera con dos valores diferentes para activar/desactivar la función de aflojamiento de puntadas
- Nuevo equipo de costura 670 E2/9 para evitar marcas y daños en materiales de peso ligero a medio
- Accionamiento de costura con unidad de control "DAC classic" – Industria 4.0 "lista"
- QONDAC preparado, es decir, la máquina se puede conectar a QONDAC mediante el "DAC cliente" (disponible a través de repuestos)
- Panel de control "OP1000" incluido de serie

Campo de aplicación

- Coser el forro de las mangas a través de la guata de la hombrera
- Coser el forro de las mangas en el área inferior de la sisa
- Coser la hombrera

Características de rendimiento

- Coser 160 – 210 Pares de forros de mangas / 480'
- Coser 300 – 350 Pares de hombreras / 480'
- Velocidad de costura máx. 1.800 puntadas/min.
- Longitud de puntada máx. 9,0 mm (Según el equipo de costura utilizado)





Special machine – attaching body lining and simultaneous trimming of armholes

- Pneumatic edge trimmer for perfectly trimmed excess lengths of lining and shoulder pads
- Alternating top feed with needle feed
- Programmable, automatic material thickness detection
- Integrated 6-function key bar for quick access
- Switchable: Stitch loosening, 2nd stroke and 2nd stitch length
- Switchable fullness distribution via push button either in upper or lower material ply
- Automatically or manually switchable stitch loosening device for a "soft" shoulder pad
- Stitch loosening device to adapt the thread quantity to the thickness of the shoulder pad
- Automatic switching on/off of the stitch loosening function for asymmetrical shoulder pad processing front/rear with two different values
- Sewing drive with high quality control unit "DAC classic" with automatic functions – Industry 4.0 "ready"
- QONDAC "ready" i.e. the machine can be connected to QONDAC using "DAC client" (available via spare parts)
- Control panel "OP1000" included as standard

Field of application

- Sewing and trimming shoulder pads into armholes
- Sewing and trimming body lining into armholes

Performance features

- 230 – 250 pairs of shoulder pads / 480'
- 200 – 230 body linings / 480'
- Max. sewing speed 1,800 stitches/min.
- Max. 9.0 mm stitch length (depending of sewing equipment)

Spezialmaschine – Leibfutter in Armlöcher einnähen und gleichzeitig beschneiden

- Pneumatischer Kantenschneider für passformgerecht beschnittene Futter- und Schulterpolster-Überstände
- Alternierender Obertransport mit Nadeltransport
- Programmierbare, automatische Materialstärkenerkennung
- Integrierte 6er-Funktionstastenleiste für Schnellzugriff
- Zuschaltbar: Stichlockerung, 2. Hubhöhe und 2. Stichlänge
- Zuschaltbare Mehrweite per Tastendruck wahlweise in oberer oder unterer Stofflage
- Automatisch oder manuell zuschaltbare Stichlockerungseinrichtung für ein „weiches“ Schulterpolster
- Stichlockerungsfinger für die Anpassung der Fadenspannung an die Schulterpolsterstärke
- Automatische Zu-/Abschaltung der Stichlockerungsfunktion für asymmetrische Schulterpolsterverarbeitung vorne/hinten mit zwei unterschiedlichen Werten
- Nähtrieb mit hochwertiger Steuerungseinheit „DAC classic“ mit automatischen Funktionen – Industrie 4.0 „ready“
- QONDAC „ready“, d. h. die Maschine kann über den „DAC client“ (über Ersatzteile erhältlich) mit QONDAC verbunden werden
- Bedienfeld „OP1000“ im Lieferumfang enthalten

Einsatzbereich

- Schulterpolster in Armlöcher nähen und beschneiden
- Leibfutter in Armlöcher nähen und beschneiden

Leistungsmerkmale

- 230 – 250 Paar Schulterpolster / 480'
- 200 – 230 Leibfutter / 480'
- Nähgeschwindigkeit max. 1.800 Stiche/Min.
- Stichlänge max. 9,0 mm (abhängig von der Nährichtung)

Máquina especial – coser el forro del busto en las sisas y cortar simultáneamente los bordes de las sisas

- El dispositivo cortacantos neumático garantiza que los bordes exedentes del forro y de la guata de las hombreras sean recortados perfectamente según la forma requerida
- Con dispositivo de reconocimiento del espesor del material
- Integrado barra de teclas de 6 funciones para el acceso rápido
- Elementos activables adicionalmente: Dispositivo para aflojar las puntadas, segunda altura de elevación y segunda longitud de puntada
- Fruncido activable con sólo pulsar un botón para la distribución del fruncido a elección en la capa superior o inferior de la tela
- Dispositivo para aflojar las puntadas conectable automáticamente o manual para realizar una hombrera „blanda“
- Conexión/desconexión automática de la función de aflojamiento de puntadas para el tratamiento asimétrico de hombreras delante/detrás con dos valores diferentes
- Accionamiento de costura con unidad de control "DAC classic" – Industria 4.0 "lista"
- QONDAC preparado, es decir, la máquina se puede conectar a QONDAC mediante el "DAC cliente" (disponible a través de repuestos)
- Panel de control "OP1000" incluido de serie

Campo de aplicación

- Coser y recortar la hombrera en las sisas
- Coser y recortar el forro del busto en las sisas

Características de rendimiento

- 230 – 250 Pares hombreras / 480'
- 200 – 230 Forros del busto / 480'
- Velocidad de costura máx. 1.800 puntadas/min.
- Longitud de puntada máx. 9,0 mm (Según el equipo de costura utilizado)

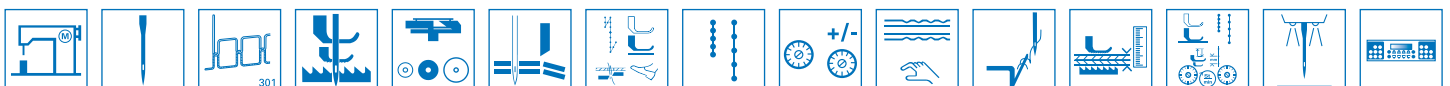

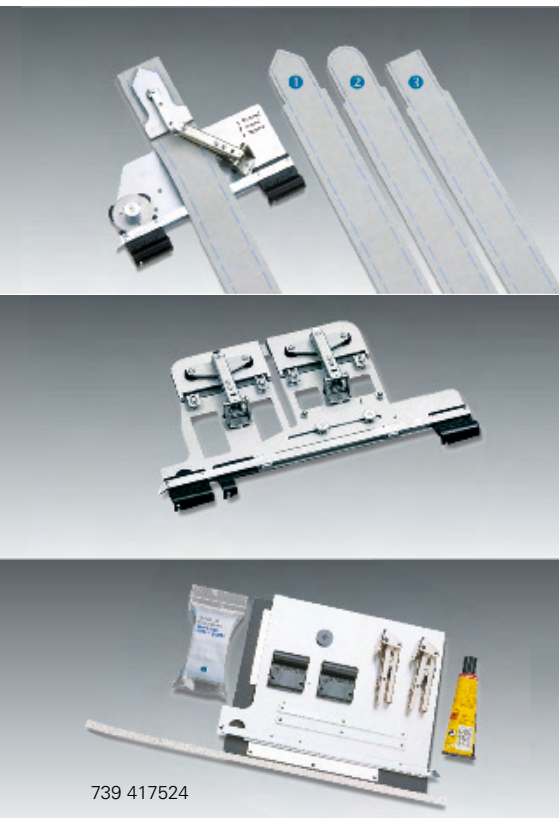

739 417524

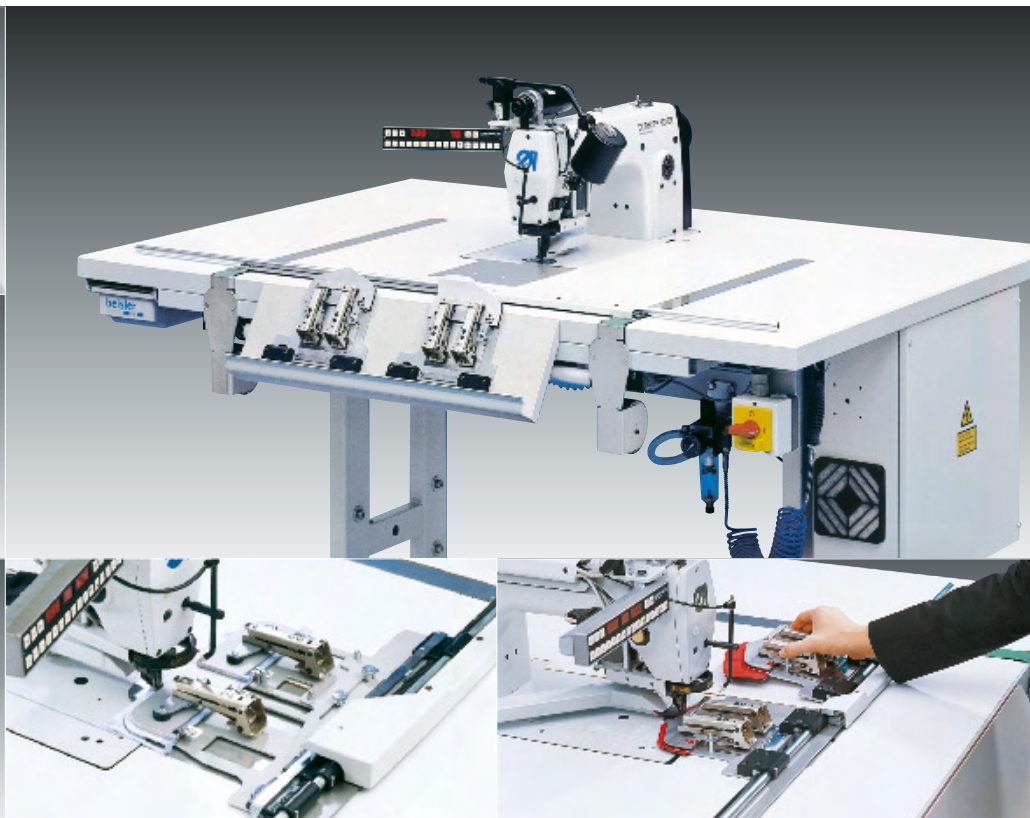

Runstitching and trimming flaps, waistband extensions and cuffs

- Perfect seam courses and accurate repetition by means of sewing templates
- Freely programmable TAGLOG® chip for storing seam course, sewing speed, stitch length and back-tack length
- Sets of parts for the self-manufacturing of templates available – templates for waistband extensions with triple program carrier magazine (739 417584)
- Perfectly distributed fullness due to fullness bow on the template
- Constant seam distances and clean edge cutting by means of separately driven edge trimmer
- Lockstitch machine for tight seams, with stitch condensing even in corners and radii

Field of application

- Runstitching small parts as flaps and waistband extensions
- Runstitching cuffs in the production of shirts and blouses

Performance features

- 2,000 – 2,400 flaps or waistband extensions / 480'
- 1,600 – 1,800 cuffs / 480'

Patten, Bundverlängerungen und Manschetten vornähen und beschneiden

- Perfekte Nahtverläufe und absolute Wiederholgenauigkeit durch Nähsschablonen
- Frei programmierbarer TAGLOG®-Chip für die Speicherung von Nahtverlauf, Nähgeschwindigkeit, Stich- und Riegellänge
- Teilesätze zum Selbstanfertigen der Schablonen verfügbar – Schablonen für Bundverlängerungen mit Dreifach-Programmrägermagazin (739 417584)
- Perfekt eingearbeitete Mehrweite durch Mehrweitenbügel auf der Schablone
- Gleichbleibende Nahtabstände und saubere Schnittkanten durch separat angetriebenen Kantenschneider
- Doppelstepstichmaschine für feste Nähte, mit Stichverdichtung auch in Ecken und Radien

Einsatzbereich

- Kleinteile wie Patten und Bundverlängerungen vornähen
- Manschetten in der Hemden- und Blusenfertigung vornähen

Leistungsmerkmale

- 2.000 – 2.400 Patten oder Bundverlängerungen / 480'
- 1.600 – 1.800 Manschetten / 480'

Precosturar y recorte carteras, prolongaciones de pretinas y precostura de puños

- Recorridos de costura perfectos y reproducibilidad absoluta gracias a la utilización de plantillas de costura
- „TAGLOG®-Chip“ libremente programable para el almacenamiento del recorrido de costura, velocidad de costura, longitud de puntada y longitud del remate de la costura
- Son disponibles juegos de piezas para la fabricación propia de las plantillas de costura – plantillas para extensiones de cintura con cargador de programa triple (739 417584)
- Flojo perfectamente distribuido gracias a un estribo para la distribución del flojo montado sobre la plantilla de costura
- Distancias constantes de la costura y bordes de corte limpios gracias a un dispositivo cortacantos accionado por separado
- Cabezal de la máquina de coser de doble pespunte con condensación de las puntadas para garantizar costuras firmes también en las esquinas y en las curvas

Campo de aplicación

- Piezas pequeñas, como por ej. precosturar carteras y prolongaciones de pretinas
- Precostura de puños en la producción de camisas y camiseta

Características de rendimiento

- 2.000 – 2.400 Carteras o prolongaciones de pretinas / 480'
- 1.600 – 1.800 puños / 480'

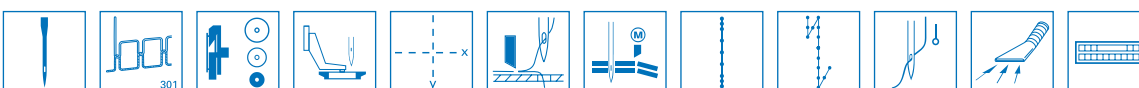

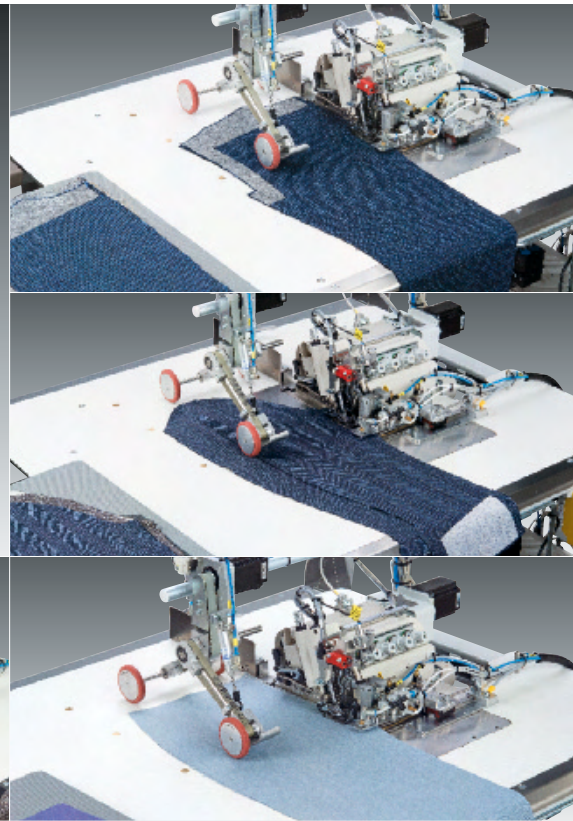
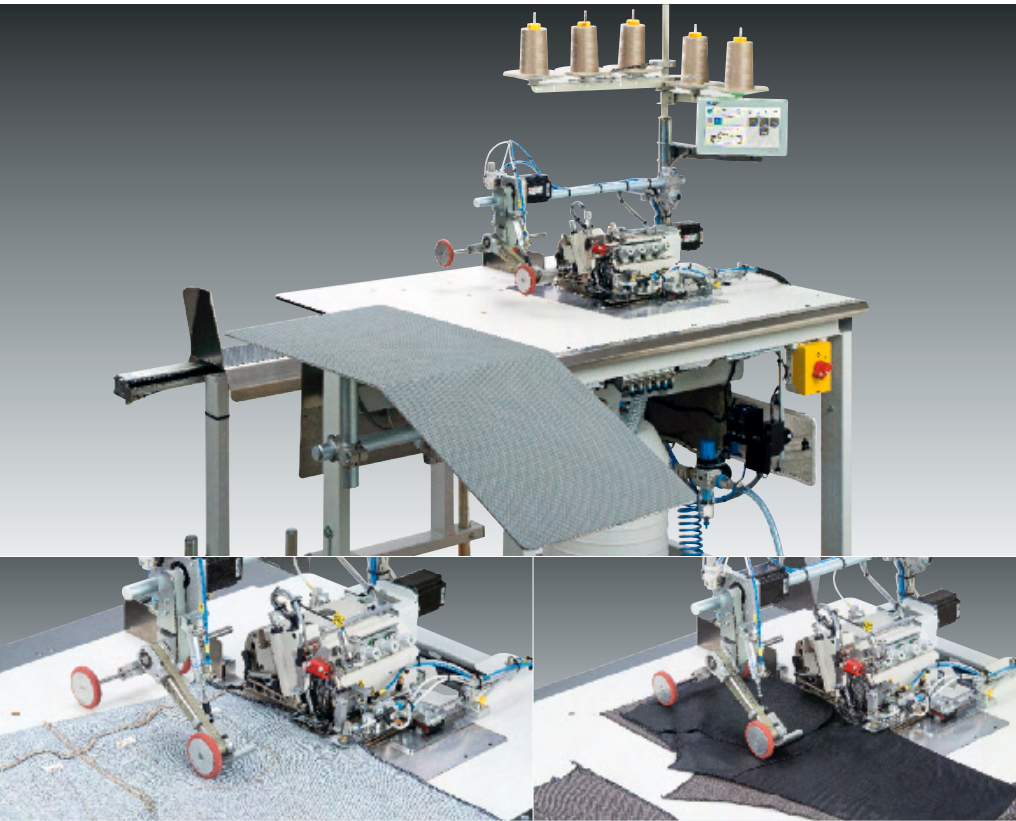

Sewing unit for semi-automatic sewing of side seams and inseams

Nähanlage zum semi-automatischen Nähen von Seiten- und Schrittnähten

Unidad de costura para costura semiautomática de costuras laterales y de entrepierna

- Touch screen "Commander Pro" with graphic display for easy operation and quick access to modifiable parameters
- Intuitive operating concept with flexible interface design
- High-quality control system of DAC compact and Machine-ID
- Maximum flexibility by use of double-chainstitch seams or 4-thread and 5-thread safety seams alternatively
- Perfect fit due to partial fullness distribution in the upper or lower material ply
- Equipment for manual sewing in the hip curve section when processing side seam pockets or wing pockets
- Pneumatically moveable edge guide for trimming the excess lengths of pocket bags in sportswear trousers

- Touch-Screen „Commander Pro“ mit Grafik-Display für einfache Bedienung und schnellen Zugriff auf veränderbare Parameter
- Intuitives Bedienkonzept mit flexibler Oberflächengestaltung
- Hochwertige Steuerungstechnik mit "DAC compact" und Maschinen-ID
- Höchste Flexibilität durch wahlweisen Einsatz von Doppelkettenstich- bzw. 4- oder 5-fädige Safety-Nähte
- Tadellose Passform durch partielle Einarbeitung von Mehrweite in der oberen oder unteren Stofflage
- Einrichtung für manuelles Nähen im Hüftbogenbereich bei Seitennaht- oder Flügeltaschen
- Kantenführung pneumatisch ausfahrbar zum Verschneiden der Taschenbeutel-Überstände bei Sportswear-Hosen

- Pantalla táctil "Commander Pro" con display gráfico para un fácil manejo y un acceso rápido a todos los parámetros
- Concepto de manejo intuitivo con diseño de superficie flexible
- Tecnología de control de alta calidad gracias al mando "DAC compact" e "ID" de la máquina
- Máxima flexibilidad gracias a la utilización a elección de costuras de doble puntada de cadeneta o costuras „Safety“ de 4 o 5 hilos
- Adaptación perfecta a la forma gracias a la distribución parcial de flojo en la capa superior o inferior de la tela
- Dispositivo para la costura manual en el área del borde de cadera durante la costura de costuras laterales o bolsillos sueltos
- Dispositivo de guía del borde que se puede extraer neumáticamente para recortar los excedentes de material del saco de bolsillo en la producción de pantalones deportivos

Field of application

- Sleeve/body lining seams in blazer/jacket
- Classical trousers and skirts
- Sportswear trousers
- Casualwear
- Jeans

Einsatzbereich

- Ärmel-/Rumpf-Futternähte im Blazer/ Sakko
- Klassische Hosen und Röcke
- Sportswear-Hosen
- Casualwear
- Jeans

Campo de aplicación

- Costuras del forro de las mangas/del cuerpo en el blazer/americanas
- Pantalones y faldas clásicas
- Pantalones deportivos
- Ropa informal
- Pantalones vaqueros

Performance features

- 1,550 – 1,700 side seams / 480'
- 1,700 – 1,900 inseams / 480'
- 380 – 400 complete trousers / 480'
- 1,800 – 2,200 skirt seams / 480'
- 1,800 – 2,200 jacket centre back seams / 480'

Leistungsmerkmale

- 1.550 – 1.700 Seitennähte / 480'
- 1.700 – 1.900 Schrittnähte / 480'
- 380 – 400 komplette Hosen / 480'
- 1.800 – 2.200 Rocknähte / 480'
- 1.800 – 2.200 Rückenmittelnähte im Sakko / 480'

Características de rendimiento

- 1.550 – 1.700 Costuras laterales / 480'
- 1.700 – 1.900 Costuras de entrepierna / 480'
- 380 – 400 Pantalones completos / 480'
- 1.800 - 2.200 costuras de faldón / 480'
- 1.800 - 2.200 costuras del centro de la espalda de la chaqueta / 480'



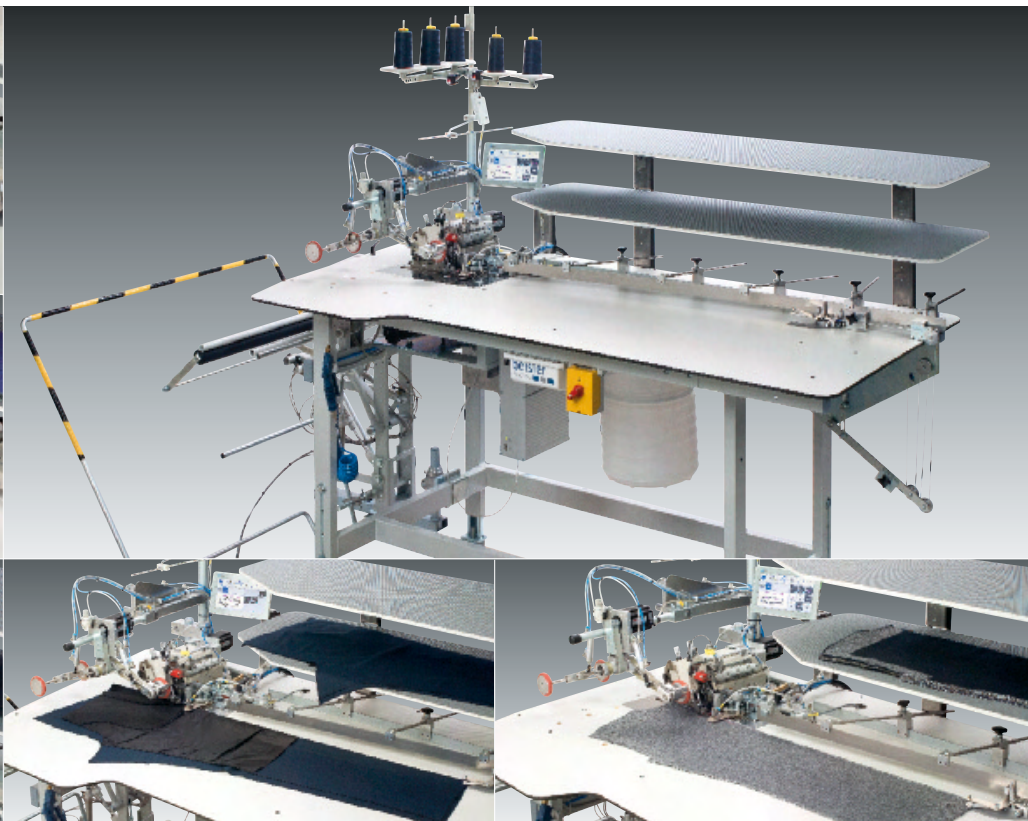
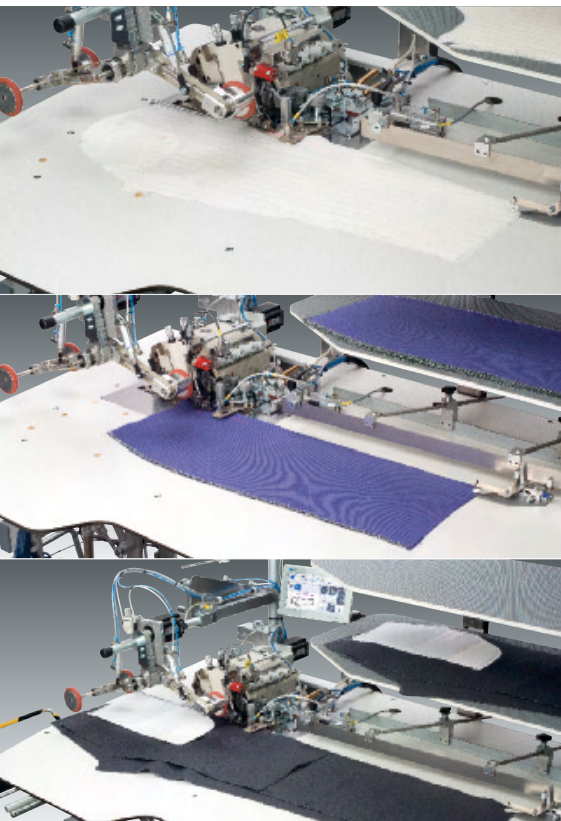

Sewing unit for automatic sewing of side seams and inseams

- Touch screen "Commander Pro" with graphic display for easy operation and quick access to modifiable parameters
- Intuitive operating concept with flexible interface design
- High-quality control system of DAC compact and Machine-ID
- Perfect pucker-free seams due to big rest table with "mouse"
- High productivity through overlapped working
- Maximum flexibility by use of double-chainstitch seams or 4-thread and 5-thread safety seams alternatively
- Perfect fit due to partial fullness distribution in the upper or lower material ply
- Pneumatically moveable edge guide for trimming the excess lengths of pocket bags in sportswear trousers

Field of application

- Sleeve/body lining seams in blazer/jacket
- Classical trousers and skirts
- Sportswear trousers
- Casualwear
- Jeans

Performance features

- 1,700 – 1,900 side seams / 480'
- 2,100 – 2,300 inseams / 480'
- 430 – 450 complete trousers / 480'
- 2,200 - 2,600 skirt seams / 480'
- 2,200 - 2,600 jacket centre back seams / 480'

Nähanlage zum automatischen Nähen von Seiten- und Schrittnähten

- Touch-Screen „Commander Pro“ mit Grafik-Display für einfache Bedienung und schnellen Zugriff auf veränderbare Parameter
- Intuitives Bedienkonzept mit flexibler Oberflächen-gestaltung
- Hochwertige Steuerungstechnik mit "DAC compact" und Maschinen-ID
- Perfekt kräuselfreie Nähte durch großen Auflage-tisch mit „Maus“
- Hohe Produktivität durch überlappede Arbeitsweise
- Höchste Flexibilität durch wahlweisen Einsatz von Doppelkettenstich- bzw. 4- oder 5-fädige Safety-Nähte
- Tadellose Passform durch partielle Einarbeitung von Mehrweite in der oberen oder unteren Stofflage
- Kantenführung pneumatisch ausfahrbar zum Bescheiden der Taschenbeutel-Überstände bei Sportswear-Hosen

Einsatzbereich

- Ärmel-/Rumpf-Futternähte im Blazer/ Sakko
- Klassische Hosen und Röcke
- Sportswear-Hosen
- Casualwear
- Jeans

Leistungsmerkmale

- 1.700 – 1.900 Seitennähte / 480'
- 2.100 – 2.300 Schrittnähte / 480'
- 430 – 450 komplette Hosen / 480'
- 2.200 – 2.600 Rocknähte / 480'
- 2.200 – 2.600 Rückenmittelnähte im Sakko / 480'

Unidad de costura para costura automática de costuras laterales y de entrepierna

- Pantalla táctil "Commander Pro" con display gráfico para un fácil manejo y un acceso rápido a todos los parámetros
- Concepto de manejo intuitivo con diseño de superficie flexible
- Tecnología de control de alta calidad gracias al mando "DAC compact" e "ID" de la máquina
- Costuras perfectas, lisas y sin fruncido gracias a la gran mesa de posicionamiento con dispositivo acompañante del material
- Alta productividad gracias al método de trabajo superpuesto
- Máxima flexibilidad gracias a la utilización a elección de costuras de doble puntada de cadeneta o costuras „Safety“ de 4 o 5 hilos
- Adaptación perfecta a la forma gracias a la distribución parcial de flojo en la capa superior o inferior de la tela
- Dispositivo de guía del borde que se puede extraer neumáticamente para recortar los excedentes de material del saco de bolsillo en la producción de pantalones deportivos

Campo de aplicación

- Costuras del forro de las mangas/del cuerpo en el blazer/americanas
- Pantalones y faldas clásicas
- Pantalones deportivos
- Ropa informal
- Pantalones vaqueros

Características de rendimiento

- 1.700 – 1.900 Costuras laterales / 480'
- 2.100 – 2.300 Costuras de entrepierna / 480'
- 430 – 450 Pantalones completos / 480'
- 2.200 - 2.600 costuras de faldón / 480'
- 2.200 - 2.600 costuras del centro de la espalda de la chaqueta / 480'



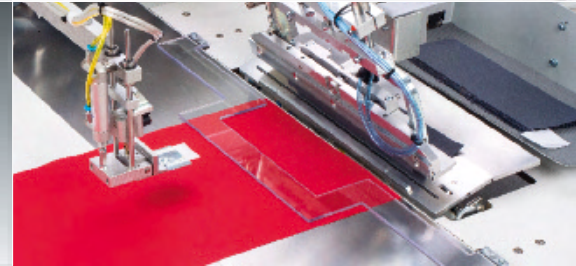
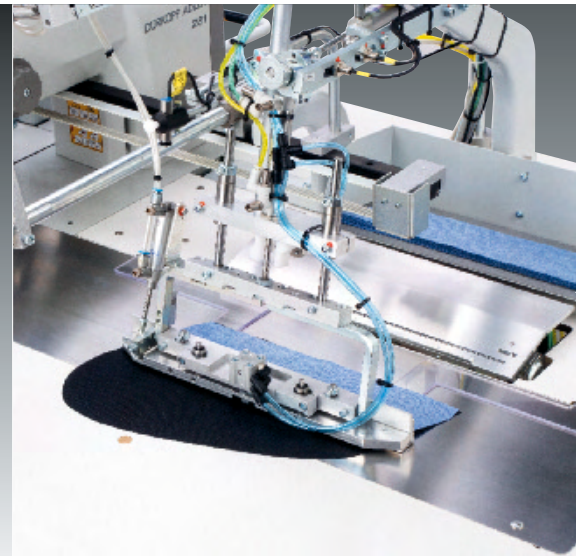
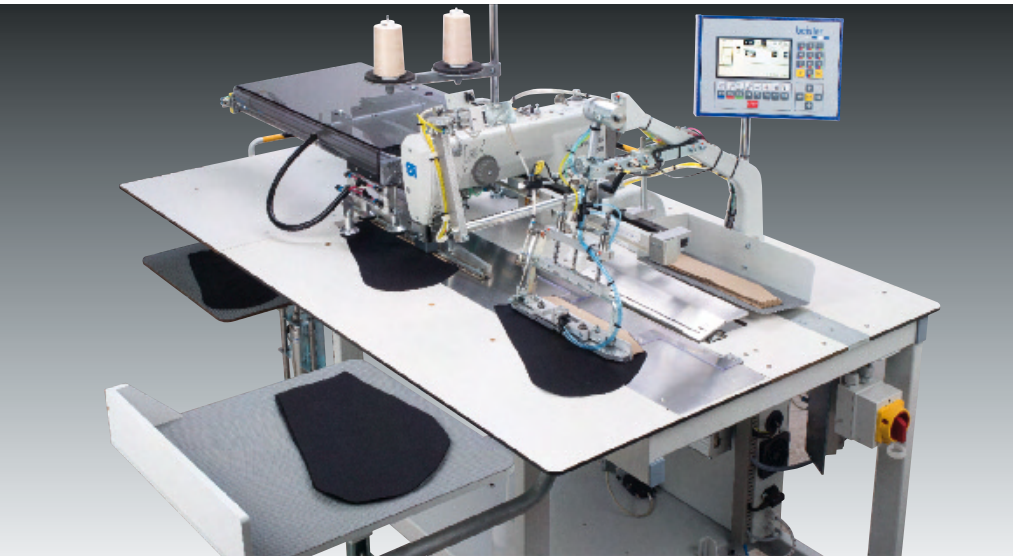

Automatic folding and attaching of pocket facings

- NEW: Sewing head 281
- NEW: Safety and efficiency due to the modern, reliable Dürkopp Adler control technology "DAC classic"
- Application "double pocket": Front pocketbag facing with pre-cut endless zipper in pocket bag (assembly kit optional)
- Constant sewing results on different materials
- Automatic seam end control either by seam length measurement or reflecting light barrier
- Fully overlapped working
- Short training period
- Four various topstitch widths available with quick adjustment
- Folding technique independent of the material

Field of application

Folding and attaching straight facings to pocket bags:

- Front and hind trousers pockets
- Jacket outside pockets
- Lining pockets

Performance features

- 3,800 – 4,000 facings (without endless zipper) / 480'
- Folding length up to 350 mm (optional up to 400 mm)

Taschenbesetzen automatisch umbiegen und aufnähen

- NEU: Nähoberteil 281
- NEU: Sicherheit und Effizienz durch die moderne, zuverlässige Dürkopp Adler Steuerungstechnik „DAC classic“
- Anwendung „Doppelte Tasche“: Vorderhosentaschen-Besetzen mit abgelängtem Endlos-Reißverschluss im Taschenbeutel (Anbausatz optional)
- Konstante Nähergebnisse bei verschiedenen Materialien
- Automatische Nahtendenkontrolle wahlweise durch Wegstreckenmessung oder Reflexlichtschranke
- Voll überlappte Arbeitsweise
- Kurze Anlernzeiten
- Vier verschiedene Absteppbreiten mittels Schnellverstellung
- Materialunabhängige Umbuggtechnik

Einsatzbereich

Gerade Taschenbesetzen umbiegen und auf Taschenbeutel nähen:

- Vorderhosen-, Hinterhosentaschen
- Sakkoaußentaschen
- Futtertaschen

Leistungsmerkmale

- 3.800 – 4.000 Besetzen (ohne Endlos-Reißverschluss) / 480'
- Umbugglänge bis max. 350 mm (optional bis 400 mm)

Doblar y coser automáticamente bordes de vistas de bolsillos

- NUEVO: Cabezal de costura 281
- NUEVO: Seguridad y eficacia gracias a la moderna y fiable tecnología de control de Dürkopp Adler "DAC classic"
- Aplicación „Bolsillo doble“: Vistas de bolsillos delanteros del pantalón con cremallera sin fin a medida en el área del saco del bolsillo (opcional)
- Resultados de costura constantes en materiales diferentes
- Controle automático del final de costura, opcionalmente por medición del recorrido de costura o por barrera de luz por reflexión
- Método de trabajo enteramente superpuesto
- Simplicidad y comodidad de manejo
- Mediante el dispositivo de ajuste rápido puede llamarse hasta cuatro anchos de pespunte diferentes
- Técnica de doblar independiente del material

Campo de aplicación

Doblar vistas de bolsillos rectas y coser en el saco de bolsillo:

- Bolsillos de delanteros y traseros de pantalones
- Bolsillos exteriores de americanas
- Bolsillos de forro

Características de rendimiento

- 3.800 – 4.000 vistas (sin cremallera sin fin) / 480'
- Longitud de plegado hasta máx. 350 mm (opcional hasta 400 mm)



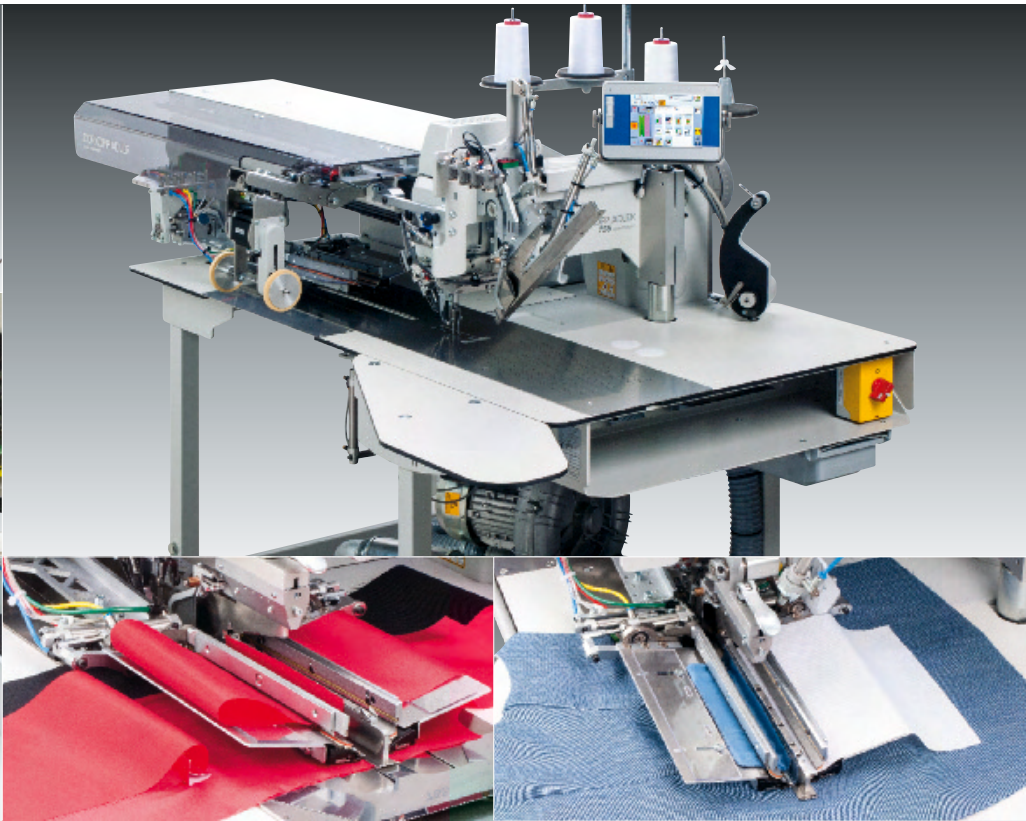
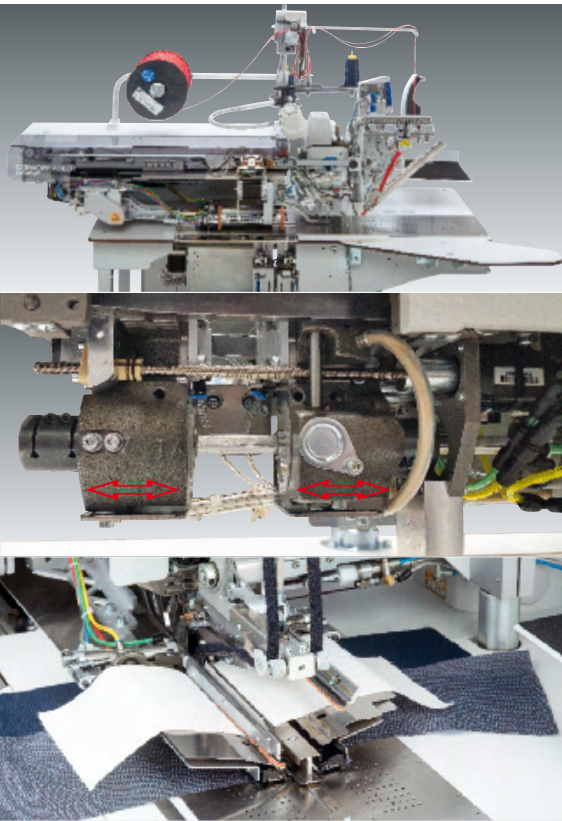

Sewing unit for runstitching of straight piped pockets, flap pockets and welt pockets

- Programmable needle transport for materials difficult-to-feed
- Special "knitwear mode" for tension-free sewing of piped pockets
- Programmable laser marking lamps in longitudinal and horizontal directions
- Step motor-controlled transport clamp adjustment with material spreading – e.g. for lining or stretch material
- Programmable transport clamp pressure for different materials such as lining applications with reinforcement tape and stretch materials
- Short conversion time from one to the other needle distance (approx. 30 min.)
- Programmable hook block adjustment (option 0755 140234) allows a quick and automatic adjustment of the left and right hook block after a needle distance change
- Step motor driven center blade drive with extended flexibility in material use due to adjustable knife stroke – low knife wear
- Folder concept – modular system
- Device for automatically feeding and cutting of endless zippers from the roll (option)
- High-quality control unit "DAC comfort" – QONDAC equipped (Plug & Play)

Field of application

Jacket and coats production, workwear, sportswear, trousers production

Performance features

- Single- or double piped pockets with flaps in front jackets: 1,300 – 1,600 pockets / 480'
- Double piped pockets in hind trousers: 2,200 – 2,600 pockets / 480'
- Needle distances from 4.8 – 30.0 mm available

Nähanlage zum Vornähen von geraden Paspel-, Patten- und Leistentaschen

- Programmierbarer Nadeltransport für transportkritische Materialien
- Spezieller „Wirkwaren-Modus“ für spannungsarmes Nähen von Paspeltaschen
- Programmierbare Lasermarkierungsleuchten in Längs- und Querrichtung
- Per Schrittmotor gesteuerte Transportklammerverstellung mit Materialspreizung – für z. B. Futter oder Stretchmaterial
- Programmierbarer Transportklammerdruck für unterschiedliche Materialien wie z. B. Futterverarbeitung mit Vliesstreifen und Stretchmaterialien
- Verkürzte Umrüstzeit von einem zum anderen Nadelabstand (ca. 30 Min.)
- Programmierbare Greiferbockverstellung (Option 0755 140234) ermöglicht eine schnelle und automatische Einstellung des linken und rechten Greiferbocks nach einem Nadelabstandswechsel
- Per Schrittmotor gesteuerter Mittelmesserantrieb mit erweiterter Flexibilität im Materialeinsatz durch erhöhten Materialdurchgang
- Falstempelkonzept als Baukastensystem
- Vorrichtung zum automatischen Zuführen und Schneiden von endlosen Reißverschlüssen von der Rolle (Option)
- Hochwertige Steuerungseinheit „DAC comfort“ – QONDAC ausgestattet (Plug & Play)

Einsatzbereich

Sakko- / Mantelfertigung, Arbeitsbekleidung, Sportswear, Hosenfertigung

Leistungsmerkmale

- Einfach- oder Doppelpaspeltaschen mit Patte in Sakko-Vorderteilen: 1.300 – 1.600 Taschen / 480'
- Doppelpaspeltaschen in Hinterhosen: 2.200 – 2.600 Taschen / 480'
- Nadelabstände von 4,8 – 30,0 mm wählbar

Unidad de costura para el precostura de bolsillos de vivo, bolsillos de cartera y bolsillos de tapeta rectos

- Avance de aguja programable para materiales sensibles
- Modo especial de tejido de punto para coser sin tensión los bolsillos de hilo
- Luces de marcado láser programables en dirección longitudinal y transversal
- Regulación de la pinza de transporte controlada por motor paso a paso con extensión de material, p. ej. para material de revestimiento o de estiramiento
- Presión de la pinza de transporte programable para diferentes materiales, p. ej. procesamiento de forros con tiras de vellón y materiales elásticos
- Reducción del tiempo de cambio de un espacio de aguja a otro (aprox. 30 min.)
- Ajuste programable del bloque de soporte de los garfios (opción 0755 140234) permite un ajuste rápido y automático de los garfios izquierda y derecha después de cambiar la distancia entre las agujas
- Accionamiento de la cuchilla central controlado por motor paso a paso con mayor flexibilidad en el uso del material debido a un mayor caudal de material
- Concepto de estampado plegable como sistema modular
- Dispositivo para alimentar y cortar automáticamente remalleras sin fin desde un rollo (opcional)
- Unidad de control "DAC comfort" de alta calidad – QONDAC equipado (Plug & Play)

Campo de aplicación

Producción de chaquetas / de chinchas, producción de pantalones, ropa de trabajo, ropa deportiva

Características de rendimiento

- Bolsillos de uno o dos tubos con tapeta en las partes delanteras de la chaqueta: 1.300 – 1.600 bolsillos / 480'
- Dobles bolsillos ribeteados en el pantalón trasero: 2.200 - 2.600 bolsillos / 480'
- Distancia entre agujas seleccionable de 4,8 – 30,0 mm

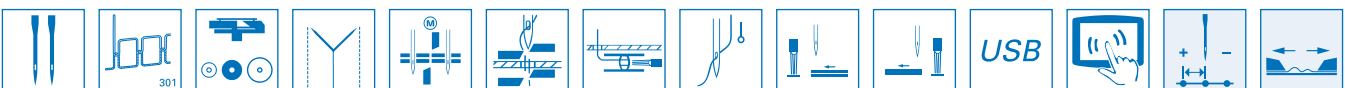

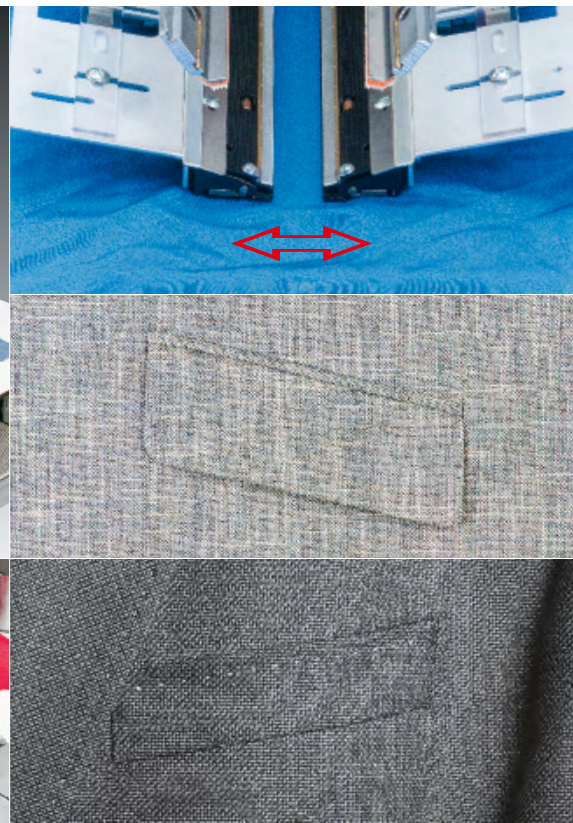
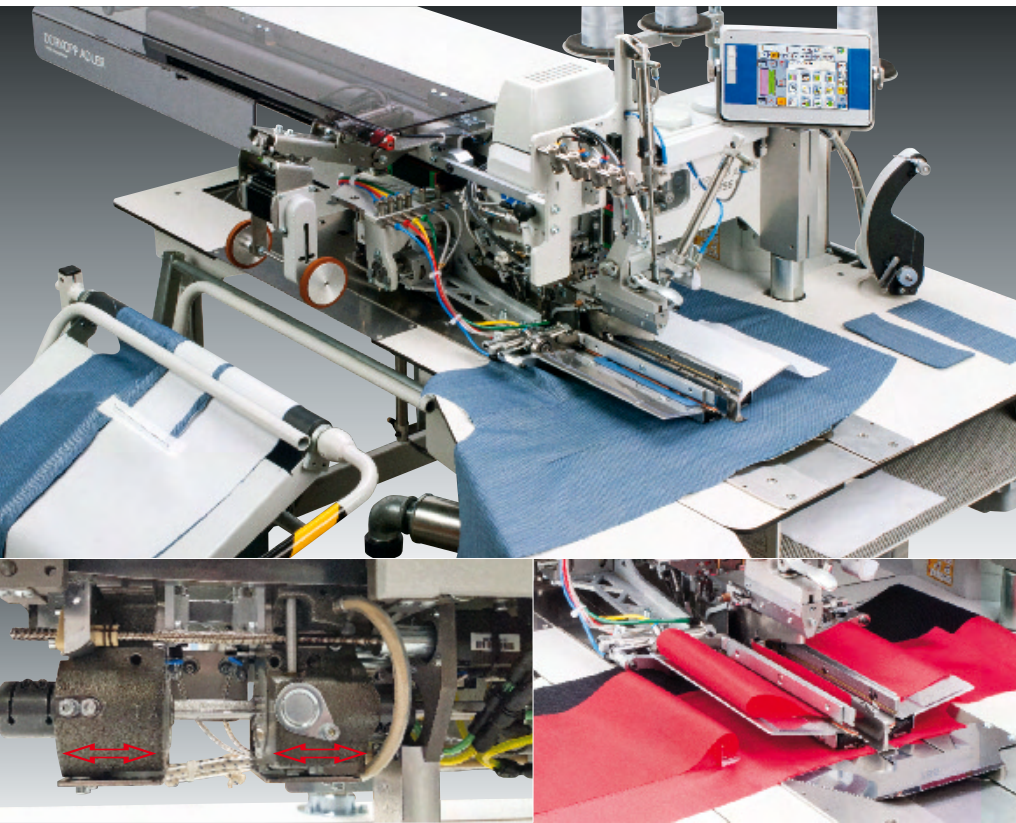

Sewing unit for runstitching of straight and slanted piped pockets, flap pockets and welt pockets

Nähanlage zum Vornähen von geraden und schrägen Paspel-, Patten- und Leistentaschen

Unidad de costura para el precostura de bolsillos de vivo, bolsillos de cartera y bolsillos de tapeta rectos y diagonales

- Multifunction corner knife station for straight or slanted pockets – freely programmable in pocket length, slants and angle
- Programmable needle transport for materials difficult-to-feed
- Special “knitwear mode” for tension-free sewing of piped pockets
- Programmable laser marking lamps in longitudinal and horizontal directions
- Step motor-controlled transport clamp adjustment with material spreading – e.g. for lining or stretch material
- Programmable transport clamp pressure for different materials such as lining applications with reinforcement tape and stretch materials
- Short conversion time from one to the other needle distance (approx. 30 min.)
- Programmable hook block adjustment (option 0755 140234) allows a quick and automatic adjustment of the left and right hook block after a needle distance change
- Folder concept – modular system
- Device for automatic feeding and cutting of endless zippers from the roll (option)
- High-quality control unit “DAC comfort” – QON-DAC equipped (Plug & Play)

- Multifunktions-Eckenmesserstation für gerade oder schräge Taschen – in Taschenlänge, -schräge und -winkel frei programmierbar
- Programmierbarer Nadeltransport für transportkritische Materialien
- Spezieller „Wirkwaren-Modus“ für spannungsarmes Nähen von Paspeltaschen
- Programmierbare Lasermarkierungsleuchten in Längs- und Querrichtung
- Per Schrittmotor gesteuerte Transportklammerverstellung mit Materialspreizung – für z. B. Futter oder Stretchmaterial
- Programmierbarer Transportklammerdruck für unterschiedliche Materialien wie z. B. Futterverarbeitung mit Vliesstreifen und Stretchmaterialien
- Verkürzte Umrüstzeit von einem zum anderen Nadelabstand (ca. 30 Min.)
- Programmierbare Greiferbockverstellung (Option 0755 140234) ermöglicht eine schnelle und automatische Einstellung des linken und rechten Greiferbocks nach einem Nadelabstandswechsel
- Falstempelkonzept als Baukastensystem
- Vorrichtung zum automatischen Zuführen und Schneiden von endlosen Reißverschlüssen von der Rolle (Option)
- Hochwertige Steuerungseinheit „DAC comfort“ – QONDAC ausgestattet (Plug & Play)

- Estación multifuncional de cuchillas de esquina para cajas rectas o inclinadas - libremente programable en longitud de caja, inclinación y ángulo
- Avance de aguja programable para materiales sensibles
- Modo especial de tejido de punto para coser sin tensión los bolsillos de hilo
- Luces de marcado láser programables en dirección longitudinal y transversal
- Regulación de la pinza de transporte controlada por motor paso a paso con extensión de material, p. ej. para material de revestimiento o de estiramiento
- Presión de la pinza de transporte programable para diferentes materiales, p. ej. procesamiento de forros con tiras de vellón y materiales elásticos
- Reducción del tiempo de cambio de un espacio de aguja a otro (aprox. 30 min.)
- Ajuste programable del bloque de soporte de los garfios (opción 0755 140234) permite un ajuste rápido y automático de los garfios izquierda y derecha después de cambiar la distancia entre las agujas
- Concepto de estampado plegable como sistema modular
- Dispositivo para alimentar y cortar automáticamente cremalleras sin fin desde un rollo (opcional)
- Unidad de control “DAC comfort” de alta calidad – QONDAC equipado (Plug & Play)

Field of application

- Jacket and coats production, workwear
- Trousers production

Einsatzbereich

- Sakko- / Mantelfertigung, Arbeitsbekleidung
- Hosenfertigung

Campo de aplicación

- Producción de chaquetas / conchas, ropa de trabajo
- Producción de pantalones

Performance features

- Single- or double piped pockets with flaps in front jackets: 1,300 – 1,600 / 480'
- Double piped pockets in hind trousers: 2,200 – 2,600 / 480'
- Needle distances from 8.0 – 30.0 mm available

Leistungsmerkmale

- Einfach- oder Doppelpaspeltaschen mit Patte in Sakko-Vorderteilen: ca. 1.300 – 1.600 Taschen / 480'
- Doppelpaspeltaschen in Hinterhosen: ca. 2.200 – 2.600 Taschen / 480'
- Nadelabstände von 8,0 – 30,0 mm wählbar

Características de rendimiento

- Bolsillos de uno o dos tubos con tapeta en las partes delanteras de la chaqueta: 1.300 – 1.600 bolsillos / 480'
- Dobles bolsillos ribeteados en el pantalón trasero: 2.200 - 2.600 bolsillos / 480'
- Distancia entre agujas seleccionable de 8,0 – 30,0 mm



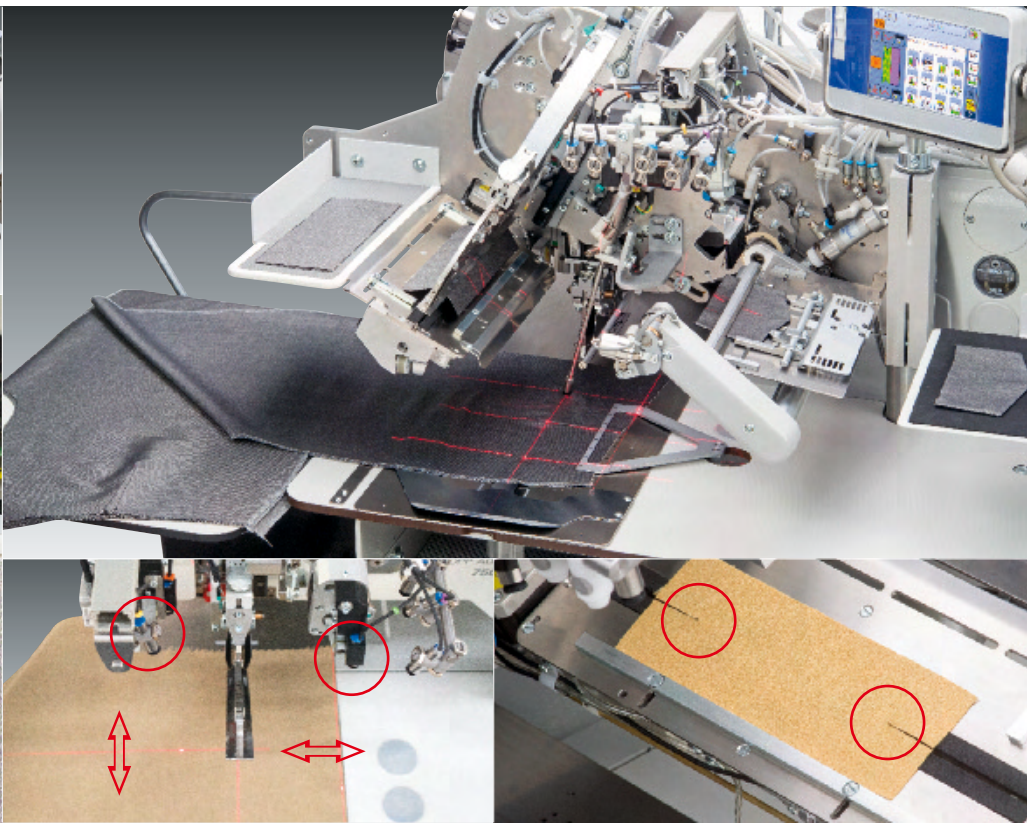
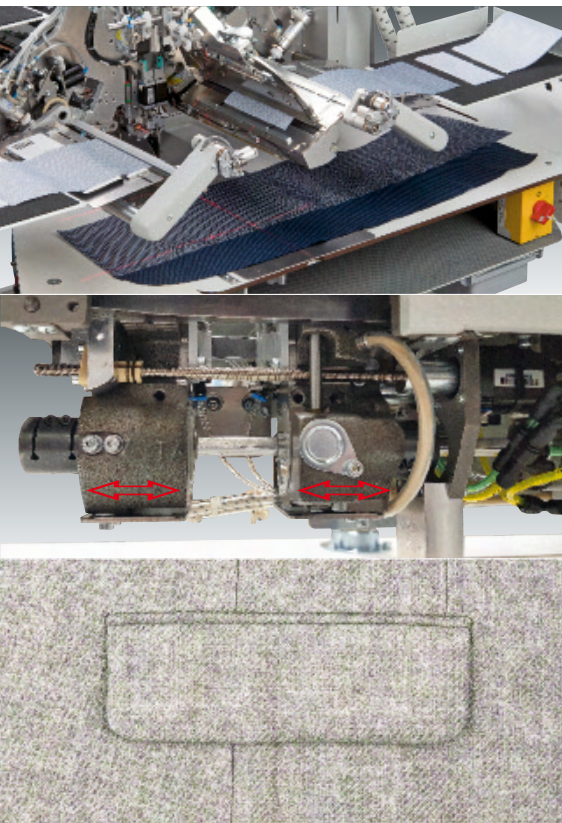

Sewing unit for runstitching straight pocket openings with fully automatic feeding device

- New piping cutting technology: Simultaneous, timesaving cutting of the piping ends using step motor technology – perfect incisions even in sensitive materials
- Time savings of approx. 20% due to automatic piping end cutting
- Perfect folder system: improved material passage – simple, fast and low-cost exchange of folder and sole inserts
- Improved loading devices for easy loading of the piping strips on the piping tray
- Needle distances selectable from 8.0 – 20.0 mm
- Quick change of needle distance faster, more convenient and cost-effective
- Programmable hook block adjustment (option 0755 140234) allows a quick and automatic adjustment of the left and right hook block after a needle distance change
- High-quality control unit “DAC comfort” – Industry 4.0 “ready”
- QONDAC equipped (Plug & Play)
- Touchscreen control panel “OP7000” included as standard, 15 languages choosable

Field of application

- Trousers-, lining pockets
- Blazer- / Jacket outer pockets
- Work- and Sportswear

Performance features

- Approx. 2,000 – 2,400 pockets without flaps / 480’
- Approx. 1,600 – 2,000 pockets with flaps / 480’
- Max. sewing speed 3,200 stitches/min
- Needle distances: 8.0 – 20.0 mm

Nähanlage zum Vornähen von geraden Taschen-eingriffen mit vollautomatischer Zuführung

- Neue Paspel einschneid-Technologie: Gleichzeitiges, zeitsparendes Einschneiden der Paspelenden durch Schrittmotortechnik – perfekte Einschnitte auch in empfindlichen Materialien
- Zeitersparnis ca. 20% durch automatisches Paspelendeneinschneiden
- Perfektioniertes Faltempstempelssystem: verbesserter Materialdurchgang – einfach, schneller und kostengünstiger
- Austausch von Stempel und Sohleineinsätzen
- Verbesserte Zuführungen zum bequemen Beladen der Paspelstreifen auf dem Auflagetisch
- Nadelabstände von 8,0 – 20,0 mm wählbar
- Umstellung von Nadelabständen schneller, bequemer und kostengünstiger
- Programmierbare Greiferbockverstellung (Option 0755 140234) ermöglicht eine schnelle und automatische Einstellung des linken und rechten Greiferbocks nach einem Nadelabstandswechsel
- Hochwertige Steuerungseinheit „DAC comfort“ – Industry 4.0 “ready”
- QONDAC ausgestattet (Plug & Play)
- Touchscreen Bedienfeld „OP7000“ im Lieferumfang enthalten, 15 Sprachen wählbar

Einsatzbereich

- Hosen-, Futterinnentaschen
- Blazer- / Sakkoaußentaschen
- Arbeitsbekleidung, Sportswear

Leistungsmerkmale

- Ca. 2.000 – 2.400 Taschen ohne Patte / 480’
- Ca. 1.600 – 2.000 Taschen mit Patte / 480’
- Nähgeschwindigkeit: max. 3.200 Stiche/Min.
- Nadelabstände: 8,0 – 20,0 mm

Unidad de costura para el precosido de aberturas de bolsillos rectos con avance totalmente automático

- Nueva tecnología de corte de vivo: corte simultáneo y con ahorro de tiempo de los extremos del vivo mediante tecnología de motor paso a paso – cortes perfectos incluso en materiales sensibles
- Ahorro de tiempo de aproximadamente un 20% gracias al incisión automática de las extremidades del vivo
- Sistema de punzones plegables perfeccionado: paso de material mejorado – sustitución sencilla, rápida y rentable de los punzones y las suelas
- Mejora de la alimentación para cargar cómodamente las tiras de piping en la mesa de apoyo
- Distancia entre agujas seleccionable de 8,0 – 30,0 mm
- Cambio de las distancias de las agujas más rápido, más cómodo y rentable
- Ajuste programable del bloque de soporte de los garfios (opción 0755 140234) permite un ajuste rápido y automático de los garfios izquierda y derecha después de cambiar la distancia entre las agujas
- Unidad de control “DAC comfort” de alta calidad – Industria 4.0 “lista”
- QONDAC equipado (Plug & Play)
- Panel de control táctil “OP7000” i

Campo de aplicación

- Bolsillos del pantalón, bolsillos interiores del forro
- Bolsillos exteriores e interiores de las americanas
- Ropa de trabajo, ropa deportiva

Características de rendimiento

- 2.000 – 2.400 Bolsillos (sin carter) / 480’
- 1.600 – 2.000 Bolsillos (con carter) / 480’
- Velocidad máx.: 3.200 puntadas/min.
- Distancia entre agujas seleccionable de 8,0 – 20,0 mm



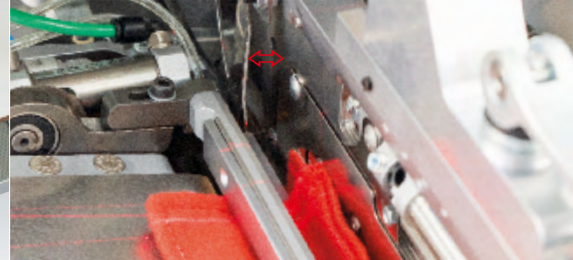
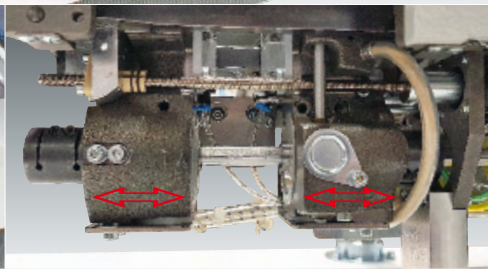
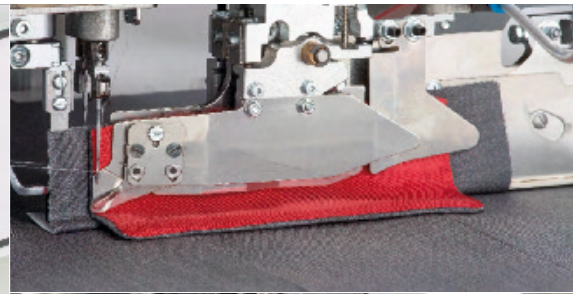
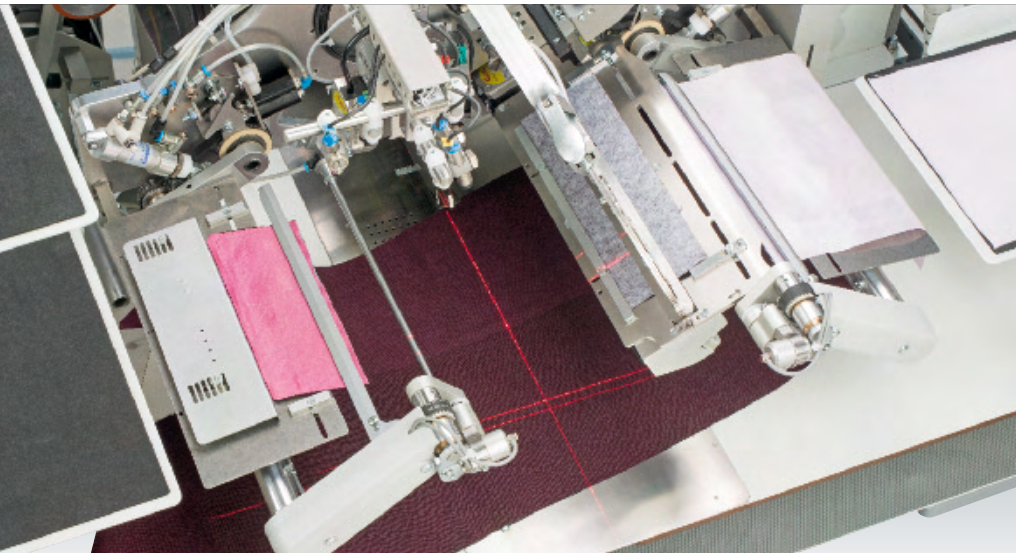

Sewing unit for runstitching straight and slanted pocket openings with fully automatic feeding device

- Unique programmable material adjustment for easy setting of different material thicknesses by the operator – pocket materials of different thickness can be processed one after the other without mechanical adjustments
- New piping cutting technology: Simultaneous, timesaving cutting of the piping ends using stepper motor technology – perfect incisions even in sensitive materials
- Jacket outer pockets: Time saving approx. 50% due to automatic cutting of piping ends and simultaneous attaching of two pocket bags ①
- Perfect folder system: improved material passage – simple, fast and low-cost exchange of folder and sole inserts
- Improved loading devices for easy loading of the piping strips on the piping tray
- Quick change of needle distance faster, more convenient and cost-effective
- Programmable hook block adjustment (option 0755 140234) allows a quick and automatic adjustment of the left and right hook block after a needle distance change
- High-quality control unit “DAC comfort” – Industry 4.0 “ready”
- QONDAC equipped (Plug & Play)

Field of application

- Blazer-, Jacket outer pockets
- Trousers-, lining pockets

Performance features

- Approx. 2,000 – 2,400 pockets without flaps / 480'
- Approx. 1,600 – 2,000 pockets with flaps / 480'
- Max. sewing speed 3,000 stitches/min
- Needle distances: 8.0 – 20.0 mm

Nähanlage zum Vornähen von geraden und schrägen Tascheingriffen mit vollautomatischer Zuführung

- Einzigartige, programmierbare Materialanpassung zum einfachen Einstellen unterschiedlicher Materialstärken durch die Bedienperson – unterschiedlich starke Taschenmaterialien können ohne mechanische Einstellungen hintereinander abgearbeitet werden
- Neue Paspel einschneid-Technologie: Gleichzeitiges, zeitsparendes Einschneiden der Paspelenden durch Schrittmortertechnik – perfekte Einschnitte auch in empfindlichen Materialien
- Sackkoaußentaschen: Zeitersparnis ca. 50% durch automatisches Paspeleneinschneiden und zeitgleiches Annähen von zwei Taschenbeutel ①
- Perfektioniertes Faltstempelsystem: verbesserter Materialdurchgang – einfacher, schneller und kostengünstiger
- Austausch von Stempel und Sohleneinsätzen
- Verbesserte Zuführungen zum bequemen Beladen der Paspelstreifen auf dem Auflagetisch
- Umstellung von Nadelabständen schneller, bequemer und kostengünstiger
- Programmierbare Greiferbockverstellung (Option 0755 140234) ermöglicht eine schnelle und automatische Einstellung des linken und rechten Greiferbocks nach einem Nadelabstandswechsel
- Hochwertige Steuerungseinheit „DAC comfort“ – Industry 4.0 “ready”
- QONDAC ausgestattet (Plug & Play)

Einsatzbereich

- Blazer-, Sackkoaußentaschen
- Hosen-, Futterinnentaschen

Leistungsmerkmale

- Ca. 2.000 – 2.400 Taschen ohne Patte / 480'
- Ca. 1.600 – 2.000 Taschen mit Patte / 480'
- Nähgeschwindigkeit: max. 3.000 Stiche/Min.
- Nadelabstände: 8,0 – 20,0 mm

Unidad de costura para el precosido de aberturas de bolsillos rectos e inclinados con dispositivo de avance totalmente automático

- Ajuste de material único y programable para facilitar el ajuste de diferentes grosores de material por parte del operario – se pueden procesar materiales de bolsillo de diferentes grosores uno tras otro sin necesidad de ajustes mecánicos
- Nueva tecnología de corte de vivo: corte simultáneo y con ahorro de tiempo de los extremos del vivo mediante tecnología de motor paso a paso – cortes perfectos incluso en materiales sensibles
- Bolsillos exteriores de la americana: Ahorro de tiempo de aprox. un 50% gracias al corte automático de los finales de los ribetes y a la costura simultánea de las bolsas de dos bolsillos ①
- Sistema de punzones plegables perfeccionado: paso de material mejorado – sustitución sencilla, rápida y rentable de los punzones y las suelas
- Mejora de la alimentación para cargar cómodamente las tiras de piping en la mesa de apoyo
- Cambio de las distancias de las agujas más rápido, más cómodo y rentable
- Ajuste programable del bloque de soporte de los garfios (opción 0755 140234) permite un ajuste rápido y automático de los garfios izquierda y derecha después de cambiar la distancia entre las agujas
- Unidad de control “DAC comfort” de alta calidad – Industry 4.0 “lista”
- QONDAC equipado (Plug & Play)

Campo de aplicación

- Bolsillos exteriores del blazer / de la americana
- Bolsillos del pantalón, bolsillos interiores del forro

Características de rendimiento

- 2.000 – 2.400 Bolsillos (sin cartera) / 480'
- 1.600 – 2.000 Bolsillos (con cartera) / 480'
- Velocidad máx.: 3.000 puntadas/min.
- Distancia entre agujas seleccionable de 8,0 – 20,0 mm



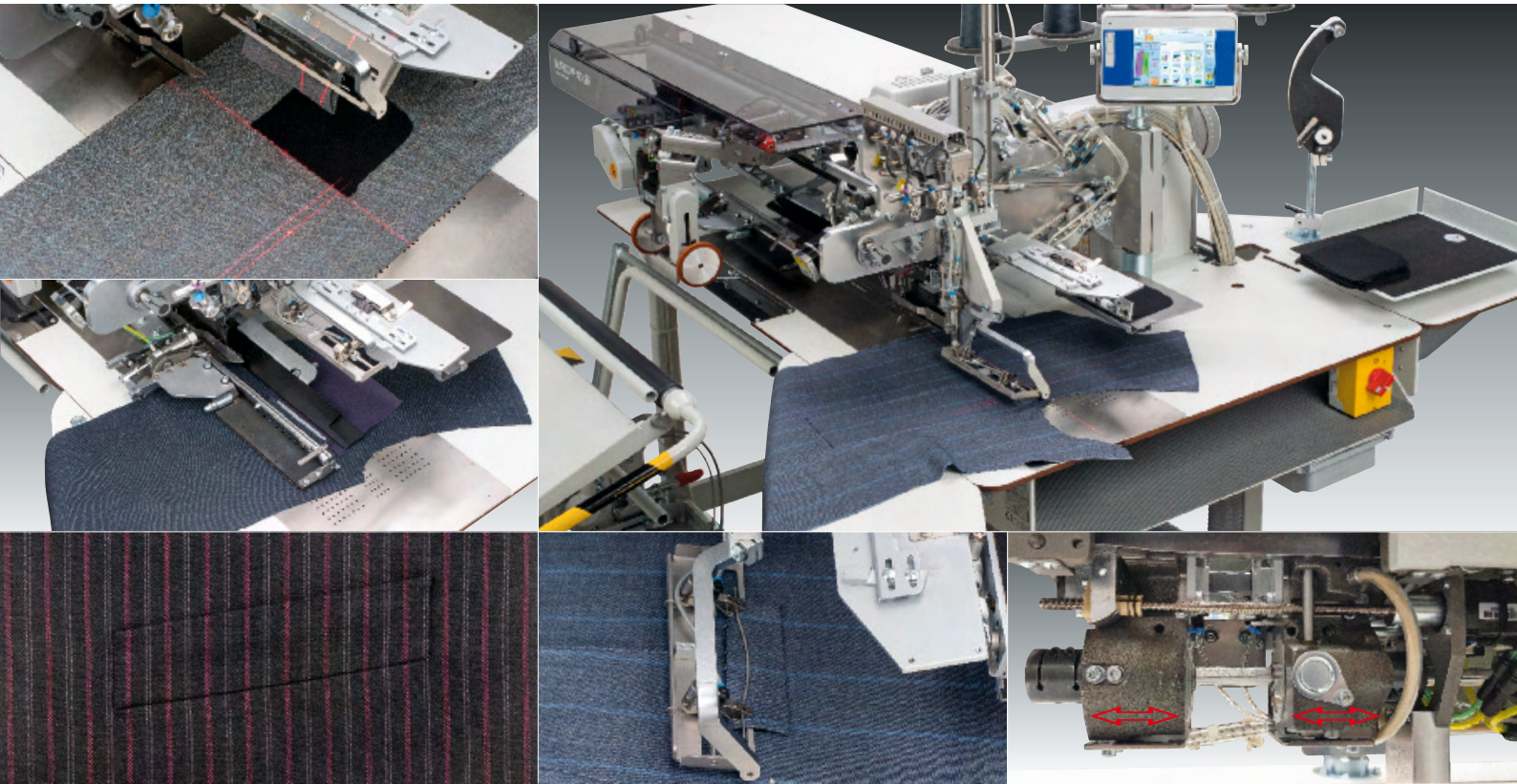

Sewing unit for runstitching straight and slanted breast welt pockets with fully automatic feeding and matching devices

- Optimized automatic feeding of breast welt and pocket bag
- Feeding of breast welt with programmable pattern correction
- Processing of equal-sided and non-equal-sided breast welts
- Programmable needle feed
- Programmable laser marking lights in longitudinal and transverse direction
- Step motor controlled transport clamp adjustment with material spreading – for e.g. lining / stretch material
- Programmable hook block adjustment (option 0755 140234) allows a quick and automatic adjustment of the left and right hook block after a needle distance change
- Second thread tension for optimum stitch formation in the seam and in the bartack
- High-quality control unit "DAC comfort" – Industry 4.0 "ready"
- QONDAC equipped (Plug & Play)
- Touchscreen control panel "OP7000" included as standard, 15 languages choosable
- Machine parameters saved in the machine ID

Field of application

Runstitching of patterned and plain-coloured breast welts

Performance features

- 1,000 – 1,200 patterned breast pockets / 480'
- 1,300 – 1,450 plain-coloured breast pockets / 480'
- Needle distances: 10.0 – 14.0 mm

Nähanlage zum Vornähen von geraden und schrägen Brustleistentaschen mit vollautomatischer Zuführung und Musterabrüchtung

- Optimierte automatische Zuführung von Brustleiste und Taschenbeutel
- Zuführen der Brustleiste mit programmierbarer Musterkorrektur
- Verarbeitung von gleichschenkligen und nicht gleichschenkligen Brustleisten
- Programmierbarer Nadeltransport
- Programmierbare Lasermarkierungsleuchten in Längs- und Querrichtung
- Per Schrittmotor gesteuerte Transportklammerverstellung mit Materialspreizung – für z. B. Futter / Stretchmaterial
- Programmierbare Greiferbockverstellung (Option 0755 140234) ermöglicht eine schnelle und automatische Einstellung des linken und rechten Greiferbocks nach einem Nadelabstandswechsel
- Zweite Fadenspannung für einen optimalen Stichanzug in der Naht und im Riegel
- Hochwertige Steuerungseinheit „DAC comfort“ – Industry 4.0 "ready"
- QONDAC ausgestattet (Plug & Play)
- Touchscreen Bedienfeld „OP7000“ im Lieferumfang enthalten, 15 Sprachen wählbar
- Speichern der Maschinenparameter in der Maschinen-ID

Einsatzbereich

Blazer- /Sakko-Brustleistentaschen, gemustert und ungemustert

Leistungsmerkmale

- 1.000 – 1.200 gemusterte Brustleistentaschen / 480'
- 1.300 – 1.450 ungemusterte Brustleistentaschen / 480'
- Nadelabstände: 10,0 – 14,0 mm

Unidad de costura para la precostura de bolsillos de pecho rectos e inclinados con alimentación y alineación de patrones totalmente automáticas

- Alimentación automática optimizada de la tira de pecho y del saco de bolsillo
- Alimentación de la tira de pecho con corrección de patrón programable
- Procesamiento de tiras de pechos isósceles y no isósceles
- Transporte de agujas programable
- Luces de marcado láser programables en dirección longitudinal y transversal
- Regulación de la pinza de transporte controlada por motor paso a paso con extensión de material, p. ej. para material de revestimiento o de estiramiento
- Ajuste programable del bloque de soporte de los garfios (opción 0755 140234) permite un ajuste rápido y automático de los garfios izquierda y derecha después de cambiar la distancia entre las agujas
- Segunda tensión del hilo para un óptimo tensado de la puntada en la costura y el remate
- Unidad de control "DAC comfort" de alta calidad – Industria 4.0 "lista"
- QONDAC equipado (Plug & Play)
- Panel de control táctil "OP7000" incluido de serie, 15 idiomas seleccionables
- Guardar los parámetros de la unidad en la ID de la máquina

Campo de aplicación

Precoser bolsillos de pecho con tapeta en material de coser con o sin dibujos

Características de rendimiento

- 1.000 – 1.200 Bolsillos de pecho con tapeta en material de coser con dibujos / 480'
- 1.300 – 1.450 Bolsillos de pecho con tapeta en material de coser sin dibujos / 480'
- Distancias entre agujas: 10,0 – 14,0 mm

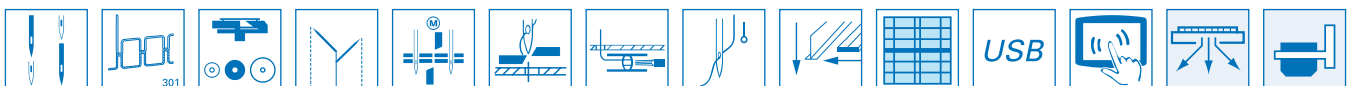

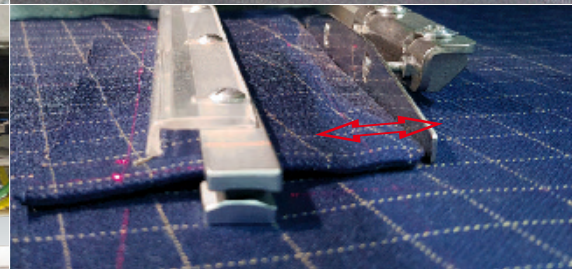
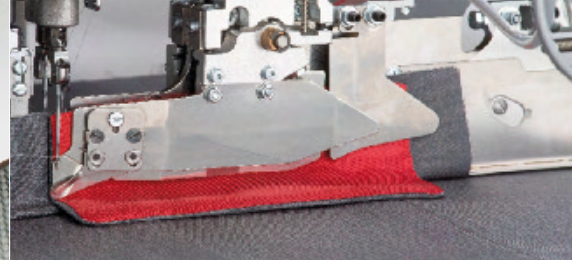
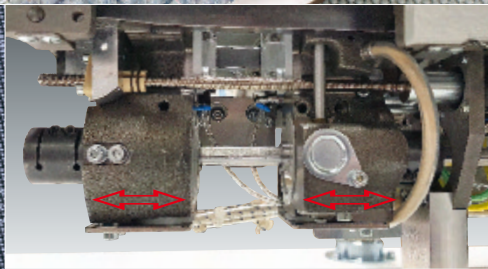
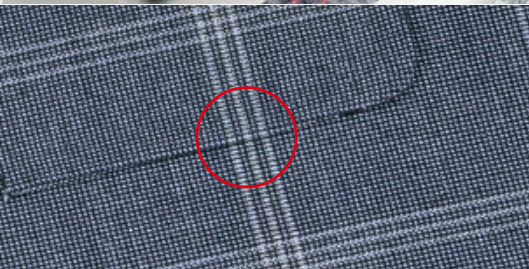
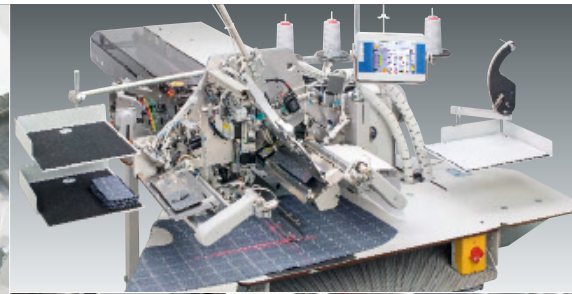
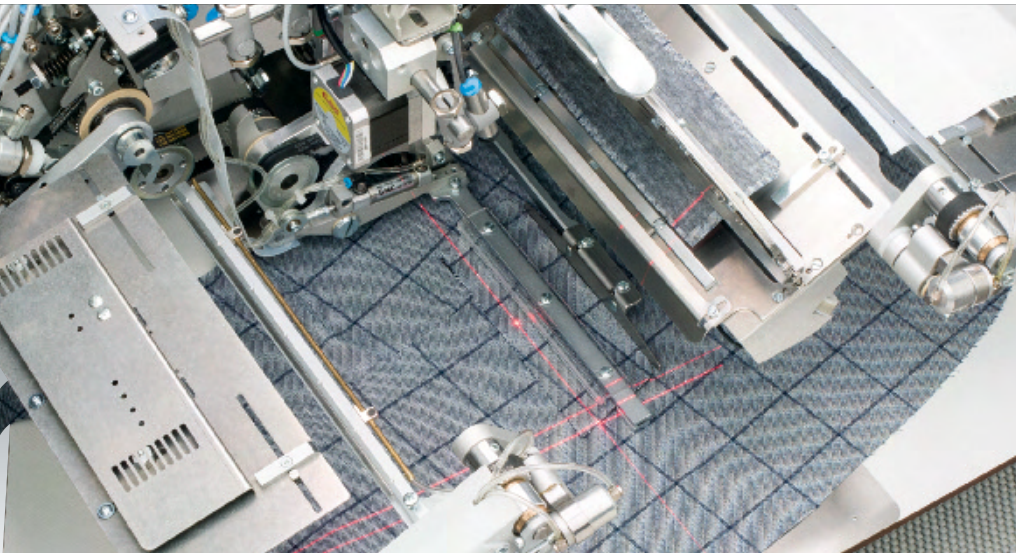

Sewing unit for runstitching straight and slanted pocket openings with fully automatic feeding and matching device

- Programmable pattern correction in transverse direction
- Mechanically adjustable flap guide for quality control – for perfect flap widths during pattern matching
- Unique programmable material adjustment for easy setting of different material thicknesses by the operator – pocket materials of different thickness can be processed one after the other without mechanical adjustments
- New piping cutting technology: Simultaneous, time-saving cutting of the piping ends using step motor technology – perfect incisions even in sensitive materials
- Time saving approx. 20% due to automatic cutting of piping ends
- Perfect folder system: improved material passage – simple, fast and low-cost exchange of folder and sole inserts
- Quick change of needle distance faster, more convenient and cost-effective
- Programmable hook block adjustment (option 0755 140234) allows a quick and automatic adjustment of the left and right hook block after a needle distance change
- High-quality control unit "DAC comfort" – QONDAC equipped (Plug & Play)

Field of application

Patterned and plain-coloured outside pockets of ladies' blazer / men's jackets

Performance features

- Approx. 1,000 – 1,200 pockets with patterned flaps / 480'
- Approx. 1,600 – 2,000 pockets with plain-coloured flaps / 480'
- Max. sewing speed 3,000 stitches/min
- Needle distances: 10.0 – 20.0 mm

Nähanlage zum Vornähen von geraden und schrägen Tascheneingriffen mit vollautomatischer Zuführ- und Abrichtvorrichtung

- Programmierbare Musterkorrektur in Querrichtung
- Mechanisch verstellbarer Pattenanschlag zur Qualitätssicherung – für perfekte Pattenbreiten beim Musterabrichten
- Einzigartige, programmierbare Materialanpassung zum einfachen Einstellen unterschiedlicher Materialstärken durch die Bedienperson – unterschiedlich starke Taschenmaterialien können ohne mechanische Einstellungen hintereinander abgearbeitet werden
- Neue Paspelanschneid-Technologie: Gleichzeitiges, zeitsparendes Einschneiden der Paspelenden durch Schrittmotortechnik – perfekte Einschnitte auch in empfindlichen Materialien
- Zeitersparnis ca. 20% durch automatisches Paspelenden einschneiden
- Perfektioniertes Faltstempelsystem: verbesserter Materialdurchgang – einfach, schneller und kostengünstiger Austausch von Stempel und Sohleinsätzen
- Umstellung von Nadelabständen schneller, bequemer und kostengünstiger
- Programmierbare Greiferbockverstellung (Option 0755 140234) ermöglicht eine schnelle und automatische Einstellung des linken und rechten Greiferbocks nach einem Nadelabstandswechsel
- Hochwertige Steuerungseinheit „DAC comfort“ – QONDAC ausgestattet (Plug & Play)

Einsatzbereich

Gemusterte und Uni-Sakko-/Blazeraußentaschen

Leistungsmerkmale

- Ca. 1.000 – 1.200 Taschen mit gemusterter Patte / 480'
- Ca. 1.600 – 2.000 Taschen mit Uni-Patte / 480'
- Nähgeschwindigkeit: max. 3.000 Stiche/Min.
- Nadelabstände: 10,0 – 20,0 mm

Unidad de costura para el precosido de aberturas de bolsillos rectas e inclinadas con dispositivo de alimentación y alíneo totalmente automático

- Corrección del patrón programable en dirección transversal
- Tope de cartera ajustable mecánicamente para garantizar la calidad: para conseguir una anchura de solapa perfecta durante la preparación del patrón
- Ajuste de material único y programable para facilitar el ajuste de diferentes grosores de material por parte del operario: se pueden procesar materiales de bolsillo de diferentes grosores uno tras otro sin necesidad de ajustes mecánicos sin ajustes mecánicos
- Nueva tecnología de corte de vivo: corte simultáneo y con ahorro de tiempo de los extremos del vivo mediante tecnología de motor paso a paso – cortes perfectos incluso en materiales sensibles
- Ahorro de tiempo de aprox. un 20% gracias al corte automático de los extremos de la vivo
- Sistema de punzones plegables perfeccionado: paso de material mejorado – sustitución sencilla, rápida y rentable de los punzones y las suelas
- Cambio de las distancias de las agujas más rápido, más cómodo y rentable
- Ajuste programable del bloque de soporte de los garfios (opción 0755 140234) permite un ajuste rápido y automático de los garfios izquierda y derecha después de cambiar la distancia entre las agujas
- Unidad de control "DAC comfort" de alta calidad – QONDAC equipado (Plug & Play)

Campo de aplicación

Bolsillos exteriores de americanas/blazer contelas de color uni y con dibujos

Características de rendimiento

- Aprox. 1.000 – 1.200 bolsillos con solapas estampadas / 480'
- Aprox. 1.600 – 2.000 bolsillos con dibujos / 480'
- Velocidad máx.: 3.000 puntadas/min.
- Distancia entre agujas seleccionable de 10,0 – 20,0 mm





175 E 205/5

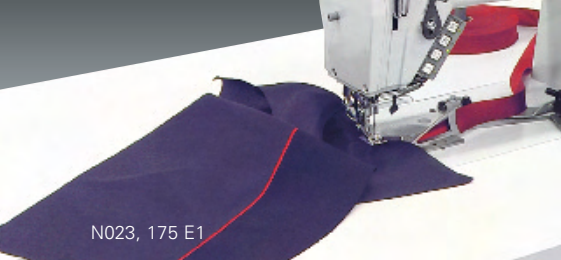

N023, 175 E1



N900 3601, 175 E3



N900 3601, 175 E1



175 E3

Single needle double-chainstitch machine with bottom feed and differential top feed

- Soft stitch formation, no tension puckering
- Optimum stitch formation due to automatic adaptation of the looper thread quantity
- Tight but still elastic seams
- Constant or partial fullness in the upper material ply
- A preset fullness can be called up via push-button (optional)
- Reproducible adjustment of stitch length and top feed length via setting wheels
- Automatic sewing foot lift and thread trimming
- Condensed stitches to secure the seam beginning and the seam ending
- Sewing drive with high quality control unit "DAC classic" with automatic functions – Industry 4.0 "ready"
- QONDAC "ready" i.e. the machine can be connected to QONDAC using "DAC client" (available via spare parts)
- Control panel "OP1000" included as standard

Field of application

- Seams with or without fullness in the upper material ply of light-weight to medium-weight material
- Sew linings on jacket facings
- Closing of shoulder and side seams

Performance features

- 280 – 300 linings on jacket facings / 480'
- 400 – 420 shoulder and side seams / 480'
- Max. top feed length 8.0 mm
- Max. stitch length 4.0 mm
- Max. sewing speed 5,000 stitches/min.

Einnadel-Doppelkettenstichmaschine mit Unter- und differenzierbarem Obertransport

- Weicher Stichanzug, kein Spannungskräuseln
- Optimale Stichbildung durch automatische Anpassung der Unterfadenmenge
- Feste und dennoch elastische Nähte
- Konstante oder partielle Mehrweite in der oberen Stofflage
- Abrufen einer voreingestellten Mehrweite über Taste (optional)
- Stichlänge und Obertransportlänge über Stellräder reproduzierbar einzustellen
- Nähfußlüftung und Fadenabschneiden, automatisch
- Stichverdichtung für die Sicherung von Nahtanfang und Nahtende
- Nähtrieb mit hochwertiger Steuerungseinheit „DAC classic“ mit automatischen Funktionen – Industrie 4.0 „ready“
- QONDAC „ready“, d. h. die Maschine kann über den „DAC client“ (über Ersatzteile erhältlich) mit QONDAC verbunden werden
- Bedienfeld „OP1000“ im Lieferumfang enthalten

Einsatzbereich

- Nähte mit oder ohne Mehrweite in der oberen Stofflage in leichtem bis mittelschwerem Nähgut
- Futter an Sakko-/Blazerbesetzen nähen
- Schulter- und Seitennähte schließen

Leistungsmerkmale

- 280 – 300 Futter an Sakkobesetzen / 480'
- 400 – 420 Schulter- und Seitennähte schließen / 480'
- Obertransportlänge max. 8,0 mm
- Stichlänge max. 4,0 mm
- Nähgeschwindigkeit max. 5.000 Stiche/Min.

Máquina de doble punto de cadeneta de una aguja con arrastre inferior y con pie de transporte superior diferenciable

- Motor posicionador integrado que ahorra energía
- Lazada suave y sin fruncido por tensión
- Formación de puntada óptima gracias a la regulación automática de la cantidad del hilo inferior
- Costuras firmes pero no obstante elásticas
- Flojo constante o parcial en la capa superior del material
- Llamar un flojo preajustado mediante teclas (opcional)
- La longitud de puntada y del transporte superior se pueden regular mediante ruedas de ajuste de manera que siempre se pueden exactamente reproducir
- Levantamiento del pie prensatelas y accionamiento del cortahilos automáticos
- Condensación de las puntadas para asegurar el principio y el final de costura
- Accionamiento de costura con unidad de control "DAC classic" de alta calidad con funcionalidades automáticas – Industria 4.0 "lista"
- QONDAC preparado, es decir, la máquina se puede conectar a QONDAC mediante el "DAC cliente" (disponible a través de repuestos)
- Panel de control "OP1000" incluido de serie

Campo de aplicación

- Costuras en materiales ligeros o semi pesados con o sin flojo en la capa superior del material
- Coser el forro a las vistas de las americanas
- Cierre de hombros y costuras laterales

Características de rendimiento

- 280 – 300 Coser el forro a las vistas de las americanas / 480'
- 400 – 420 Cierre de hombros y costuras laterales / 480'
- Longitud del transporte superior máx. 8,0 mm
- Longitud de puntada máx. 4,0 mm
- Velocidad de costura máx. 5.000 puntadas/min.





176 590034 + 176 220304

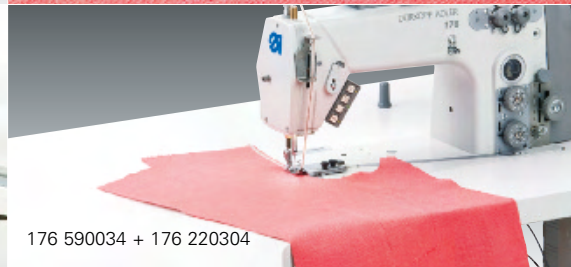

176 590034 + 176 220304

Single needle double-chainstitch machine with differential bottom feed

- Constant or partial fullness in the lower material ply
- Soft stitch formation, no tension puckering
- Optimum stitch formation due to automatic adaptation of the looper thread quantity
- Tight but still elastic seams
- A preset fullness can be called up via push-button (optional)
- Reproducible adjustment of stitch length and differential feed length via setting wheels
- Automatic sewing foot lift and thread trimming
- Condensed stitches to secure the seam beginning and the seam ending
- Sewing drive with high quality control unit "DAC classic" with automatic functions – Industry 4.0 "ready"
- QONDAC "ready" i.e. the machine can be connected to QONDAC using "DAC client" (available via spare parts)
- Control panel "OP1000" included as standard

Field of application

- Seams with or without fullness in the lower material ply in light-weight to medium-weight material
- Taping operations in outerwear

Performance features

- Taping of jacket front and back parts, 300 – 400 jackets / 480'
- Max. differential feed length 6.0 mm
- Max. stitch length 4.0 mm
- Max. sewing speed 5,000 stitches/min.

Einnadel-Doppelkettenstichmaschine mit Differential-Untertransport

- Konstante oder partielle Mehrweite in der unteren Stofflage
- Weicher Stichanzug, kein Spannungs Kräuseln
- Optimale Stichbildung durch automatische Anpassung der Unterfadenmenge
- Feste und dennoch elastische Nähte
- Abrufen einer voreingestellten Mehrweite über Taster (optional)
- Stichlänge und Differentialtransportlänge über Stellräder reproduzierbar einstellbar
- Nähfußlüftung und Fadenabschneiden automatisch
- Stichverdichtung für die Sicherung von Nahtanfang und Nahtende
- Nähtrieb mit hochwertiger Steuerungseinheit „DAC classic“ mit automatischen Funktionen – Industrie 4.0 „ready“
- QONDAC „ready“, d. h. die Maschine kann über den „DAC client“ (über Ersatzteile erhältlich) mit QONDAC verbunden werden
- Bedienfeld „OP1000“ im Lieferumfang enthalten

Einsatzbereich

- Nähte mit oder ohne Mehrweite in der unteren Stofflage in leichtem bis mittelschwerem Nähgut
- Lisierarbeiten in der Oberbekleidung

Leistungsmerkmale

- Vorder- und Rückenteile lisieren, 300 – 400 Sakkos / 480'
- Differentialtransportlänge max. 6.0 mm
- Stichlänge max. 4.0 mm
- Nähgeschwindigkeit max. 5.000 Stiche/Min.

Máquina de doble punto de cadeneta de una aguja con transporte diferencial inferior

- Flojo constante o parcial en la capa inferior del material
- Lazada suave y sin fruncido por tensión
- Formación de puntada óptima gracias a la regulación automática de la cantidad del hilo inferior
- Costuras firmes pero no obstante elásticas
- Llamar un flojo preajustado mediante teclas (opcional)
- La longitud de puntada y del transporte diferencial se pueden regular mediante ruedas de ajuste de manera que siempre se pueden reproducir exactamente
- Levantamiento del pie prensatelas y accionamiento del cortahilos automáticos
- Condensación de las puntadas para asegurar el principio y el final de costura
- Accionamiento de costura con unidad de control "DAC classic" de alta calidad con funcionalidades automáticas – Industria 4.0 "lista"
- QONDAC preparado, es decir, la máquina se puede conectar a QONDAC mediante el "DAC cliente" (disponible a través de repuestos)
- Panel de control "OP1000" incluido de serie

Campo de aplicación

- Costuras en materiales ligeros o semi pesados con o sin flojo en la capa inferior del material
- Operaciones de fijación de una cinta de refuerzo en vestimenta exterior

Características de rendimiento

- Fijar las sisas con una cinta de refuerzo en delanteros y espaldas, aprox. 300 – 400 americanas / 480'
- Longitud del transporte diferencial máx. 6.0 mm
- Longitud de puntada máx. 4.0 mm
- Velocidad de costura máx. 5.000 puntadas/min.





Single chainstitch machine with bottom feed and differential top feed

- Sewing equipment for basting operations with or without partial fullness in the upper material ply
- A preset fullness can be called up via push-button (option)
- Large stitch length and thread trimmer for long thread ends to enable easy removing of the basting threads after ironing
- Automatic adaptation of the top feed stroke for good climbing properties and for sewing without leaving any marks on the fabric
- Sewing drive with high quality control unit "DAC classic" with automatic functions – Industry 4.0 "ready"
- QONDAC "ready" i.e. the machine can be connected to QONDAC using "DAC client" (available via spare parts)
- Control panel "OP1000" included as standard

Field of application

- Edge basting operations in the production of men's jackets and coats
- Fancy basting seams, e.g. at the sleeve vent or pocket opening

Performance features

- 490 – 500 jackets – baste front edges / 480'
- Max. top feed length 8.0 mm
- Stitch length 4.0 – 6.0 mm
- Max. sewing speed 5,000 stitches/min.

Einfach-Kettenstichmaschine mit Unter- und differenzierbarem Obertransport

- Näheinrichtung für Heftarbeiten mit oder ohne partielle Mehrweite in der oberen Stofflage
- Abrufen einer voreingestellten Mehrweite über Taster (Option)
- Große Stichlänge und Fadenabschneider für lange Fadenenden zum leichten Entfernen der Heftfäden nach dem Bügeln
- Automatische Hubanpassung des Obertransports für abdruckfreies Nähen und gute Klettereigenschaft
- Näh Antrieb mit hochwertiger Steuerungseinheit „DAC classic“ mit automatischen Funktionen – Industrie 4.0 „ready“
- QONDAC „ready“, d. h. die Maschine kann über den „DAC client“ (über Ersatzteile erhältlich) mit QONDAC verbunden werden
- Bedienfeld „OP1000“ im Lieferumfang enthalten

Einsatzbereich

- Kantenheftarbeiten in der Sakko- und Mantelfertigung
- Zierheftnähte z. B. am Ärmelschlitz oder Tascheneingriff

Leistungsmerkmale

- 490 – 500 Sakko-Vorderkanten heften / 480'
- Obertransportlänge max. 8,0 mm
- Stichlänge 4,0 – 6,0 mm
- Nähgeschwindigkeit max. 5.000 Stiche/Min.

Máquina de punto de cadeneta simple con arrastre inferior y transporte superior por pies diferenciable

- Equipo de costura para hilvanar con o sin fruncido parcial de la capa superior de la tela
- Llamar un fruncido preprogramado mediante una tecla (opción)
- Gran longitud de puntada y dispositivo cortahilo para un largo final del hilo para permitir una más fácil eliminación del hilo de hilvanar después del planchado
- Adaptación automática del recorrido de levantamiento del transporte superior para realizar costuras sin dejar huellas y para obtener excelentes características trepadoras
- Accionamiento de costura con unidad de control "DAC classic" de alta calidad con funcionalidades automáticas – Industria 4.0 "lista"
- QONDAC preparado, es decir, la máquina se puede conectar a QONDAC mediante el "DAC cliente" (disponible a través de repuestos)
- Panel de control "OP1000" incluido de serie

Campo de aplicación

- Trabajos de hilvanado de los cantos en la producción de americanas y abrigos
- Costuras de hilvanado ornamentales por ej. en la abertura de bocamanga o abertura del bolsillo

Características de rendimiento

- 490 – 500 pespuntear el canto delantero de la americana / 480'
- Longitud del transporte superior máx. 8,0 mm
- Longitud de puntada 4,0 – 6,0 mm
- Velocidad de costura máx. 5.000 Puntadas/min.



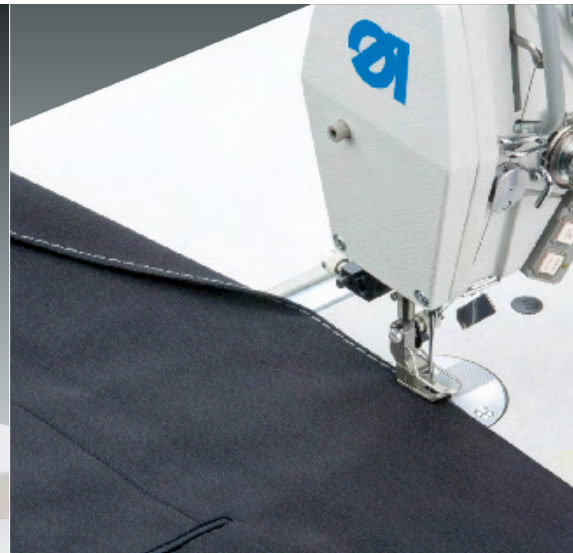

272 E33, Z116 027201; Close pocket bag

272 E33, Z116 027201; Stitch pocket opening

Single needle lockstitch machine with bottom feed and needle feed e.g. for finishing outside pockets of men's jackets

- „TRI-FLEX“ device for sewing, decorative stitching or basting with only one machine (option)
- 6 mm stitch length and stitch loosening for basting the pocket opening
- Stitch loosening can be switched off for decorative stitching
- Large bobbin for a bobbin thread capacity increased by 70%
- Neat seam beginning due to means of thread nipper
- Sewing equipment available for medium weight to heavy weight material
- Sewing drive with high quality control unit „DAC classic“ with automatic functions – Industry 4.0 „ready“
- QONDAC „ready“ i.e. the machine can be connected to QONDAC using „DAC client“ (available via spare parts)
- Control panel „OP1000“ included as standard

Field of application

- Finishing and basting pockets in men's jackets, blazers and coats (E33, Z116 027201)
- Sewing and basting seams with vent in one operation (e.g. skirt production)
- Decorative stitching in outer garments, e.g. top-stitching of the jacket front edge

Performance features

- Max. stitch length 6.0 mm
- Max. sewing speed 4,000 stitches/min.
- Finishing and basting 750 piped pockets / 480'

Einnadel-Doppelstepstichmaschine mit Unter- und Nadeltransport z. B. zum Ausfertigen von Sakkoaußentaschen

- „TRI-FLEX“ Einrichtung für Nähen, Ziersteppen oder Heften mit nur einer Maschine (Option)
- 6 mm Stichlänge und Stichlockerung zum Zuheften des Tascheneingriffes
- Stichlockerung ausschaltbar für Zierstepparbeiten
- Großraumspule für 70% mehr Unterfadenmenge
- Sauberer Nahtanfang durch Fadeneinziehvorrichtung
- Näheinrichtungen für mittelschwere bis schwere Ware verfügbar
- Näh Antrieb mit hochwertiger Steuerungseinheit „DAC classic“ mit automatischen Funktionen – Industrie 4.0 „ready“
- QONDAC „ready“, d. h. die Maschine kann über den „DAC client“ (über Ersatzteile erhältlich) mit QONDAC verbunden werden
- Bedienfeld „OP1000“ im Lieferumfang enthalten

Einsatzbereich

- Taschen in Sakkos, Blazern und Mänteln ausfertigen und heften (E33, Z116 027201)
- Nähte mit Schlitz in der Rockfertigung nähen und heften in einem Arbeitsgang
- Ziersteppnähte in der Oberbekleidung, wie z. B. Absteppen der Sakko-Vorderkante

Leistungsmerkmale

- Stichlänge max. 6,0 mm
- Nähgeschwindigkeit max. 4.000 Stiche/Min.
- 750 Paspeltaschen ausfertigen und heften / 480'

Máquina de doble pespunte de una aguja con arrastre inferior y transporte por aguja por ejemplo para elaborar bolsillos exteriores de americanas

- Dispositivo de costura „TRI-FLEX“ para coser normal, ejecutar costuras ornamentales o hilvanar con una sola máquina (Opción)
- Longitud de puntada de 6 mm y dispositivo para aflojar la puntada para realizar el cierre de la abertura de bolsillo
- Dispositivo para aflojar la puntada desactivable para poder ejecutar las costuras ornamentales
- Canilla de gran capacidad para 70% más de cantidad del hilo inferior
- Comienzo limpio de costura gracias al dispositivo retirahilo
- Equipo de costura disponible para materiales medianos y pesados
- Accionamiento de costura con unidad de control „DAC classic“ de alta calidad con funcionalidades automáticas – Industria 4.0 „lista“
- QONDAC preparado, es decir, la máquina se puede conectar a QONDAC mediante el „DAC cliente“ (disponible a través de repuestos)
- Panel de control „OP1000“ incluido de serie

Campo de aplicación

- Acabar y hilvanar bolsillos en americanas, blazer y abrigos (E33, Z116 027201)
- Coser y hilvanar en una sola operación costuras con abertura en la producción de faldas
- Costuras de pespunte ornamentales en vestimenta exterior, como por ejemplo pespuntear el canto delantero de la americana

Características de rendimiento

- Longitud de puntada máx. 6,0 mm
- Velocidad de costura máx. 4.000 puntadas/min.
- Acabar y hilvanar 750 bolsillos de vivo / 480'





272 590034



Single needle lockstitch machine with bottom feed, needle feed and mechanically switchable edge trimmer

- Neatly cut edges due to mechanically edge trimmer
- Displacement-free seams due to means of needle feed, even for materials difficult-to-feed
- Neat seam beginning due to means of thread nipper
- To sew chest pieces in jacket front parts the edge cutter can be used independently from a stitch forming (option)
- Sewing drive with high quality control unit "DAC classic" with automatic functions – Industry 4.0 "ready"
- QONDAC "ready" i.e. the machine can be connected to QONDAC using "DAC client" (available via spare parts)
- Control panel "OP1000" included as standard

Field of application

Displacement-free straight seams with neatly cut edges e.g.:

- Attaching breast darts in jacket fronts
- Sewing waistband
- Sewing chest pieces in jacket front parts

Performance features

- Sewing 790 chest pieces in jacket front parts / 480'
- Max. stitch length 4.0 mm
- Max. sewing speed 5,000 stitches/min.
- Trimming margin from 3.5 – 8.0 mm, depending on sewing equipment
- Sewing equipment for stepped trimming (optional), seam margin 4.5 and 7.0 mm

Einnadel-Doppelstepstichmaschine mit Unter-, Nadeltransport und mechanisch zuschaltbarem Kantenschneider

- Sauber abgeschnittene Nahtkanten durch mechanischen Kantenschneider
- Verschiebungsfreie Nähte durch Nadeltransport auch in transportkritischen Materialien
- Sauberer Nahtanfang durch Fadeneinziehvorrichtung
- Um Plack in Sakko Vorderteile einzunähen, kann über einen Kniehebel der Kantenschneider unabhängig von einer Stichbildung genutzt werden (Option)
- Näh Antrieb mit hochwertiger Steuerungseinheit „DAC classic“ mit automatischen Funktionen – Industrie 4.0 „ready“
- QONDAC „ready“, d. h. die Maschine kann über den „DAC client“ (über Ersatzteile erhältlich) mit QONDAC verbunden werden
- Bedienfeld „OP1000“ im Lieferumfang enthalten

Einsatzbereich

Verschiebungsfreie gerade Nähte mit sauber abgeschnittenen Nahtkanten z. B.:

- Brustabnäher in Sakkos nähen
- Bund annähen
- Plackteile an Sakko-Vorderteil nähen

Leistungsmerkmale

- 790 Plackteile an Sakko-Vorderteil nähen / 480'
- Stichlänge max. 4.0 mm
- Nähgeschwindigkeit max. 5.000 Stiche/Min.
- Schneidabstand von 3,5 – 8,0 mm (je nach Näheinrichtung)
- Näheinrichtung für gestuftes Beschneiden (optional), Nahtüberstand 4,5 und 7,0 mm

Máquina de doble pespunte de una aguja con arrastre inferior, transporte por aguja y dispositivo cortador de cantos mecánicamente conmutable

- Dispositivo cortador de cantos para obtener bordes de costura perfectamente cortados
- Costuras sin desplazamiento de las capas también en material crítico gracias al transporte por aguja
- Comienzo limpio de la costura gracias al dispositivo retirahilo
- Para coser el plastrón en delanteros de americanas, mediante una palanca de rodilla se puede accionar el dispositivo cortacantos independientemente de la formación de la puntada (Opción)
- Accionamiento de costura con unidad de control "DAC classic" de alta calidad con funcionalidades automáticas – Industria 4.0 "lista"
- QONDAC preparado, es decir, la máquina se puede conectar a QONDAC mediante el "DAC cliente" (disponible a través de repuestos)
- Panel de control "OP1000" incluido de serie

Campo de aplicación

Costuras rectas y sin desplazamiento de las capas con bordes de costura perfectamente cortados ej.:

- Coser pinzas de pecho en americanas
- Coser la pretina
- Coser capas de plastrón en delanteros de americanas

Características de rendimiento

- Coser 790 pinzas de pecho en americanas / 480'
- Longitud de puntada máx. 4.0 mm
- Velocidad de costura máx. 5.000 puntadas/min.
- Distancia de corte en función del equipo de costura utilizado de 3,5 hasta 8,0 mm
- Equipo de costura para corte escalonado (opcional), saliente de costura 4,5 y 7,0 mm





272 E111, Z145 101

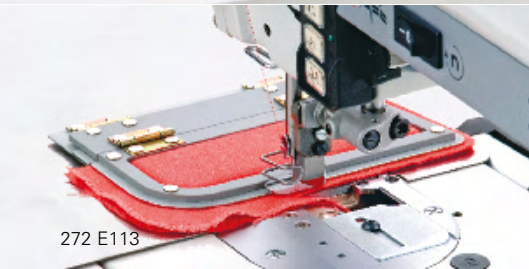

272 E113

272 E113

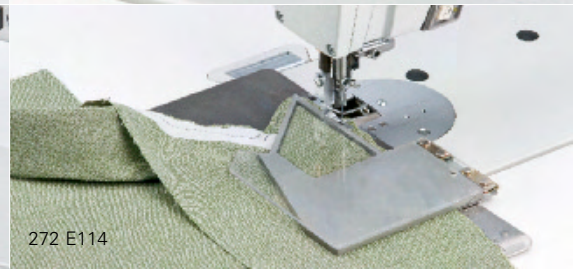

272 E114

Single needle lockstitch machine with bottom feed, needle feed and separately driven edge trimmer

- Separate driven edge trimmer for perfectly trimmed corners and curves
- Easy and low-cost self-manufacturing of templates
- Required fullness distributed equally
- Displacement-free seams due to means of needle feed, even for materials difficult-to-feed
- Optional equipment to increase efficiency, e.g. suction for trimming-waste, reflecting infrared light barrier for automatic sewing stop etc.
- Sewing drive with high quality control unit "DAC classic" with automatic functions – Industry 4.0 "ready"
- QONDAC "ready" i.e. the machine can be connected to QONDAC using "DAC client" (available via spare parts)
- Control panel "OP1000" included as standard

Field of application

- Runstitch and trim small parts, e.g. flaps, cuffs, waistband extension (E113)
- Runstitch and trim peak lapels (E114)
- Runstitch and stepped trimming of front edges in jackets / blazer (E111)

Performance features

- 450 – 500 jackets (runstitch and trim peak lapels) / 480'
- 600 – 700 jackets (runstitch and trim flaps) / 480'
- 350 – 390 shirts (runstitch and trim cuffs) / 480'
- Trimming margin depends on sewing equipment from 3.5 – 8.0 mm

Einnadel-Doppelsteppstichmaschine mit Unter-, Nadeltransport und separat angetriebenem Kantenschneider

- Separat angetriebener Kantenschneider für perfekte Ecken und Rundungen
- Nähsschablonen einfach und kostengünstig selbst herzustellen
- Gewünschte Mehrweite absolut gleichmäßig verteilt
- Verschiebungsfreie Nähte durch Nadeltransport, auch in transportkritischen Materialien
- Zusatzausstattungen zur Steigerung der Effizienz, z. B. Absaugvorrichtung für Schneidabfälle, Infrarot-Reflexlichtschranke für automatischen Nähstopp etc.
- Näh Antrieb mit hochwertiger Steuerungseinheit „DAC classic“ mit automatischen Funktionen – Industrie 4.0 „ready“
- QONDAC „ready“, d. h. die Maschine kann über den „DAC client“ (über Ersatzteile erhältlich) mit QONDAC verbunden werden
- Bedienfeld „OP1000“ im Lieferumfang enthalten

Einsatzbereich

- Kleinteile wie z. B. Patten, Manschetten, Bundverlängerungen vornähen und beschneiden (E113)
- Spitzfassons vornähen und beschneiden (E114)
- Sakko- und Blazerkanten vornähen und gestuft beschneiden (E111)

Leistungsmerkmale

- 450 – 500 Sakkos (Spitzfassons vornähen und beschneiden) / 480'
- 600 – 700 Sakkos (Patten vornähen und beschneiden) / 480'
- 350 – 390 Hemden (700 – 780 Manschetten vornähen und beschneiden) / 480'
- Schneidabstand je nach Näh einrichtung von 3,5 – 8,0 mm

Máquina de doble pespunte de una aguja con arrastre inferior, con pie de transporte superior diferenciable y cortador de cantos accionado por separado

- Cortador de cantos accionado por separado para obtener esquinas y bordes redondos perfectos
- Fabricación propia de plantillas de costura, fácil y a bajo coste
- El fruncido deseado es distribuido absolutamente uniformemente
- Costuras sin desplazamiento de las capas también en material crítico gracias al transporte por aguja
- Equipos suplementarios para aumentar la eficiencia productiva de la máq- como por ejemplo: Disp. de aspiración para los recortes, barrera reflejante de luz infrarroja para la detención autom. de la costura etc.
- Accionamiento de costura con unidad de control "DAC classic" de alta calidad con funcionalidades automáticas – Industria 4.0 "lista"
- QONDAC preparado, es decir, la máquina se puede conectar a QONDAC mediante el "DAC cliente" (disponible a través de repuestos)
- Panel de control "OP1000" incluido de serie

Campo de aplicación

- Para la precostura y corte de piezas pequeñas, como por ejemplo carteras de bolsillos, puños, prolongaciones de pretinas, etc. (E113)
- Precoser y cortar solapas en punta (E 114)
- Americanas / blázer, precoser y recortar graduado/ corte rebajado por los bordes (E111)

Características de rendimiento

- 450 – 500 americanas (precoser y cortar solapas en punta) / 480'
- 600 – 700 americanas (precoser y cortar carteras de bolsillos) / 480'
- 350 – 390 camisas (precoser y cortar carteras de puños) / 480'
- Distancia de corte en función del equipo de costura de 3,5 – 8,0 mm



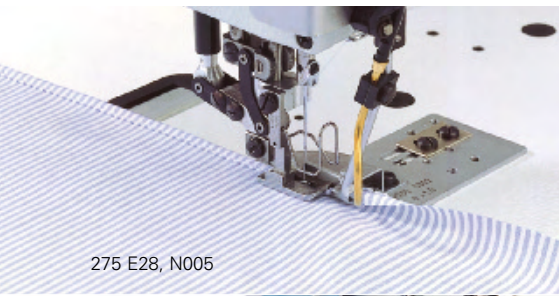

275 E28, N005

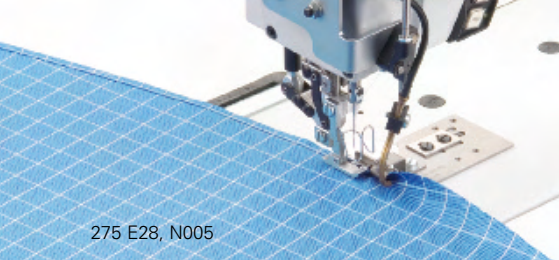

275 E28, N005



275 E3



275 E3, N900 3601



275 E3

Single needle lockstitch machine with bottom feed, differential top feed and integrated fullness control

- Integrated fullness control with sequence control for up to 8 steps
- Digital fullness programming in fullnesses of 0.1 mm
- Maximum flexibility and quality for the ideal use e.g. in the production of men's jackets and coats
- Flat, displacement-free seams, even for materials difficult-to-feed
- Great variety of sewing equipment and optional attachments for optimum adaptation to the application
- Neat seam beginning due to means of thread nipper
- No feed marks on the material by means of patented light stroke system
- Sewing drive with high quality control unit "DAC classic" with automatic functions – Industry 4.0 "ready"
- QONDAC "ready" i.e. the machine can be connected to QONDAC using "DAC client" (available via spare parts)
- Control panel "OP1000" included as standard

Field of application

- Sewing sleeve seams and center back seams
- Sewing side seams and shoulder seams
- Sewing and topstitching of princess seams
- Ruffling operations
- Curved / straight shirt hems (option E28 or E29/N005)

Performance features

- 850 – 950 center back seams / 480'
- 300 – 310 side- and shoulder seams / 480'
- 900 – 950 curved shirt hems / 480'

Einnadel-Doppelstepstichmaschine mit Unter-, differenzierbarem Obertransport und integrierter Mehrweitensteuerung

- Integrierte Mehrweitensteuerung mit Folgeschaltung für bis zu 8 Schritte
- Digitale Programmierung der Mehrweite in 0,1 mm Mehrweiten
- Größtmögliche Flexibilität und Qualität für den idealen Einsatz, z. B. in der Sakko- und Mantelfertigung
- Glatte, verschiebungsfreie Nähte, auch in transportkritischen Materialien
- Vielfältige Näheinrichtungen und optionale Zusatzapparate zur Optimierung und Anpassung an die Arbeitsaufgabe
- Sauberer Nahtanfang durch Fadeneinziehvorrichtung
- Patentiertes Leichthubsystem für abdruckfreie Nähen
- Nähantrieb mit hochwertiger Steuerungseinheit „DAC classic“ mit automatischen Funktionen – Industrie 4.0 „ready“
- QONDAC „ready“, d. h. die Maschine kann über den „DAC client“ (über Ersatzteile erhältlich) mit QONDAC verbunden werden
- Bedienfeld „OP1000“ im Lieferumfang enthalten

Einsatzbereich

- Ärmel- und Rückenmittelnähte nähen
- Seiten- und Schulternähte nähen
- „Wiener Nähte“ nähen und übersteppen
- Kräuselarbeiten
- Gebogene und gerade Hemdensäume (Option E28 oder E29/N005)

Leistungsmerkmale

- 850 – 950 Rückenmittelnähte / 480'
- 300 – 310 Seiten- und Schulternähte / 480'
- 900 – 950 gebogene Hemdensäume / 480'

Máquina de doble pespunte de una aguja con arrastre inferior, con pie de transporte superior diferenciable y mando del fruncido integrado

- Mando del fruncido integrado con activación secuencial hasta 8 pasos
- Programación digital del fruncido en múltiples anchos de 0,1 mm
- Mayor calidad y flexibilidad posible para el empleo ideal por ej. en la producción de americanas y abrigos
- Costuras lisas y sin desplazamientos de las capas de material también en el caso de materiales de coser difíciles de transportar
- Múltiples equipos de costura y aparatos adicionales para la optimización y la adaptación al trabajo de costura que debe efectuarse
- Sistema patentado de recorrido de levantamiento ligero para una costura sin dejar huellas en el material
- Accionamiento de costura con unidad de control "DAC classic" de alta calidad con funcionalidades automáticas – Industria 4.0 "lista"
- QONDAC preparado, es decir, la máquina se puede conectar a QONDAC mediante el "DAC cliente" (disponible a través de repuestos)
- Panel de control "OP1000" incluido de serie

Campo de aplicación

- Ejecutar las costuras de mangas y las costuras centrales de espalda
- Ejecutar las costuras laterales y de las espaldas
- Ejecutar las costuras partidas y pespuntear
- Trabajos de fruncido
- Costuras de camisas arqueadas y rectas (Opción E28 o E29/N005)

Características de rendimiento

- 850 – 950 Costuras centrales de espalda / 480'
- 300 – 310 Cost. laterales y de las espaldas / 480'
- 900 – 950 Costuras de camisas arqueadas / 480'





275 E104



275 E101

Single needle lockstitch machine with bottom feed, differential top feed and separately driven edge trimmer

- Separately driven edge trimmer with two trimming speeds for neatly cut edges, even in corners and radii
- Push-button for preset fullness
- Constant or partial fullness in the upper material ply
- No feed marks in the material due to means of patented light stroke system
- Excellent climbing properties due to automatic stroke adaptation
- Easy and reproducible adjustment of top feed and stitch length
- Neat seam beginning due to means of thread nipper
- Automatic sewing foot lift, thread trimming and backtacking
- Sewing drive with high quality control unit "DAC classic" with automatic functions – Industry 4.0 "ready"
- QONDAC "ready" i.e. the machine can be connected to QONDAC using "DAC client" (available via spare parts)
- Control panel "OP1000" included as standard

Field of application

- Runstitching operations in all sectors of the apparel industry
- Attach waistbands

Performance features

- Runstitching and trimming jacket front edge: 200 jackets / 480'
- Attach waistbands: 500 – 550 trousers / 480'
- Max. top feed length 8.0 mm
- Max. stitch length 4.0 mm
- Max. sewing speed 5,000 stitches/min.

Einnadel-Doppelstepstichmaschine mit Unter-, differenzierbarem Obertransport und separat angetriebenem Kantenschneider

- Separat angetriebener Kantenschneider mit zwei Schneidgeschwindigkeiten für stets saubere Schnittkanten, auch in Ecken und Radien
- Voreingestellte Mehrweite über Taster zuschaltbar
- Konstante oder partielle Mehrweite in der oberen Stofflage
- Keine Abdrücke im Material durch patentiertes Leichthubsystem
- Hervorragende Klettereigenschaften durch automatische Hubanpassung
- Einfache und reproduzierbare Einstellungen von Obertransport und Stichlänge
- Sauberer Nahtanfang durch Fadeneinziehvorrichtung
- Automatisches Nähfußlüften, Fadenabschneiden und Verriegeln
- Nähantrieb mit hochwertiger Steuerungseinheit „DAC classic“ mit automatischen Funktionen – Industrie 4.0 „ready“
- QONDAC „ready“, d. h. die Maschine kann über den „DAC client“ (über Ersatzteile erhältlich) mit QONDAC verbunden werden
- Bedienfeld „OP1000“ im Lieferumfang enthalten

Einsatzbereich

- Verstärkarbeiten in allen Bereichen der Bekleidungsindustrie
- Hosenbund aufnähen

Leistungsmerkmale

- Sakkokanten verstärken: 200 Sakkos / 480'
- Hosenbund aufnähen: 500 – 550 Hosen / 480'
- Obertransportlänge max. 8,0 mm
- Stichlänge max. 4,0 mm
- Nähgeschwindigkeit max. 5.000 Stiche/Min.

Máquina de doble pespunte de una aguja con arrastre inferior, con pie de transporte superior diferenciable y cortador de cantos accionado por separado

- Cortador de cantos accionado por separado con dos velocidades de corte para un corte siempre preciso de los cantos, también en esquinas y radios
- Mediante el accionamiento de una tecla se puede distribuir un flojo preajustado
- Flojo constante o parcial en la capa superior del material
- Ninguna huella en el material gracias al sistema patentado de levantamiento ligero
- Excelente capacidad de preparar el material gracias a la regulación automática del recorrido de levantamiento
- Ajustes fáciles y reproducibles del transporte superior y de la longitud de puntada
- Principio de costura limpio gracias al dispositivo retirahilo
- Levantamiento del pie prensatelas, accionamiento del cortahilos y remate de la costura automáticos
- Accionamiento de costura con unidad de control "DAC classic" de alta calidad con funcionalidades automáticas – Industria 4.0 "lista"
- QONDAC preparado, es decir, la máquina se puede conectar a QONDAC mediante el "DAC cliente" (disponible a través de repuestos)
- Panel de control "OP1000" incluido de serie

Campo de aplicación

- Trabajos de coser y volver en todos los campos de la industria del vestido
- Aplicar cosiendo la pretina

Características de rendimiento

- Coser y volver los bordes de americanas: 200 americanas / 480'
- Aplicar cosiendo la pretina: 500 – 550 pantalones / 480'
- Longitud del transporte superior máx. 8,0 mm
- Longitud de puntada máx. 4,0 mm
- Velocidad de costura máx. 5.000 puntadas/min.

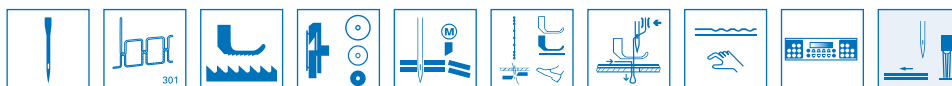



275 E101



275 E101



Single needle lockstitch machine with bottom feed, differential top feed, separately driven edge trimmer and integrated fullness control

- Integrated fullness control with sequence control for up to 8 steps
- Digital fullness programming in fullnesses of 0.1 mm
- Separately driven edge trimmer with two trimming speeds for throughout neatly cut edges, even in corners and radii
- Constant or partial fullness in the upper material ply
- No feed marks in the material by means of patented light stroke system
- Excellent climbing properties due to automatic stroke adaptation
- Easy and reproducible adjustment of top feed and stitch length
- Neat seam beginning due to means of thread nipper
- Automatic sewing foot lift, thread trimming and backtacking
- Sewing drive with high quality control unit "DAC classic" with automatic functions – Industry 4.0 "ready"
- QONDAC "ready" i.e. the machine can be connected to QONDAC using "DAC client" (available via spare parts)
- Control panel "OP1000" included as standard

Field of application

Runstitch operations in all sectors of the apparel industry, e.g. runstitch and trim jacket front edges

Performance features

- Runstitch and trim jacket front edges: 200 jackets / 480'
- Max. top feed length 8.0 mm
- Max. stitch length 4.0 mm
- Max. sewing speed 5,000 stitches/min.

Einnadel-Doppelstepstichmaschine mit Unter-, differenzierbarem Obertransport, Kantenschneider und integrierter Mehrweitensteuerung

- Integrierte Mehrweitensteuerung mit Folgeschaltung für bis zu 8 Schritte
- Digitale Programmierung der Mehrweite in 0,1 mm Mehrweiten
- Separat angetriebener Kantenschneider mit zwei Schneidgeschwindigkeiten für stets saubere Schnittkanten, auch in Ecken und Radien
- Konstante oder partielle Mehrweite in der oberen Stofflage
- Keine Abdrücke im Material durch patentiertes Leichthubsystem
- Hervorragende Klettereigenschaften durch automatische Hubanpassung
- Einfache und reproduzierbare Einstellungen von Obertransport und Stichlänge
- Sauberer Nahtanfang durch Fadeneinziehvorrichtung
- Automatisches Nähfußlüften, Fadenabschneiden und Verriegeln
- Nähtrieb mit hochwertiger Steuerungseinheit „DAC classic“ mit automatischen Funktionen – Industrie 4.0 „ready“
- QONDAC „ready“, d. h. die Maschine kann über den „DAC client“ (über Ersatzteile erhältlich) mit QONDAC verbunden werden
- Bedienfeld „OP1000“ im Lieferumfang enthalten

Einsatzbereich

Verstärkarbeiten in allen Bereichen der Bekleidungsindustrie, z. B. Sakkokanten verstärzen

Leistungsmerkmale

- Sakkokanten verstärzen: 200 Sakkos / 480'
- Obertransportlänge max. 8,0 mm
- Stichlänge max. 4,0 mm
- Nähgeschwindigkeit max. 5.000 Stiche/Min.

Máquina de doble pespunte de una aguja con arrastre inferior, con pie de transporte superior diferenciable, cortador de cantos y mando del fruncido integrado

- Mando del fruncido integrado con activación secuencial hasta 8 pasos
- Programación digital del fruncido en múltiples anchos de 0,1 mm
- Cortador de cantos accionado por separado con dos velocidades de corte para un corte siempre preciso de los cantos, también en esquinas y radios
- Flojo constante o parcial en la capa superior del material
- Ninguna huella en el material gracias al sistema patentado de levantamiento ligero
- Excelente capacidad de trepar el material gracias a la regulación automática del recorrido de levantamiento
- Ajustes fáciles y reproducibles del transporte superior y de la longitud de puntada
- Principio de costura limpio gracias al dispositivo retirahilo
- Levantamiento del pie prensatelas, accionamiento del cortahilos y remate de la costura automáticos
- Accionamiento de costura con unidad de control "DAC classic" de alta calidad con funcionalidades automáticas – Industria 4.0 "lista"
- QONDAC preparado, es decir, la máquina se puede conectar a QONDAC mediante el "DAC cliente" (disponible a través de repuestos)
- Panel de control "OP1000" incluido de serie

Campo de aplicación

Trabajos de coser y volver en todos los campos de la industria del vestido, por ejemplo coser y volver los bordes de americanas

Características de rendimiento

- Coser y volver los bordes de americanas: 200 americanas / 480'
- Longitud del transporte superior máx. 8,0 mm
- Longitud de puntada máx. 4,0 mm
- Velocidad de costura máx. 5.000 puntadas/min.



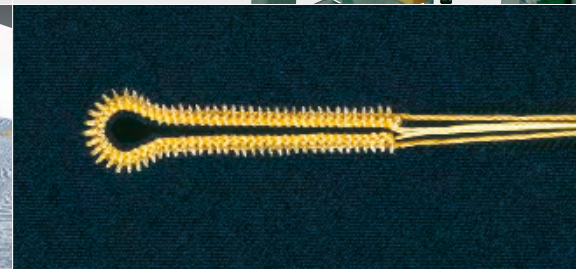

Double-chainstitch eyelet buttonholes in classical perfection

- Long thread trimmer for looper thread and gimp thread for subsequent tacking of the buttonhole
- Improved seam quality by optimized needle thread tension with self-monitoring function
- Use of long-life, electro pneumatic valves, regional sourcing – e.g. Asia
- Maximum versatility of use by means of supplementary kits (optional) for e.g. "relief-type buttonholes with hand-made appearance", "buttonholes in leather garments", "buttonholes in poplin and gabardine" or "buttonholes in knitwear"
- High-quality control unit "DAC comfort" – Industry 4.0 "ready"
- QONDAC "ready" i.e. the machine can be connected to QONDAC using "DAC client" (available via spare parts)
- Control panel "OP5000" is included as standard
- Machine parameters can be copied by USB-flash drive
- Saving of machine parameters in machine-ID; all parameters are retained after changing the control box

Field of application

Buttonholes with or without gimp thread, with long thread ends for additional lockstitch tacking

Performance features

- Cutting length 8.0 – 38 mm (according to sewing equipment)
- Max. sewing speed 2,500 stitches/min.

Doppelkettenstich-Augenknopflöcher in klassischer Perfektion

- Langfadenabschneider für den Greifer- und Gimpenfaden zum nachträglichen Riegeln des Knopfloches
- Verbesserte Nahtqualität durch optimierte Nadelfadenspannung mit Selbstüberwachung
- Einsatz von langlebigen, elektro-pneumatischen Ventilen, Beschaffung regional (z. B. Asien)
- Größtmögliche Vielseitigkeit im Einsatz durch Ergänzungssätze (optional) für z. B. „plastisches, handarbeitsähnliches Knopfloch“, „Knopflöcher in Lederbekleidung“, „Knopflöcher in Popeline und Gabardine“ oder „Knopflöcher in Strickware“
- Hochwertige Steuerungseinheit „DAC comfort“ – Industrie 4.0 "ready"
- QONDAC „ready“, d. h. die Maschine kann über den „DAC client“ (über Ersatzteile erhältlich) mit QONDAC verbunden werden
- Bedienfeld „OP5000“ ist im Lieferumfang enthalten
- Kopieren von Maschinenparametern per USB-Stick
- Speichern der Maschinenparameter in der Maschinen-ID; alle Parameter bleiben beim Steuerungswechsel erhalten

Einsatzbereich

Knopflöcher mit oder ohne Gimpenfaden, mit langen Fadenenden zum nachträglichen Riegeln des Knopflochs

Leistungsmerkmale

- Schnittlänge 8,0 – 38 mm (je nach Ausstattung)
- Nähgeschwindigkeit max. 2.500 Stiche/Min.

Ojales de punto doble de cadeneta en una perfección clásica

- Dispositivo corta-hilo para el corte largo del hilo inferior y el hilo de agremán para facilitar el remate adicional del ojal
- Calidad de la costura considerablemente mejorada gracias a la tensión del hilo superior optimizada con auto-control
- Utilización de electroválvulas durables, adquisición regional (por ejemplo, Asia)
- Gran versatilidad de uso gracias a los juegos de piezas complementarias (Opcional) como por ejemplo „Ojal de aspecto plástico y similar a la elaboración manual“, „Ojales en prendas de piel“, „Ojales en popelina y gabardina“ o „Ojales en género de punto“
- Unidad de control "DAC comfort" de alta calidad – Industria 4.0 "lista"
- QONDAC preparado, es decir, la máquina se puede conectar a QONDAC mediante el "DAC cliente" (disponible a través de repuestos)
- Panel de control "OP5000" incluido de serie
- Copiar los parámetros de la máquina mediante USB
- Almacenamiento de los parámetros de la máquina en el „ID“ de la máquina

Campo de aplicación

Ojales con o sin hilo de agremán, con tramos largos del hilo final para facilitar el remate adicional del ojal

Características de rendimiento

- Longitud de corte 8,0 – 38 mm (Según el equipamiento de la máquina)
- Velocidad de costura máx. 2.500 puntadas/min.

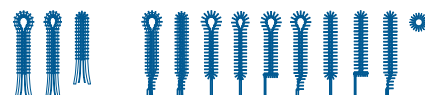

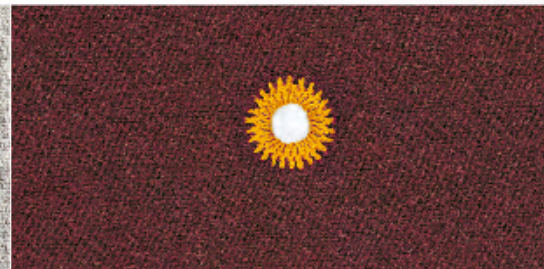
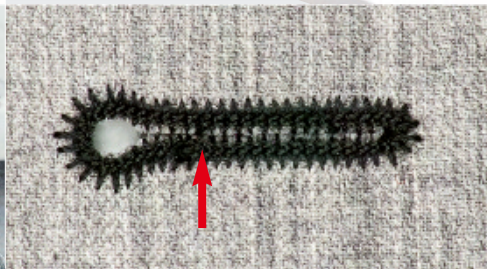
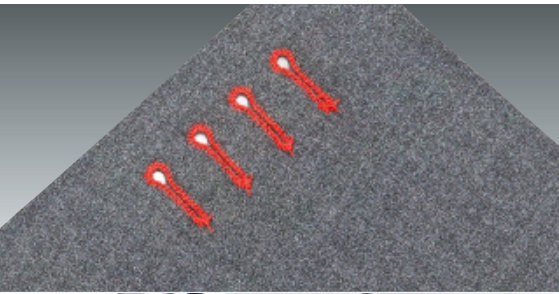

Automatic double-chainstitch eyelet buttonholer with innovative Multiflex cutting system

- Short thread trimmer for needle thread and looper thread, without gimp thread
- Improved seam quality by optimized needle thread tension with self-monitoring function
- Use of long-life, electro pneumatic valves, regional sourcing – e.g. Asia
- Different buttonhole shapes and lengths without change of cutting tools
- Programmable sewing start for round tacks in the eye (e.g. sleeve vent buttonholes or trousers hind pockets)
- High-quality control unit "DAC comfort" – Industry 4.0 "ready"
- QONDAC "ready" i.e. the machine can be connected to QONDAC using "DAC client" (available via spare parts)
- Control panel "OP5000" is included as standard
- Machine parameters can be copied by USB-flash drive
- Saving of machine parameters in machine-ID; all parameters are retained after changing the control box

Typical field of application

Buttonholes of every shape and length without change of cutting tools

Performance features

- Cutting length 8.0 – 38.0 mm*
 - Diameter of round eyelets 1.0 – 5.0 mm*
 - Max. sewing speed 2,500 stitches/min.
- * = according to sewing equipment

Doppelkettenstich-Augenknopflochautomat mit innovativem Multiflex-Schneidsystem

- Kurzfadenabschneider für Nadel- und Greiferfaden, ohne Gimpenfaden
- Verbesserte Nahtqualität durch optimierte Nadelfadenspannung mit Selbstüberwachung
- Einsatz von langlebigen, elektro-pneumatischen Ventilen, Beschaffung regional (z. B. Asien)
- Unterschiedliche Knopflochformen und -längen ohne Wechsel der Schneidwerkzeuge
- Programmierbarer Nähstart bei Rundriegeln im Auge (z. B. Ärmelslitze oder Hinterhosentaschen)
- Hochwertige Steuerungseinheit „DAC comfort“ – Industrie 4.0 "ready"
- QONDAC „ready“, d. h. die Maschine kann über den „DAC client“ (über Ersatzteile erhältlich) mit QONDAC verbunden werden
- Bedienfeld „OP5000“ ist im Lieferumfang enthalten
- Kopieren von Maschinenparametern per USB-Stick
- Speichern der Maschinenparameter in der Maschinen-ID; alle Parameter bleiben beim Steuerungswechsel erhalten

Typischer Einsatzbereich

Knopflocher jeder Form und jeder Länge ohne Wechsel der Schneidwerkzeuge

Leistungsmerkmale

- Schnittlänge 8,0 – 38,0 mm*
 - Schnürl Lochdurchmesser 1,0 – 5,0 mm*
 - Nähgeschwindigkeit max. 2.500 Stiche/Min.
- * = je nach Ausstattung

Ojaladora automática de doble punto de cadeneta con el sistema de corte innovador „Multiflex“

- Dispositivo corta-hilo para el corte corto del hilo superior e inferior, sin hilo de agremán
- Calidad de la costura considerablemente mejorada gracias a la tensión del hilo superior optimizada con auto-control
- Utilización de electroválvulas durables, adquisición regional (por ejemplo, Asia)
- Ejecución de diferentes formas y longitudes del ojal sin sustitución de las herramientas de corte
- Comienzo programable de la costura en el caso de presillas redondas en el ojete (Por ejemplo: Aberturas de bocamanga o bolsillos de traseros de pantalones)
- Unidad de control "DAC comfort" de alta calidad – Industria 4.0 "lista"
- QONDAC preparado, es decir, la máquina se puede conectar a QONDAC mediante el "DAC cliente" (disponible a través de repuestos)
- Panel de control "OP5000" incluido de serie
- Copiar los parámetros de la máquina mediante USB
- Almacenamiento de los parámetros de la máquina en el "ID" de la máquina

Campo típico de utilización

Ojales de cualquier forma y longitud sin sustitución de las herramientas de corte

Características de rendimiento

- Longitud de corte 8,0 – 38,0 mm*
 - Diámetro del ojete pasa cordones 1,0 – 5,0 mm*
 - Velocidad de costura máx. 2.500 puntadas/min.
- * = según el equipamiento de la máquina



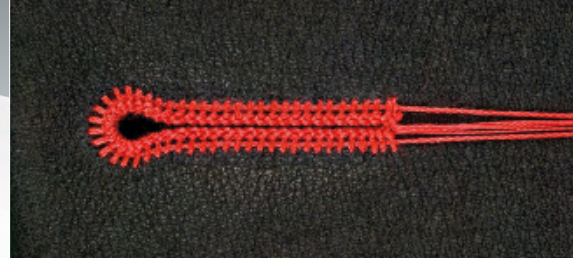

Automatic double-chainstitch eyelet buttonholer with innovative Multiflex cutting system in classical perfection

- Long thread trimmer for looper thread and gimp thread for subsequent bartacking of the buttonhole
- Improved seam quality by optimized needle thread tension with self-monitoring function
- Use of long-life, electro pneumatic valves, regional sourcing – e.g. Asia
- Different buttonhole shapes and lengths without change of cutting tools
- Light barrier for automatic recognition (optional) of the sewing position and activation of the correct buttonhole (e.g. edge buttonhole or lapel buttonhole)
- High-quality control unit "DAC comfort" – Industry 4.0 "ready"
- QONDAC "ready" i.e. the machine can be connected to QONDAC using "DAC client" (available via spare parts)
- Control panel "OP5000" is included as standard
- Machine parameters can be copied by USB-flash drive
- Saving of machine parameters in machine-ID; all parameters are retained after changing the control box

Field of application

Production of men's jackets and coats: Edge buttonholes and lapel buttonholes

Performance features

- Cutting length 8.0 – 38.0 mm*
- Max. sewing speed 2,500 stitches/min.
- * = according to sewing equipment

Doppelkettenstich-Augenknopflochautomat mit innovativem Multiflex-Schneidsystem in klassischer Perfektion

- Langfadenabschneider für Greifer- und Gimpenfaden zum nachträglichen Riegeln des Knopflochs
- Verbesserte Nahtqualität durch optimierte Nadel-fadenspannung mit Selbstüberwachung
- Einsatz von langlebigen, elektro-pneumatischen Ventilen, Beschaffung regional (z. B. Asien)
- Unterschiedliche Knopflochformen und -längen ohne Wechsel der Schneidwerkzeuge
- Lichtschranken-Einrichtung (optional) zur automatischen Erkennung der Nähposition und Aktivierung des jeweils richtigen Knopflochs (z. B. Kantenknopfloch oder Reversknopfloch)
- Hochwertige Steuerungseinheit „DAC comfort“ – Industrie 4.0 "ready"
- QONDAC „ready“, d. h. die Maschine kann über den „DAC client“ (über Ersatzteile erhältlich) mit QONDAC verbunden werden
- Bedienfeld „OP5000“ ist im Lieferumfang enthalten
- Kopieren von Maschinenparametern per USB-Stick
- Speichern der Maschinenparameter in der Maschinen-ID; alle Parameter bleiben beim Steuerungswechsel erhalten

Einsatzbereich

Sakko- und Mantelfertigung: Kanten- und Reversknopflocher

Leistungsmerkmale

- Schnittlänge 8,0 – 38,0 mm*
- Nähgeschwindigkeit max. 2.500 Stiche/Min.
- * = je nach Ausstattung

Ojaladora automática de doble punto de cadeneta con el sistema de corte innovador „Multiflex“ en una perfección clásica

- Dispositivo corta-hilo para el corte largo del hilo inferior y el hilo de agremán para facilitar el remate adicional del ojal
- Calidad de la costura considerablemente mejorada gracias a la tensión del hilo superior optimizada con auto-control
- Utilización de electroválvulas durables, adquisición regional (por ejemplo, Asia)
- Diferentes formas y longitudes del ojal sin sustitución de las herramientas de corte
- Dispositivo de célula fotoeléctrica (opcional) para el reconocimiento automático de la posición de costura y para la activación de costura del correspondiente ojal (por ej. ojal por el borde o ojal para la solapa)
- Unidad de control "DAC comfort" de alta calidad – Industria 4.0 "lista"
- QONDAC preparado, es decir, la máquina se puede conectar a QONDAC mediante el "DAC cliente" (disponible a través de repuestos)
- Panel de control "OP5000" incluido de serie
- Copiar los parámetros de la máquina mediante USB
- Almacenamiento de los parámetros de la máquina en el „ID“ de la máquina

Campo de aplicación

Producción de americanas y abrigos: Ojales para el borde y la solapa

Características de rendimiento

- Longitud de corte 8,0 – 38,0 mm*
- Velocidad de costura máx. 2.500 puntadas/min.
- * = según el equipamiento de la máquina

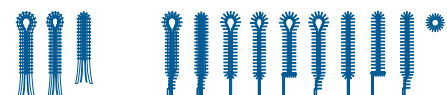



Eyelet buttonhole indexer for sleeve vents or small parts as e.g. jeans fly pieces

- 581-112 Indexer / 581-312 Indexer – for sewing buttonholes in different sequences with automatic recognition of the right or left sleeve
- 581-141 Indexer / 581-341 Indexer – for sewing buttonholes in various individually adjustable sequences at e.g. buttonholes in jeans fly pieces
- High-quality control unit "DAC comfort" – Industry 4.0 "ready"
- QONDAC "ready" i.e. the machine can be connected to QONDAC using "DAC client" (available via spare parts)
- Control panel "OP5000" is included as standard
- Machine parameters can be copied by USB-flash drive
- Saving of machine parameters in machine-ID

Field of application

- Eyelet buttonholes in sleeve vents
- Sewing eyelet buttonhole in jeans fly pieces

Performance features

- Max. sewing area 110 mm
 - Cutting length 8.0 – 38.0 mm*
 - Diameter of round eyelets 1.0 – 5.0 mm*
 - Max. sewing speed 2,500 stitches/min.
- * = according to sewing equipment

Augenknopfloch-Indexer für Ärmelschlitz oder Kleinteile wie z. B. Jeans-Schlitzleisten

- 581-112 Indexer / 581-312 Indexer – zum Nähen von Knopflöchern in unterschiedlichen Sequenzen mit automatischer Erkennung des rechten oder linken Ärmels
- 581-141 Indexer / 581-341 Indexer – zum Nähen von Knopflöchern in unterschiedlichen, individuell einstellbaren Sequenzen bei z. B. Knopflöchern in Jeansschlitzleisten
- Hochwertige Steuerungseinheit „DAC comfort“ – Industrie 4.0 "ready"
- QONDAC „ready“, d. h. die Maschine kann über den „DAC client“ (über Ersatzteile erhältlich) mit QONDAC verbunden werden
- Bedienfeld „OP5000“ ist im Lieferumfang enthalten
- Kopieren von Maschinenparametern per USB-Stick
- Speichern der Maschinenparameter in der Maschinen-ID

Einsatzbereich

- Augenknopflöcher in Ärmelschlitz
- Augenknopflöcher in Jeansschlitzleisten nähen

Leistungsmerkmale

- Max. Nähbereich 110 mm
 - Schnittlänge 8,0 – 38,0 mm*
 - Schnürlochdurchmesser 1,0 – 5,0 mm*
 - Nähgeschwindigkeit max. 2.500 Stiche/Min.
- * = je nach Ausstattung

„Indexer“ para la costura de ojales con ojete en aberturas de bocamanga o para piezas pequeñas como por ej. braguetas de pantalones vaqueros

- 581-112 Indexer / 581-312 Indexer – para la costura de ojales en diferentes secuencias con reconocimiento automático de la manga derecha o izquierda
- 581-141 Indexer / 581-341 Indexer – para la costura de ojales en secuencias diferentes e individualmente ajustables para ej. ojales braguetas de pantalones vaqueros
- Unidad de control "DAC comfort" de alta calidad – Industria 4.0 "lista"
- QONDAC preparado, es decir, la máquina se puede conectar a QONDAC mediante el "DAC cliente" (disponible a través de repuestos)
- Panel de control "OP5000" incluido de serie
- Copiar los parámetros de la máquina mediante USB
- Almacenamiento de los parámetros de la máquina en el „ID“ de la máquina

Campo de aplicación

- Ojales con ojete en aberturas de bocamanga
- Ojales con ojete en braguetas de pantalones vaqueros

Características de rendimiento

- Recorrido de costura máx. 110 mm
 - Longitud de corte 8,0 – 38,0 mm*
 - Diámetro del ojete pasa cordones 1,0 – 5,0 mm*
 - Velocidad de costura máx. 2.500 puntadas/min.
- * = según el equipamiento de la máquina

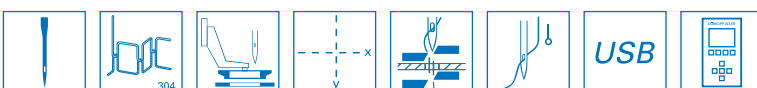



Option 0513 590014



CNC-controlled lockstitch bartacker with step motor technology

- Short cycle time for higher efficiency due to step motor controlled clamp lifting
- Short thread trimmer with ~ 3 mm remaining thread length – no separate trimming process required
- No oil contamination of the material due to oil-free construction of the machine head
- Contraction clamp for bartacking buttonholes optionally available (part no. 0513 590014)
- Thread wiper for neat seam beginning
- No compressed air required
- Simple and user-friendly control panel

Field of application

Bartacking operations in outer garments

Performance features

- Max. sewing field size 40.0 x 30.0 mm
- 100 preprogrammed bartacks to choose from
- Memory capacity for 100 bartack variants
- 25 sequences each up to 30 bartack variants
- Sewing speed max. 3,200 stitches/min.

CNC-gesteuerter Doppelstepstich-Riegelautomat mit Schritt-Motortechnik

- Kurze Zykluszeit für höhere Effizienz durch schrittmotorgesteuerte Klammerlüftung
- Kurz-Fadenabschneider mit ~ 3 mm Restfadenlänge – kein separater Abschneidevorgang erforderlich
- Kein Verschmutzen des Nähgutes durch ölfreie Konstruktion des Maschinenoberteils
- Kontraktionsklammer zum Riegeln von Knopflöchern optional erhältlich (Teile-Nr. 0513 590014)
- Fadenwischer für sauberen Nahtbeginn
- Keine Druckluft erforderlich
- Einfaches und anwenderfreundliches Bedienfeld

Einsatzbereich

Riegelarbeiten in der Oberbekleidung

Leistungsmerkmale

- Max. Nähfeldgröße 40,0 x 30,0 mm
- 100 vorprogrammierte Riegel zur Auswahl
- Speicherplätze für 100 Riegelvarianten
- 25 Nahtfolgen mit jeweils max. 30 Riegelvarianten
- Nähgeschwindigkeit max. 3.200 Stiche/Min.

Automata para presillas de doble pespunte, con mando CNC con tecnología de motor paso a paso

- Ciclo de trabajo muy corto para obtener un alto rendimiento gracias al levantamiento de las pinzas controlado por motor paso a paso
- Dispositivo corta-hilo con trozos de hilo cortados muy cortos (~ 3 mm), no es necesario ningún trabajo adicional para limpiar los hilos restantes
- Construcción del cabezal de la máquina de coser sin lubricación, por lo que se evitan las manchas de suciedad en el material a coser
- Opcionalmente, se puede adquirir la pinza de contracción para el remate de ojales (nº de pieza 0513 590014)
- Dispositivo aparta-hilo para garantizar un comienzo limpio de la costura
- No se requiere aire comprimido
- Panel de control sencillo y fácil de usar

Campo de aplicación

Ejecución de presillas en vestimenta exterior

Características de rendimiento

- Tamaño del área de costura 40,0 x 30,0 mm max.
- 100 bartacks preprogramadas para elegir
- Elección entre 100 presillas pre-programadas
- 25 secuencias de costura con un máximo de 30 variantes de bartack cada una
- Velocidad de costura 3.200 puntadas/min.

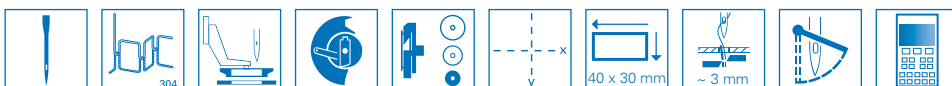

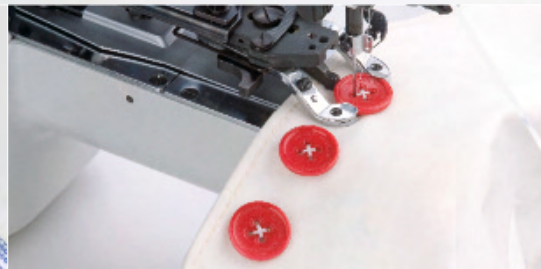
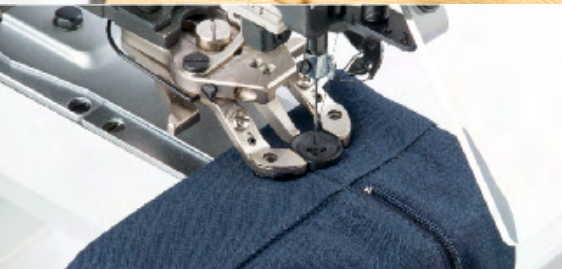

CNC-controlled lockstitch button sewer with step motor technology.

- Short cycle time for higher efficiency due to step motor controlled clamp lifting
- Thread wiper for neat seam beginning
- No oil contamination of the material due to oil-free construction of the machine head
- No compressed air required
- Simple and user-friendly control panel

Field of application

- Attach buttons with 2, 3 or 4 holes and button diameter of 8.0 – 40.0 mm (depends on equipment)
- Sewing on press buttons is possible

Performance features

- Equipped with standard button clamp for button diameters of 8.0 – 24.0 mm
- 50 preprogrammed button pattern to choose
- Memory capacity for 100 user defined patterns
- 25 sequences each max. 30 bartacks
- Sewing speed max. 2,700 stitches/min.

CNC-gesteuerter Doppelstepstich-Knopfannäh-automat mit Schritt-Motortechnik

- Kurze Zykluszeit für höhere Effizienz durch schrittmotorgesteuerte Klammerlüftung
- Fadenwischer für sauberen Nahtbeginn
- Keine Verschmutzung des Nähgutes durch ölfreie Konstruktion des Maschinenoberteils
- Keine Druckluft erforderlich
- Einfaches und anwenderfreundliches Bedienfeld

Einsatzbereich

- Annähen von Knöpfen mit 2, 3 oder 4 Löchern und einer Knopfdurchmesser von 8,0 bis 40,0 mm (je nach Ausstattung)
- Annähen von Druckknöpfen ist möglich

Leistungsmerkmale

- Serienmäßig mit „Standard Knopfklammer“ für Knopfdurchmesser von 8,0 bis 24,0 mm
- 50 vorprogrammierte Knopfmuster zur Auswahl
- Speicherplätze für 100 Knopfvarianten
- 25 Sequenzen mit je max. 30 Riegel
- Nähgeschwindigkeit max. 2.700 Stiche/Min.

Automáta botonadora, de doble pespunte, con mando CNC con tecnología de motor paso a paso

- Tiempo de ciclo corto para una mayor eficiencia gracias a la elevación de la pinza controlada por un motor paso a paso
- Limpiador de hilos para un inicio de costura limpio
- No se contamina el material de costura gracias al diseño sin aceite del cabezal de la máquina
- No se necesita aire comprimido
- Panel de control sencillo y fácil de usar

Campo de aplicación

- Para coser botones con 2, 3 o 6 agujeros con una dimensión del botón de 8,0 hasta un máximo de 40,0 mm (según el equipamiento de la máquina)
- Se pueden coser botones de presión

Características de rendimiento

- De serie equipado con „Pinza de botones estándar con una dimensión del botón de 8,0 – 24,0 mm
- 50 Patrón de costura preprogramadas para elegir
- Elección entre 100 presillas pre-programadas
- 25 secuencias de costura con un máximo de 30 de bartack cada una
- Velocidad de costura 2.700 puntadas/min.

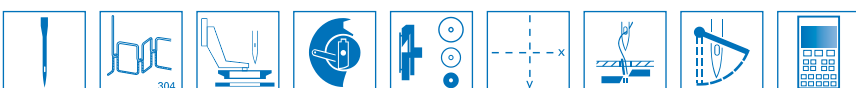

Special machines for the production of trousers

Serging seams / Umstechnähte / Costuras de sobrehilado

Two-head-serging unit with differential top and bottom feed for trousers with/without kneeling Zwei-Kopf-Umstechanlage mit differenzierbarem Ober- und Untertransport für Hosen mit/ohne Kniefutter Unidad de costura de dos cabezales con arrastre superior e inferior diferencial para sobrehilar pantalones con/sin forro de rodilla	BEISLER 1365-7	94
Single-head-serging unit with differential top and bottom feed for trousers with/without kneeling Ein-Kopf-Umstechanlage mit differenzierbarem Ober- und Untertransport für Hosen mit/ohne Kniefutter Unidad de costura de un cabezal con arrastre superior e inferior diferencial para sobrehilar pantalones con/sin forro de rodilla	BEISLER 1265-7	95
Single-head-serging unit with differential bottom feed for trousers, jeans, etc. with/without kneeling Ein-Kopf-Umstechanlage mit differenzierbarem Untertransport für Hosen, Jeans, etc. mit/ohne Kniefutter Unidad de costura de un cabezal con arrastre inferior diferencial para sobrehilar pantalones, pantalones vaqueros, con/sin forro de rodilla	BEISLER 1200-7	96 – 97

Long seams / Langnähte / Costuras largas

Automatic closing seam sewing unit for trousers side and inseams, longseams in skirt and jacket Automatische Schließnahtanlage für Hosenseiten- und Schrittnähte, Langnähte in Rock und Sakko Unidad automática de costura para costuras laterales y de entrepierna, costuras largas en el faldón y lachaqueta	BEISLER 1281-7	98
Semi-automatic closing seam sewing unit for trousers side and inseams, long seams in skirt and jacket Semi-automatische Schließnahtanlage für Hosenseiten- und Schrittnähte, Langnähte im Rock und Sakko Unidad semiautomática de costura para costuras laterales y de entrepierna, costuras largas en el faldón y la chaqueta	BEISLER 1280-7	99
Workstation for closing long seams e.g. side and inseams Arbeitsplatz zum Schließen von langen Nähten, wie z. B. bei Seiten- / Schrittnähten Puesto de trabajo para el cierre de costuras largas, p. ej. costuras laterales / interiores	550-8-3	100
Workstation for stitching waistbands of skirts and trousers Arbeitsplatz zum Durchsteppen von Rock- und Hosenbunden Puesto de trabajo para la confección de faldones y cinturas de pantalones	550-5-5-2	101

Short seams / Kurznähte / Costuras cortas

Sewing unit for runstitching and trimming of small parts Nähanlage zum Vornähen und Beschneiden von Kleinteilen Unidad de costura para el pre cosido y el corte de piezas pequeñas	BEISLER 739-23-1	102
Sewing unit for sewing single-pointed darts and waist pleats (trousers / skirt) Nähanlage zum Nähen von einspitzigen Abnähern und Bundfalten (Hose / Rock) Unidad de costura para coser dardos de una punta y pliegues en la cintura (pantalones / falda)	BEISLER 743-121-01 / 743-221-01	103
Sewing unit for folding and attaching of pocket facings Nähanlage zum Umbuggen und Aufnähen von Taschenbesetzen Unidad de costura para doblar y coser bordes de vistas de bolsillos	BEISLER 2111-7	104
Sewing unit for folding and attaching of pocket facings, fly pieces and wing pockets Nähanlage zum Umbuggen und Aufnähen von Taschenbesetzen, Schlitzleisten und Flügeltaschen Unidad de costura para doblar y coser bordes de vistas de bolsillos, de braguetas de pantalones y bolsillos sueltos	BEISLER 2112-7	105
Sewing unit for folding and attaching of fly pieces and wing pockets Nähanlage zum Umbuggen und Aufnähen von Schlitzleisten und Flügeltaschen Unidad de costura para doblar y coser de braguetas de pantalones y bolsillos sueltos	BEISLER 2211-7	106
Sewing unit for runstitching of side seam and wing pockets Nähanlage zum Vornähen von Seitennaht- und Flügeltaschen Unidad de costura para pre-coser de costuras laterales y bolsillos sueltos	BEISLER 2171-7	107
Sewing unit for topstitching the left trousers fly (Single or double seam) Nähanlage zum Absteppen der linken Schlitzleiste (Einfach- oder Doppelnah) Unidad de costura para el pespunte la tira izquierda de la bragueta (costura simple o doble)	BEISLER 1911-7 / 1931-7	108

Sewing units for the production of trousers

Sewing units for pocket production / Nähanlagen für die Taschenfertigung / Unidades de costura para la producción de bolsillos

Speedpocket – for straight piped pockets with manual loading of parts (Eco Version) Speedpocket – für gerade Paspeltaschen mit manueller Zuführung der Beilegteile (Eco-Version) Speedpocket – para bolsillos rectos con alimentación manual de las vistas (versión Eco)	755 S	109
For straight piped pockets with manual loading of parts and endless zipper attachment Für gerade Paspeltaschen, manuelle Zuführung der Beilegteile und Endlos-Reißverschluss-Zuführung Para bolsillos rectos con alimentación manual de las vistas y dispositivo para alimentar cremalleras sin fin	755 A	110
Sewing unit for runstitching straight pocket openings with fully automatic feeding device for parts Nähanlage zum Vornähen von geraden Tascheingriffen mit vollautom. Zuführung der Beilegteile Unidad de costura para el precosido de aberturas de bolsillos rectos con avance totalmente automático	755 B	111
For automatic creasing and attaching of pockets in jeans and workwear Zum automatischen Umbüggen und Aufnähen von Taschen auf Jeans und Arbeitsbekleidung Para el plegado automático y la fijación de los bolsillos en jeans y ropa de trabajo	806N-111-10	112

Special sewing solutions / Spezielle Nählösungen / Soluciones especiales de costura

Double chainstitch with bottom feed and top puller feed Doppelkettenstich mit Unter- und Walzen-Obertransport Doble puntada de cadeneta con arrastre inferior y superior del rodillo	171-131610	113
Double chainstitch with bottom feed and top puller feed Doppelkettenstich mit Unter- und Walzen-Obertransport Doble puntada de cadeneta con arrastre inferior y superior del rodillo	173-141610 (+ Part Set 550-2-2)	114
Double chainstitch with bottom feed, top puller feed and automatic functions Doppelkettenstich mit Unter-, Walzen-Obertransport und Automatikfunktionen Doble puntada de cadeneta con arrastre inferior, arrastre superior del rodillo y funciones automáticas	173-141621	115
Double chainstitch with bottom feed, differential top feed and automatic functions Doppelkettenstich mit Unter-, differenzierbarem Obertransport und Automatikfunktionen Doble puntada de cadeneta con arrastre inferior, arrastre superior diferenciable y funciones autom.	175-141621	116
Double chainstitch with differential bottom feed and automatic functions Doppelkettenstich mit differenzierbarem Untertransport und Automatikfunktionen Doble puntada de cadeneta con arrastre inferior diferencial y funciones automáticas	176-141621	117

Eyelet buttonholer / Augenknopflochautomaten / Ojaladoras automáticas de ojales

Double-chainstitch – with short thread trimmer, without gimp thread Doppelkettenstich – mit Kurzfadenabschneider, ohne Gimpenfaden Puntada de cadeneta doble – con cortahilos corto, sin hilo de agremán	581-112 CLASSIC	118
Double-chainstitch – with short thread trimmer, with gimp thread Doppelkettenstich – mit Kurzfadenabschneider, mit Gimpenfaden Puntada de cadeneta doble – con cortahilos corto, con hilo de agremán	581-141 CLASSIC	119

Bartacker / Riegel / Presillas

Lockstitchbartacker for light to medium weight applications Doppelsteppstich-Riegel für leichte bis mittelschwere Anwendungen Doble respunte de puntada de respunte para aplicaciones de peso ligero a medio	513	120
--	------------	-----

Sew button / Knopf annähen / Coser el botón

Lockstitch button sewer Doppelsteppstich-Knopfannähautomat Autómata de costura de botones de doble respunte	533	121
---	------------	-----

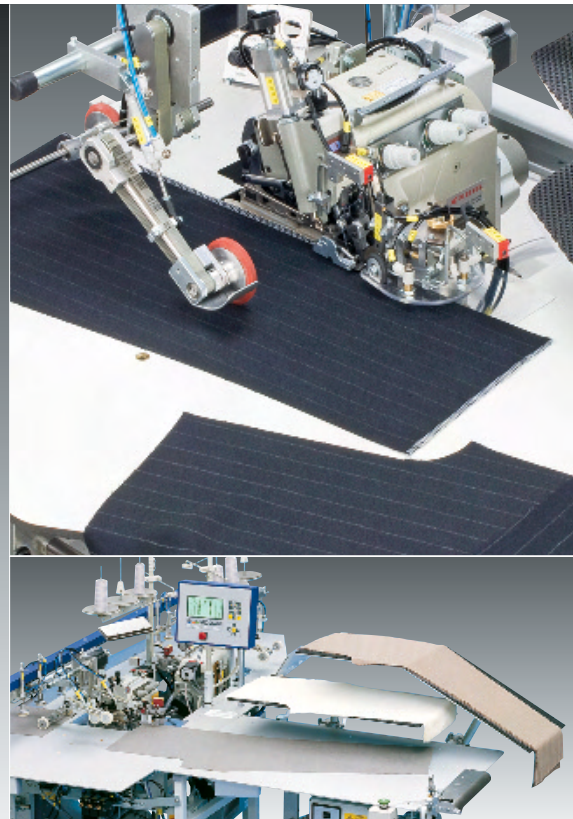

Twin head overlock unit – fully automatic serging of trousers, also in stretch material

Zweikopf-Umstechanlage – Hosen vollautomatisch umstechen, auch in Stretch-Material

Unidad de costura de dos cabezales – Sobrehilar pantalones automáticamente, también en tejidos de punto elástico

- NEW: Safety and efficiency due to the modern, reliable Dürkopp Adler control technology "DAC classic"
- Twin head overlock unit with differential top feed and differential bottom feed for distributing the required fullness in the lining
- Adhesive tacker (optional) for fusing the knee lining (cut-to-size knee lining required)
- Differential top- and bottom feed enables the processing of stretch material
- Freely programmable microprocessor control with graphic control panel for individual program sequences
- Comprehensive range of sewing equipment for 2-thread or 3-thread seam patterns as well as various seam widths
- Increase in efficiency by third sewing head (optional) for serging of hems or seat seams
- Needle and looper thread monitor on the second sewing head
- Short training times due to easy operation

- NEU: Sicherheit und Effizienz durch die moderne, zuverlässige Dürkopp Adler Steuerungstechnik „DAC classic“
- Zweikopf-Umstechanlage mit differenzierbarem Obertransport und Differential-Untertransport für die Einarbeitung der notwendigen Mehrweite im Futter
- Klebestation (optional) zum Fixieren des Kniefutters (passend zugeschnittenes Kniefutter erforderlich)
- Differenzierbarer Ober- und Untertransport für die Verarbeitung von Stretch-Material
- Frei programmierbare Mikroprozessor-Steuerung mit Grafik-Bedienfeld zur Erstellung individueller Programmabläufe
- Umfangreiche Auswahl an Näheinrichtungen für 2- oder 3-fädige Nahtbilder sowie unterschiedliche Nahtbreiten
- Leistungssteigerung durch 3. Nähkopf (optional) zum Versäubern der Säume oder der Gesäßnähte
- Fadenwächter für Nadel- und Greiferfaden am zweiten Nähkopf
- Kurze Anlernzeiten durch einfache Bedienung

- NUEVO: Seguridad y eficacia gracias a la moderna y fiable tecnología de control de Dürkopp Adler "DAC classic"
- Unidad de costura de dos cabezales para sobrehilar con transporte superior diferenciable y arrastre inferior diferencial para la distribución del flojo necesario en el forro
- Estación de pegar (opcional) para fijar el forro de rodilla (Es necesario un forro de rodilla cortado a medida)
- Transporte superior y arrastre inferior diferenciables permiten el procesamiento de tejidos de punto elástico
- Panel de mando de microprocesadores libremente programable con panel de mando para el operador con display gráfico para la realización individual de desarrollos de programa
- Amplia selección de equipos de costura para esquemas de costura de 2 o de 3 hilos así como distintas anchuras de costura
- Dispositivo de control del hilo superior y del hilo inferior montado en el segundo cabezal
- Tiempos breves de aprendizaje

Field of application

Serging of cut edges in men's or ladies' trousers

Einsatzbereich

Versäubern von Schnittkanten an Herren- oder Damenhosen

Campo de aplicación

Sobrehilar los bordes cortados de pantalones de hombre y mujer

Performance features

- 700 trousers (8 seams) with knee lining / 480'
- 1,350 trousers (8 seams) without knee lining / 480'

Leistungsmerkmale

- 700 Hosen (8 Nähte) mit Kniefutter / 480'
- 1.350 Hosen (8 Nähte) ohne Kniefutter / 480'

Características de rendimiento

- Acabar 700 pantalones (8 costuras) con forro de rodilla / 480'
- Acabar 1.350 pantalones (8 costuras) sin forro de rodilla / 480'

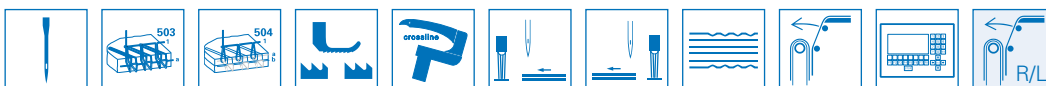

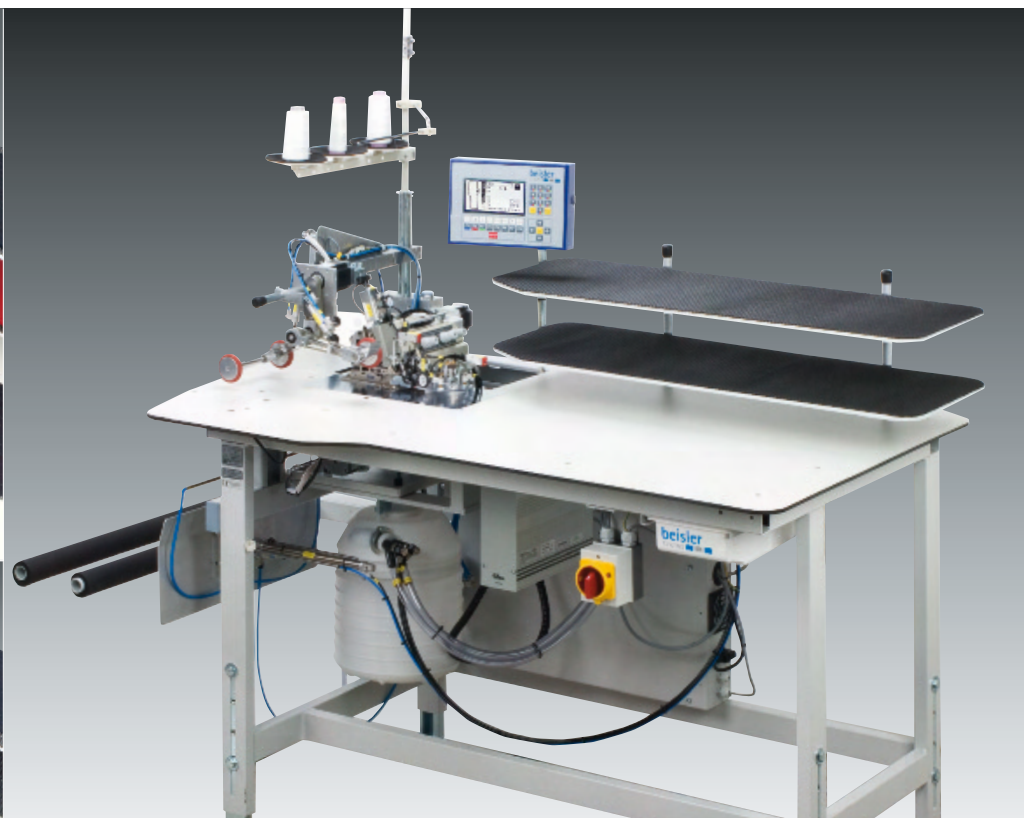
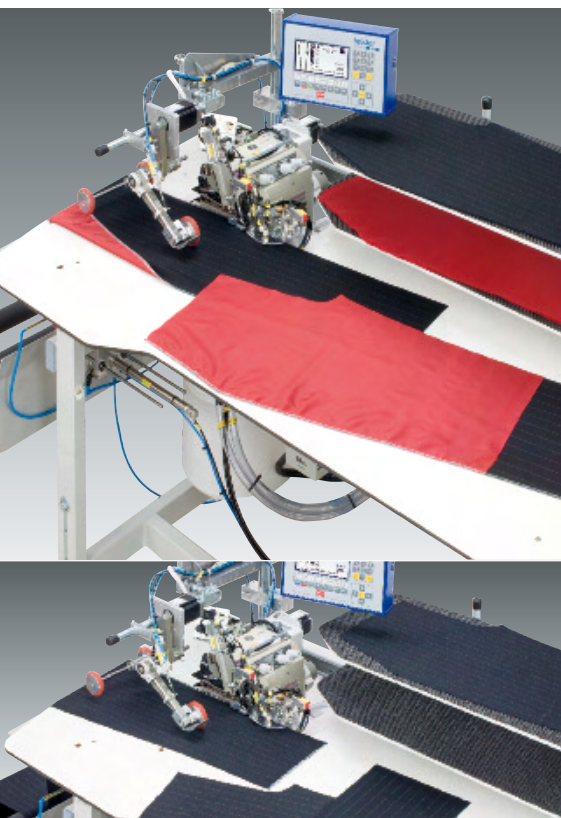

Single head overlock unit for efficient serging of trousers parts with and without knee lining – also in stretch material

- NEW: Safety and efficiency due to the modern, reliable Dürkopp Adler control technology "DAC classic"
- Differential top- and bottom feed for different fullness values in the processing of knee lining
- Comprehensive range of sewing equipment for 2-thread or 3-thread seam patterns as well as various seam widths
- Constant sewing results
- Regular seam widths by means of accurate edge guiding
- High sewing speed
- High productivity through overlapped working
- Short instruction times due to easy handling
- High application flexibility
- Freely programmable seam sequences

Field of application

Serging of long seams, e.g. side seams and inseams of front and hind trousers, also in stretch material, with or without knee lining

Performance features

- Serging complete trousers with knee lining (8 seams) = 450 trousers / 480'
- Serging complete trousers without knee lining (8 seams) = 550 trousers / 480'

Einkopf-Umstechanlage für rationelles Versäubern von Hosenteilen mit und ohne Kniefutter – auch in Stretch-Material

- NEU: Sicherheit und Effizienz durch die moderne, zuverlässige Dürkopp Adler Steuerungstechnik „DAC classic“
- Differenzierbarer Ober- und Untertransport für unterschiedliche Mehrweitenbeträge in der Kniefutterverarbeitung
- Umfangreiche Auswahl an Näheinrichtungen für 2- oder 3-fädige Nahtbilder sowie unterschiedliche Nahtbreiten
- Konstante Nähergebnisse
- Gleichmäßige Nahtbreiten durch exakte Schnittkantenführung
- Hohe Nähgeschwindigkeit
- Hohe Produktivität durch überlappte Arbeitsweise
- Kurze Anlernzeiten durch einfache Bedienung
- Hohe Anwendungsflexibilität
- Nahtfolgen frei programmierbar

Einsatzbereich

Umstechen von langen Nähten wie z. B. Seiten- und Schrittnähte an Vorder- und Hinterhosen, auch in Stretch-Material, mit oder ohne Kniefutter

Leistungsmerkmale

- Komplette Hosen mit Kniefutter umstechen = 450 Hosen (8 Nähte) / 480'
- Komplette Hosen ohne Kniefutter umstechen = 550 Hosen (8 Nähte) / 480'

Unidad de costura, con una cabeza para sobre hilar racionalmente componentes de pantalones con o sin forro de rodilla – también en tejidos de punto elástico

- NUEVO: Seguridad y eficacia gracias a la moderna y fiable tecnología de control de Dürkopp Adler "DAC classic"
- Transporte superior y arrastre inferior diferenciables para poder introducir diferentes valores de flojo durante la elaboración del forro de rodilla
- Amplia selección de equipos de costura para esquemas de costura de 2 o de 3 hilos así como distintas anchuras de costura
- Resultados de costura constantes
- Anchos de costura uniformes mediante guía de contornos exacta
- Alta velocidad de costura
- Alta productividad gracias al método de trabajo superpuesto
- Corto tiempo de aprendizaje, gracias al manejo fácil
- Flexibilidad de empleo
- Secuencias de costura programables libremente

Campo de aplicación

Sobre hilar costuras largas como por ej. costuras laterales y de entrepierna en delanteros y traseros de pantalones, también en tejidos de punto elástico, con o sin forro de rodilla

Características de rendimiento

- Sobre hilar pantalones completos con forro de rodilla = ca. 450 pantalones (8 Costuras) / 480'
- Sobre hilar pantalones completos sin forro de rodilla = ca. 550 pantalones (8 Costuras) / 480'

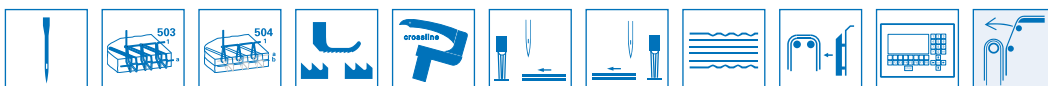

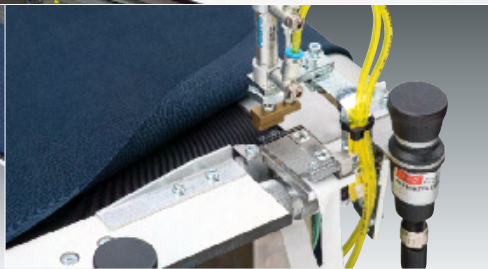
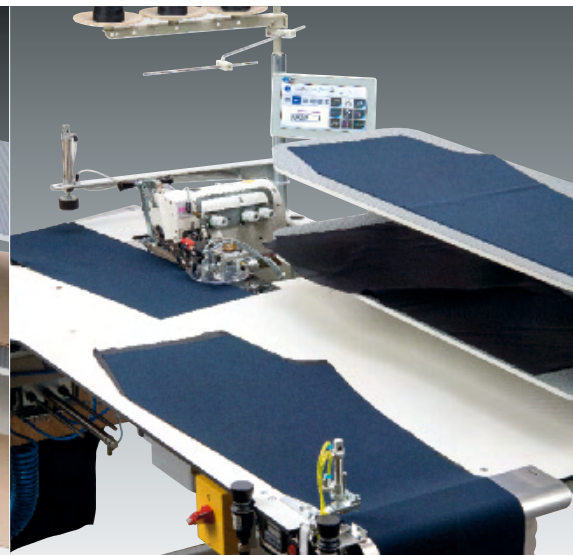
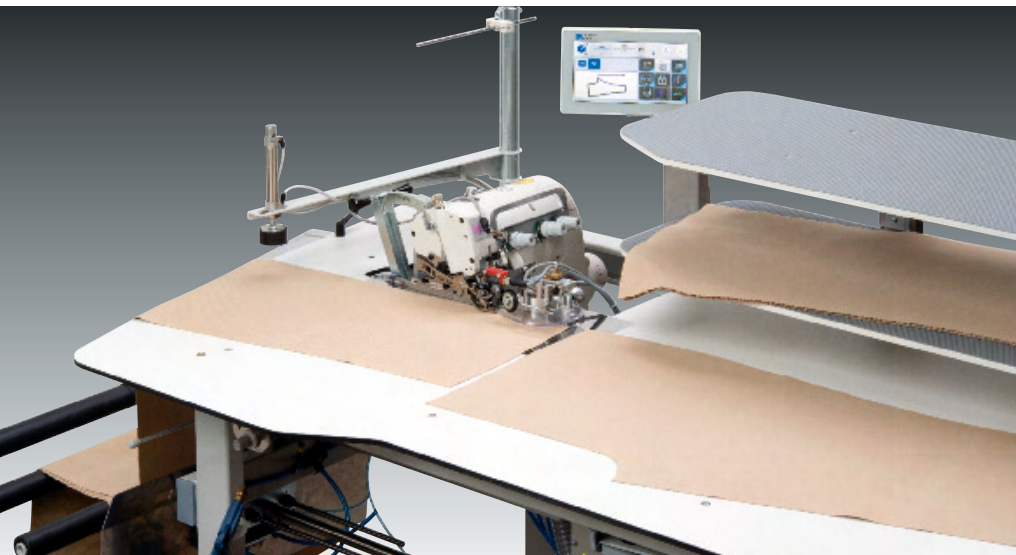

Flexible single-head serging units for serging long and short sewing pieces – with/without kneeling

- Casual and classic processing on one unit
- Touch screen with colour graphic display for easy programming and quick access to all parameters
- Intuitive operating concept with flexible interface design
- Applications for serging rectangular fabrics such as sample fabrics etc.
- Stacker for adjustment to bundle size and trouser length
- High-quality control technology with "DAC classic" and machine ID
- Machine parameters are stored in the machine ID; all parameters are retained when the control system is changed
- Use of durable electro-pneumatic valves, regional sourcing (e.g. Asia)
- Selectable upper sewing heads: Pegasus EX5204 or MX5204 (eco version) to reduce costs

Flexible Einkopf-Umstechanlagen zum Versäubern von langen und kurzen Nähteilen – mit/ohne Kniefutter

- Casual und klassische Verarbeitung auf einer Näh-anlage
- Touch-Screen mit Farb-Grafik-Display zum einfachen Programmieren und schnellen Zugriff auf alle Parameter
- Intuitives Bedienkonzept mit flexibler Oberflächen-gestaltung
- Anwendungen zum Umstechen von rechteckigen Stoffen, wie z. B. Musterstoffe etc.
- Stapler zur Einstellung auf die Bündelgröße und Hosenlänge
- Hochwertige Steuerungstechnik mit „DAC classic“ und Maschinen-ID
- Speichern der Maschinenparameter in der Maschi-nen-ID; alle Parameter bleiben beim Steuerungs-wechsel erhalten
- Einsatz von langlebigen, elektro-pneumatischen Ventilen, Beschaffung regional (z. B. Asien)
- Wählbare Maschinen-Oberteile: Pegasus EX5204 oder MX5204 (Eco-Version) zur Kostenreduzierung

Unidades de costura flexibles de un cabezal para coser piezas largas y cortas – con y sin forro

- Procesamiento casual y clásico en una sola unidad de costura
- Pantalla táctil con pantalla gráfica en color para facilitar la programación y el acceso rápido a todos los pa-rámetros
- Concepto de manejo intuitivo con diseño de superfi-cie flexible
- Aplicaciones para el serrado de tejidos rectangulares como por ejemplo muestras de tejido etc
- Apilador para ajustar el tamaño del fardo y la longitud del pantalón
- Tecnología de control de alta calidad con "DAC clas-sic" y machine ID
- Almacenamiento de los parámetros de la máquina en la ID de la máquina; todos los parámetros se conser-van al cambiar el control
- Uso de válvulas electro neumáticas de larga duración, de procedencia regional (por ejemplo, Asia)
- Cabezales de máquina seleccionables: Pegasus EX5204 o MX5204 (versión eco) para reducir costes

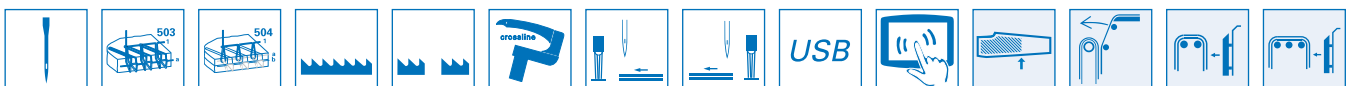

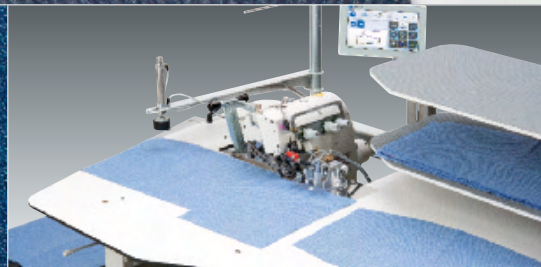
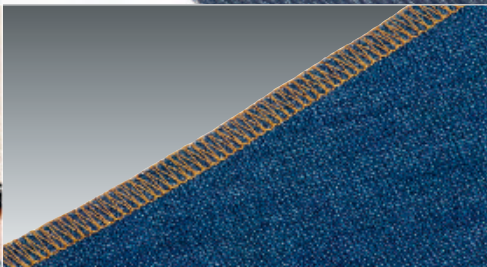
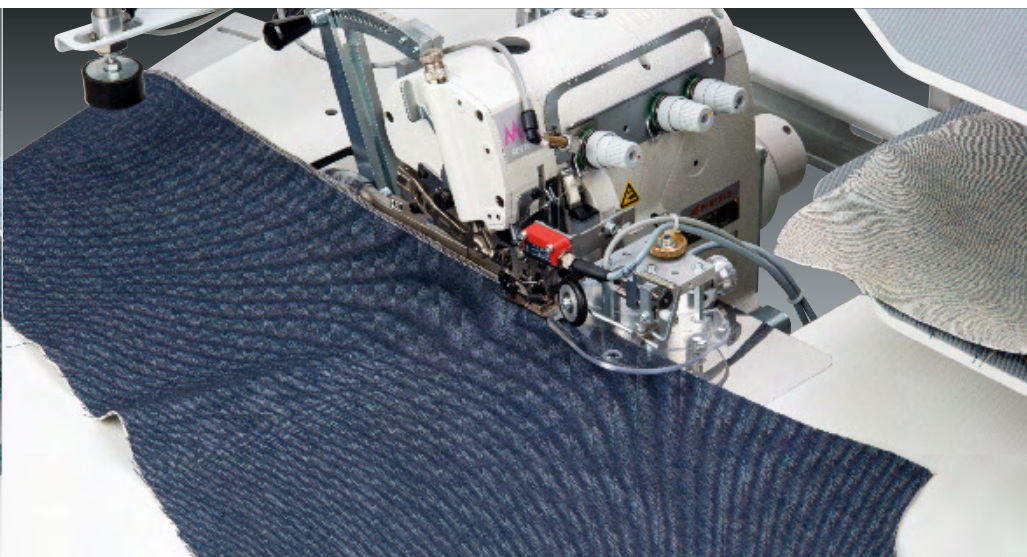
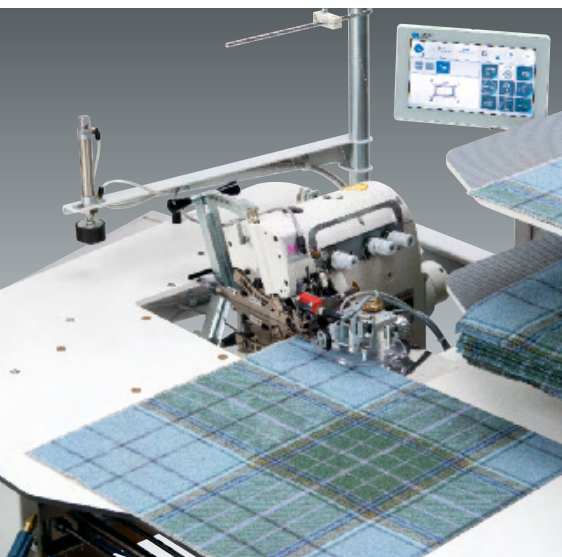

Flexible single-head serging units for serging long and short sewing pieces – with/without knee-lining

- Even seam widths due to exact cutting edge guidance – no size waste
- High productivity due to overlapped operation
- Short learning times due to easy operation

Field of application

- Serging of CASUAL trousers
- Serging of jeans trousers
- Serging of classic trousers and skirts with / without knee lining
- Serging of rectangular fabrics such as sample fabrics etc.

Performance features

- 700 – 800 trousers (8 seams/trouser) / 480'
- 1,400 – 1,600 jeans side seams (4 seams/trousers) /480'
- 650 trousers – front trousers with knee lining (4 seams/trousers) / 480'
- 450 complete trousers with knee lining (8 seams/trousers) /480'

Flexible Einkopf-Umstechanlagen zum Versäubern von langen und kurzen Nähteilen – mit/ohne Kniefutter

- Gleichmäßige Nahtbreiten durch exakte Schnittkantenführung – kein Größenverschnitt
- Hohe Produktivität durch überlappte Arbeitsweise
- Kurze Anlernzeiten durch einfache Bedienung

Einsatzbereich

- Umstechen von CASUAL Hosen
- Umstechen von Jeanshosen
- Umstechen von klassischen Hosen und Röcken mit / ohne Kniefutter
- Umstechen von rechteckigen Stoffen, wie z. B. Musterstoffe etc.

Leistungsmerkmale

- 700 – 800 Hosen (8 Nähte/Hose) / 480'
- 1.400 – 1.600 Jeans-Seitennähte (4 Nähte / Hose) / 480'
- 650 Hosen – Vorderhosen mit Kniefutter (4 Nähte/Hose) / 480'
- 450 komplette Hosen mit Kniefutter umstechen (8 Nähte/Hose) / 480'

Unidades de costura flexibles de un cabezal para coser piezas largas y cortas – con y sin forro

- Costuras uniformes gracias al guiado exacto de los bordes de corte: no hay desperdicio de tamaño
- Alta productividad gracias al método de trabajo superpuesto
- Tiempos de entrenamiento cortos gracias a su sencillo funcionamiento

Campo de aplicación

- Costura de los pantalones CASUAL
- Costura de pantalones vaqueros
- Costura de pantalones y faldas clásicas con / sin forro
- Costura de tejidos rectangulares como muestras de tejido etc.

Características de rendimiento

- 700 – 800 pantalones (8 costuras/pantalón) / 480'
- 1.400 – 1.600 Costuras laterales de los vaqueros (4 costuras/pantalones) / 480'
- Pantalones 650 – pantalones delanteros con forro (4 costuras/pantalones) / 480'
- 450 de costura completa de los pantalones con forro (8 costuras/pantalones) / 480'

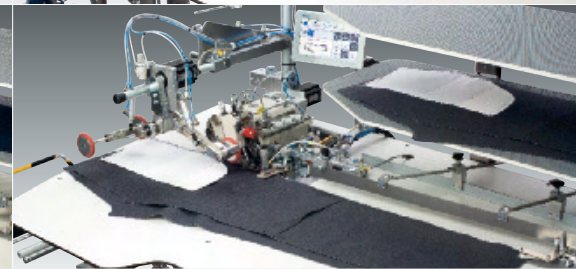
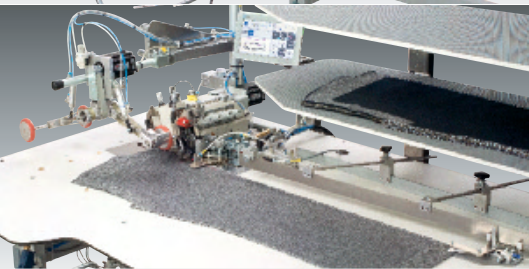
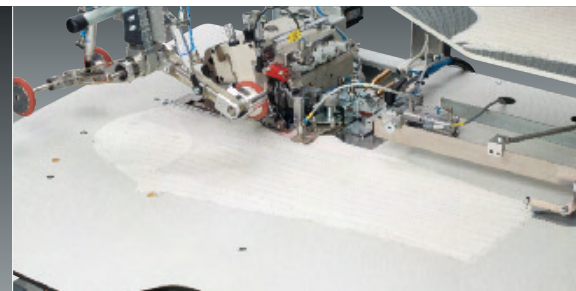

Sewing unit for automatic sewing of side seams and inseams

- Touch screen "Commander Pro" with graphic display for easy operation and quick access to modifiable parameters
- Intuitive operating concept with flexible interface design
- High-quality control system of "DAC compact" and Machine-ID
- Perfect pucker-free seams due to big rest table with "mouse"
- High productivity through overlapped working
- Maximum flexibility by use of double-chainstitch seams or 4-thread and 5-thread safety seams alternatively
- Perfect fit due to partial fullness distribution in the upper or lower material ply
- Pneumatically moveable edge guide for trimming the excess lengths of pocket bags in sportswear trousers

Field of application

- Sleeve/body lining seams in blazer/jacket
- Classical trousers and skirts
- Sportswear trousers
- Casualwear
- Jeans

Performance features

- 1,700 – 1,900 side seams / 480'
- 2,100 – 2,300 inseams / 480'
- 430 – 450 complete trousers / 480'
- 2,200 – 2,600 skirt seams / 480'
- 2,200 – 2,600 jacket centre back seams / 480'

Nähanlage zum automatischen Nähen von Seiten- und Schrittnähten

- Touch-Screen „Commander Pro“ mit Grafik-Display für einfache Bedienung und schnellen Zugriff auf veränderbare Parameter
- Intuitives Bedienkonzept mit flexibler Oberflächen-gestaltung
- Hochwertige Steuerungstechnik mit "DAC compact" und Maschinen-ID
- Perfekt kräuselfreie Nähte durch großen Auflage-tisch mit „Maus“
- Hohe Produktivität durch überlappte Arbeitsweise
- Höchste Flexibilität durch wahlweisen Einsatz von Doppelkettenstich- bzw. 4- oder 5-fädige Safety-Nähte
- Tadellose Passform durch partielle Einarbeitung von Mehrweite in der oberen oder unteren Stofflage
- Kantenführung pneumatisch ausfahrbar zum Beschneiden der Taschenbeutel-Überstände bei Sportswear-Hosen

Einsatzbereich

- Ärmel-/Rumpf-Futternähte im Blazer/ Sakko
- Klassische Hosen und Röcke
- Sportswear-Hosen
- Casualwear
- Jeans

Leistungsmerkmale

- 1.700 – 1.900 Seitennähte / 480'
- 2.100 – 2.300 Schrittnähte / 480'
- 430 – 450 komplette Hosen / 480'
- 2.200 – 2.600 Rocknähte / 480'
- 2.200 – 2.600 Rückenmittelnähte im Sakko / 480'

Unidad de costura para costura automática de costuras laterales y de entrepierna

- Pantalla táctil "Commander Pro" con display gráfico para un fácil manejo y un acceso rápido a todos los parámetros
- Concepto de manejo intuitivo con diseño de superficie flexible
- Tecnología de control de alta calidad gracias al mando "DAC compact" e "ID" de la máquina
- Costuras perfectas, lisas y sin fruncido gracias a la gran mesa de posicionamiento con dispositivo acompañante del material
- Alta productividad gracias al método de trabajo superpuesto
- Máxima flexibilidad gracias a la utilización a elección de costuras de doble puntada de cadeneta o costuras „Safety“ de 4 o 5 hilos
- Adaptación perfecta a la forma gracias a la distribución parcial de flojo en la capa superior o inferior de la tela
- Dispositivo de guía del borde que se puede extraer neumáticamente para recortar los excedentes de material del saco de bolsillo en la producción de pantalones deportivos

Campo de aplicación

- Costuras del forro de las mangas/del cuerpo en el blazer/americanas
- Pantalones y faldas clásicas
- Pantalones deportivos
- Ropa informal
- Pantalones vaqueros

Características de rendimiento

- 1.700 – 1.900 Costuras laterales / 480'
- 2.100 – 2.300 Costuras de entrepierna / 480'
- 430 – 450 Pantalones completos / 480'
- 2.200 – 2.600 costuras de faldón / 480'
- 2.200 – 2.600 costuras del centro de la espalda de la chaqueta / 480'



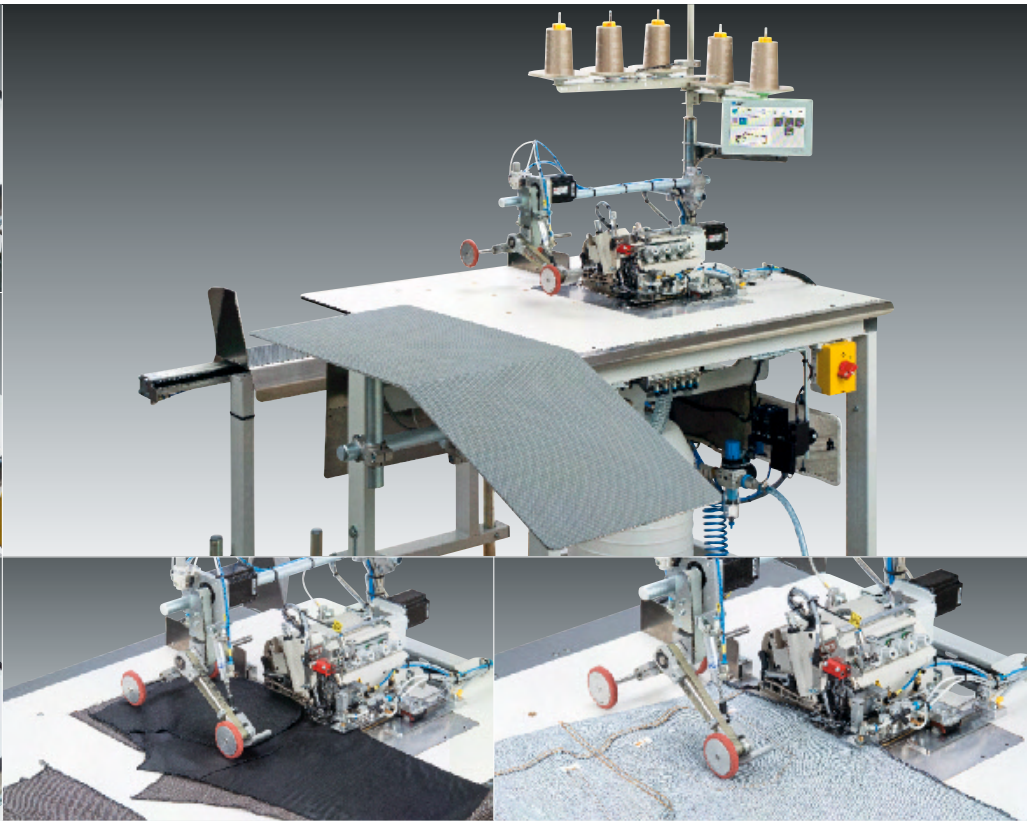
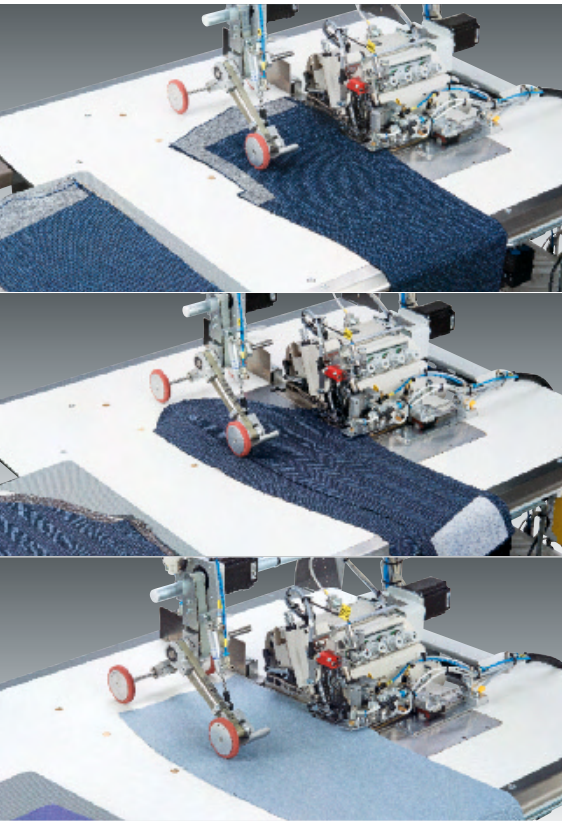

Sewing unit for semi-automatic sewing of side seams and inseams

- Touch screen "Commander Pro" with graphic display for easy operation and quick access to modifiable parameters
- Intuitive operating concept with flexible interface design
- High-quality control system of "DAC compact" and Machine-ID
- Maximum flexibility by use of double-chainstitch seams or 4-thread and 5-thread safety seams alternatively
- Perfect fit due to partial fullness distribution in the upper or lower material ply
- Equipment for manual sewing in the hip curve section when processing side seam pockets or wing pockets
- Pneumatically moveable edge guide for trimming the excess lengths of pocket bags in sportswear trousers

Field of application

- Sleeve/body lining seams in blazer/jacket
- Classical trousers and skirts
- Sportswear trousers
- Casualwear
- Jeans

Performance features

- 1,550 – 1,700 side seams / 480'
- 1,700 – 1,900 inseams / 480'
- 380 – 400 complete trousers / 480'
- 1,800 - 2,200 skirt seams / 480'
- 1,800 - 2,200 jacket centre back seams / 480'

Nähanlage zum semi-automatischen Nähen von Seiten- und Schrittnähten

- Touch-Screen „Commander Pro“ mit Grafik-Display für einfache Bedienung und schnellen Zugriff auf veränderbare Parameter
- Intuitives Bedienkonzept mit flexibler Oberflächengestaltung
- Hochwertige Steuerungstechnik mit "DAC compact" und Maschinen-ID
- Höchste Flexibilität durch wahlweisen Einsatz von Doppelkettenstich- bzw. 4- oder 5-fädige Safety-Nähte
- Tadellose Passform durch partielle Einarbeitung von Mehrweite in der oberen oder unteren Stofflage
- Einrichtung für manuelles Nähen im Hüftbogenbereich bei Seitennaht- oder Flügeltaschen
- Kantenführung pneumatisch ausfahrbar zum Verschneiden der Taschenbeutel-Überstände bei Sportswear-Hosen

Einsatzbereich

- Ärmel-/Rumpf-Futternähte im Blazer/ Sakko
- Klassische Hosen und Röcke
- Sportswear-Hosen
- Casualwear
- Jeans

Leistungsmerkmale

- 1.550 – 1.700 Seitennähte / 480'
- 1.700 – 1.900 Schrittnähte / 480'
- 380 – 400 komplette Hosen / 480'
- 1.800 – 2.200 Rocknähte / 480'
- 1.800 – 2.200 Rückenmittelnähte im Sakko / 480'

Unidad de costura para costura semiautomática de costuras laterales y de entrepierna

- Pantalla táctil "Commander Pro" con display gráfico para un fácil manejo y un acceso rápido a todos los parámetros
- Concepto de manejo intuitivo con diseño de superficie flexible
- Tecnología de control de alta calidad gracias al mando "DAC compact" e "ID" de la máquina
- Máxima flexibilidad gracias a la utilización a elección de costuras de doble puntada de cadeneta o costuras „Safety“ de 4 o 5 hilos
- Adaptación perfecta a la forma gracias a la distribución parcial de flojo en la capa superior o inferior de la tela
- Dispositivo para la costura manual en el área del borde de cadera durante la costura de costuras laterales o bolsillos sueltos
- Dispositivo de guía del borde que se puede extraer neumáticamente para recortar los excedentes de material del saco de bolsillo en la producción de pantalones deportivos

Campo de aplicación

- Costuras del forro de las mangas/del cuerpo en el blazer/americanas
- Pantalones y faldas clásicas
- Pantalones deportivos
- Ropa informal
- Pantalones vaqueros

Características de rendimiento

- 1.550 – 1.700 Costuras laterales / 480'
- 1.700 – 1.900 Costuras de entrepierna / 480'
- 380 – 400 Pantalones completos / 480'
- 1.800 - 2.200 costuras de faldón / 480'
- 1.800 - 2.200 costuras del centro de la espalda de la chaqueta / 480'





Optimized workstation for closing side seams and inseams

- High output and short training times by optimized workplace design
- Easy handling and constant seam widths due to pneumatically swivable edge guide attachment activated by 2nd foot pedal
- Low handling times by means of table top with special design
- Precise sewing over pocket corners of wing and side seam pockets by manual guiding of the workpiece with the edge guide attachment swivelled out
- Flat, pucker-free seams due to chainstitch machine with bottom feed and top puller feed
- No material ply shifting due to top puller feed with absolutely constant speed
- Sewing drive with high quality control unit "DAC eco+" for basic functions – Industry 4.0 „ready“
- QONDAC „ready“ i.e. the machine can be connected to QONDAC using "DAC client" (available via spare parts)
- Control panel "OP1000" supplied in the accessory pack as standard

Field of application

- Trousers side seams
- Trousers inseams
- Skirt side seams and skirt center seams
- Blazer / jacket lining seams

Performance features

- 1,200 – 1,300 side seams / 480'
- 1,400 – 1,600 inseams / 480'
- 350 – 380 complete trousers / 480'

Optimierter Arbeitsplatz zum Schließen von Seiten- und Schrittnähten

- Hohe Leistung und kurze Anlernzeiten durch optimierte Arbeitsplatzgestaltung
- Einfache Handhabung und konstante Nahtbreiten durch pneumatisch ausschwenkbaren Kantenführungsapparat durch 2. Fußpedal
- Geringe Griffzeiten durch speziell gestaltete Maschinen-Tischplatte
- Exaktes Übernähen der Taschenecken bei Flügel- und Seitennahttaschen durch manuelles Führen des Nähgutes bei ausgeschwenktem Kantenführungsapparat
- Glatte, kräuselfreie Nähte durch Kettenstichmaschine mit Unter- und Walzen-Obertransport
- Kein Stofflagenvershub durch absolute Drehzahlstabilität des Walzenobertransports
- Nahantrieb mit hochwertiger Steuerungseinheit „DAC eco+“ mit Grundfunktionen – Industrie 4.0 „ready“
- QONDAC „ready“, d. h. die Maschine kann über den „DAC client“ (über Ersatzteile erhältlich) mit QONDAC verbunden werden
- Standardmäßig im Beipack enthaltenes Bedienfeld „OP1000“

Einsatzbereich

- Hosenseitennähte
- Hosenschrittnähte
- Rockseiten- und Rockmittelnähte
- Blazer- / Sakko-Futternähte

Leistungsmerkmale

- 1.200 – 1.300 Seitennähte / 480'
- 1.400 – 1.600 Schrittnähte / 480'
- 350 – 380 komplette Hosen / 480'

Puesto de trabajo optimizado para coser costuras laterales y de entrepierna

- Alto rendimiento y rápido aprendizaje gracias a la estructura optimizada del puesto de trabajo
- Manipulación simple y anchuras constantes de la costura gracias al dispositivo de guía del borde del material pivotable hacia fuera por el segundo pedal
- Tiempos de manejo reducidos gracias al tablero de la máquina estructurado especialmente
- Costura exacta de las esquinas del bolsillo durante la costura de bolsillos sueltos y bolsillos de la costura lateral gracias a la conducción manual del material de coser con el dispositivo de guía del borde del material pivotado hacia fuera
- Costuras lisas y sin fruncido gracias a la máquina de coser de punto de cadeneta con arrastre inferior y transporte superior por rodillo
- Ningún desplazamiento de las capas de tejido gracias a la absoluta estabilidad de la velocidad del transporte superior por rodillo
- Accionamiento de costura con unidad de control "DAC eco+" de alta calidad para funcionalidades básicas – Industria 4.0 "lista"
- QONDAC preparado, es decir, la máquina se puede conectar a QONDAC mediante el "DAC cliente" (disponible a través de repuestos)
- Panel de control "OP1000" suministrado de serie en el pack de accesorios

Campo de aplicación

- Costuras laterales de pantalones
- Costuras de entrepierna de pantalones
- Costuras laterales y costuras centrales de faldas
- Costuras del forro de la americana / blazer

Características de rendimiento

- 1.200 – 1.300 Costuras laterales / 480'
- 1.400 – 1.600 Costuras de entrepierna / 480'
- 350 – 380 Pantalones completos / 480'





273 006874



274 006834



Optimized workstation for stitching waistbands of skirts and trousers

- Sewing equipment with positively controlled compensating foot and spring-mounted edge guide for accurate sewing in the shadow (standard equipment)
- Presser foot with half-sole and edge guide for exact stitching in the seam shadow – helpful for processing of lining with double lining inner lip (option)
- Topstitching through the waistband on the waistband edge at 1,6 mm with optional compensating foot for flexible use, e.g. for ladies' trousers and skirts
- Presser foot stroke adjustment ensures trouble-free stitching of the waistbands, even with thicker materials e.g. in pile fabrics like velvet and cord – sewing cross seams and belt loops is hereby also significantly simplified
- Perfectly fitting waistband processing due to machine base plate with special design
- Unhindered handling by means of ergonomically shaped table top
- Flat, pucker-free seams due to needle feed and top puller feed
- Intermittent working top puller feed with absolutely constant speed
- Sewing drive with high quality control unit "DAC classic" with automatic functions – Industry 4.0 "ready"
- QONDAC "ready" i.e. the machine can be connected to QONDAC using "DAC client" (available via spare parts)
- Control panel "OP1000" included as standard

Field of application

Stitching straight and curved waistbands of skirts and trousers in seam shadow or stitching on the waistband edge

Performance features

500 – 550 trousers or skirts / 480'



Optimierter Arbeitsplatz zum Durchsteppen von Rock- und Hosenbunden

- Näheinrichtung mit zwangsläufig gesteuertem Ausgleichfuß und gefedertem Kantenanschlag für exaktes Nähen im Nahtschatten (Standardausstattung)
- Nähfuß mit halber Sohle und Kantenanschlag für exaktes Nähen im Nahtschatten – hilfreich für die Verarbeitung von Bundfuttern mit doppelter Futterinnenlippe (Option)
- Bund absteppen auf der Bundkante mit Ausgleichsfuß, 1,6 mm Absteppbreite (Option) für den flexiblen Einsatz z. B. bei Damenhosen und Damenröcken
- Nähfuß-Hubhöhen-Verstellung für ein problemloses Absteppen der Bunde bei dickerem Nähgut (z. B. bei Florgeweben wie Samt und Kord) – das Übernähen von Quernähten und Gürtelschlaufen ist deutlich vereinfacht
- Passformgerechte Bundverarbeitung durch speziell gestaltete Maschinengrundplatte
- Ungehinderte Handhabung durch ergonomisch geformte Tischplatte
- Glatte, kräuselfreie Nähte durch Nadel- und Walzen-Obertransport
- Absolute Drehzahlstabilität des intermittierenden Walzen-Obertransports
- Nähtrieb mit hochwertiger Steuerungseinheit „DAC classic“ mit automatischen Funktionen – Industrie 4.0 „ready“
- QONDAC „ready“, d. h. die Maschine kann über den „DAC client“ (über Ersatzteile erhältlich) mit QONDAC verbunden werden
- Bedienfeld „OP1000“ im Lieferumfang enthalten

Einsatzbereich

Durchsteppen von geraden und gebogenen Rock-, Hosen- und Formbunden, sowohl im Nahtschatten als auch auf der Bundkante

Leistungsmerkmale

500 – 550 Hosen oder Röcke / 480'

Puesto de trabajo optimizado para la confección de faldones y cinturas de pantalones

- Equipo de costura con pie compensador mandado forzosamente y tope suspendido en muelles para una costura exacta en la línea de quiebre (equipo estándar)
- Pie prensatela con media suela y tope de borde para una costura precisa en la sombra de la costura - útil para procesar forros de cintura con doble forro en el labio interior (opcional)
- Cintura de punto superior en el borde de la cintura con pie compensador, anchura de puntada superior de 1,6 mm (opcional) para un utilización flexible, p. ej., para pantalones y faldas de señora
- Ajuste de la altura de la carrera del pie para una costura superior sin problemas de paquetes con material más grueso (p. ej. tejidos de pelo como terciopelo y cordón) – se simplifica notablemente el sobrecosido de las costuras cruzadas y de las presillas de las correas
- Elaboración perfecta según la forma de la pretina gracias a la base de la máquina especialmente estructurada
- Manipulación sin impedimentos del material gracias al tablero de la máquina configurado ergonómicamente
- Costuras lisas y sin fruncido gracias al transporte por aguja y transporte superior por rodillo
- Absoluta estabilidad de la velocidad del transporte superior por rodillo
- Accionamiento de costura con unidad de control "DAC classic" de alta calidad con funcionalidades automáticas – Industria 4.0 "lista"
- QONDAC preparado, es decir, la máquina se puede conectar a QONDAC mediante el "DAC cliente" (disponible a través de repuestos)
- Panel de control "OP1000" incluido de serie

Campo de aplicación

Pespuntear pretinas de faldas, pantalones y cinturones rectos y curvados, tanto en la sombra de la costura como en el borde de la cintura

Características de rendimiento

500 – 550 Pantalones o faldas / 480'

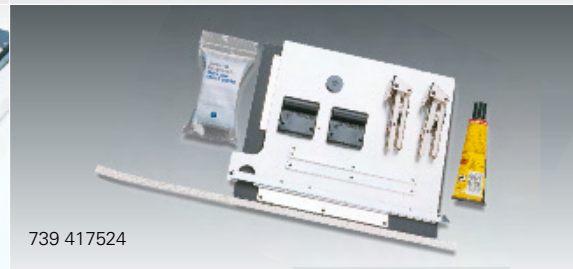
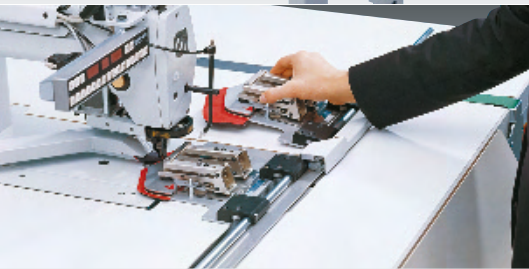
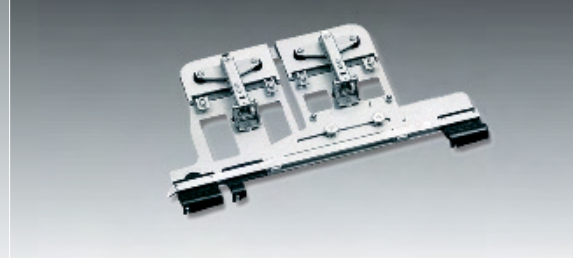
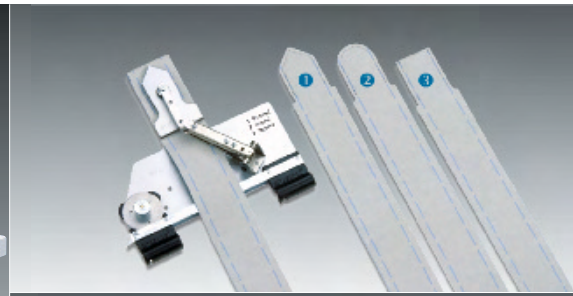
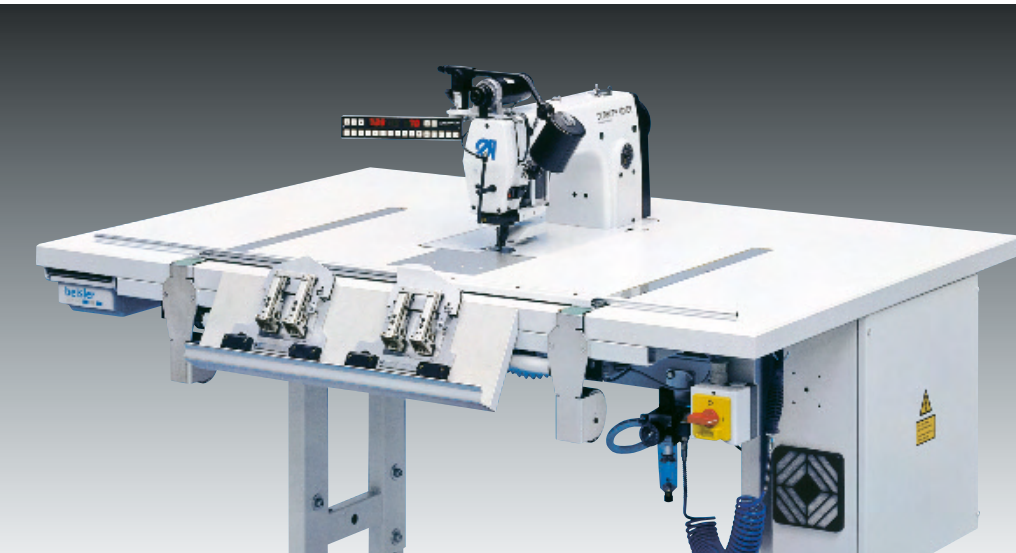

Runstitching and trimming flaps, waistband extensions and cuffs

- Perfect seam courses and accurate repetition by means of sewing templates
- Freely programmable TAGLOG® chip for storing seam course, sewing speed, stitch length and back-tack length
- Sets of parts for the self-manufacturing of templates available – templates for waistband extensions with triple program carrier magazine (739 417584)
- Perfectly distributed fullness due to fullness bow on the template
- Constant seam distances and clean edge cutting by means of separately driven edge trimmer
- Lockstitch machine for tight seams, with stitch condensing even in corners and radii

Field of application

- Runstitching small parts as flaps and waistband extensions
- Runstitching cuffs in the production of shirts and blouses

Performance features

- 2,000 – 2,400 flaps or waistband extensions / 480'
- 1,600 – 1,800 cuffs / 480'

Patten, Bundverlängerungen und Manschetten vornähen und beschneiden

- Perfekte Nahtverläufe und absolute Wiederholgenauigkeit durch Nähschablonen
- Frei programmierbarer TAGLOG®-Chip für die Speicherung von Nahtverlauf, Nähgeschwindigkeit, Stich- und Riegellänge
- Teilesätze zum Selbstanfertigen der Schablonen verfügbar – Schablonen für Bundverlängerungen mit Dreifach-Programmträgermagazin (739 417584)
- Perfekt eingearbeitete Mehrweite durch Mehrweitenbügel auf der Schablone
- Gleichbleibende Nahtabstände und saubere Schnittkanten durch separat angetriebenen Kantenschneider
- Doppelstepstichmaschine für feste Nähte, mit Stichverdichtung auch in Ecken und Radien

Einsatzbereich

- Kleinteile wie Patten und Bundverlängerungen vornähen
- Manschetten in der Hemden- und Blusenfertigung vornähen

Leistungsmerkmale

- 2.000 – 2.400 Patten oder Bundverlängerungen / 480'
- 1.600 – 1.800 Manschetten / 480'

Precosturar y recorte carteras, prolongaciones de pretinas y precostura de puños

- Recorridos de costura perfectos y reproducibilidad absoluta gracias a la utilización de plantillas de costura
- „TAGLOG®-Chip“ libremente programable para el almacenamiento del recorrido de costura, velocidad de costura, longitud de puntada y longitud del remate de la costura
- Son disponibles juegos de piezas para la fabricación propia de las plantillas de costura – plantillas para extensiones de cintura con cargador de programa triple (739 417584)
- Flojo perfectamente distribuido gracias a un estribo para la distribución del flojo montado sobre la plantilla de costura
- Distancias constantes de la costura y bordes de corte limpios gracias a un dispositivo cortacantos accionado por separado
- Cabezal de la máquina de coser de doble pespunte con condensación de las puntadas para garantizar costuras firmes también en las esquinas y en las curvas

Campo de aplicación

- Piezas pequeñas, como por ej. precosturar carteras y prolongaciones de pretinas
- Precostura de puños en la producción de camisas y camiseta

Características de rendimiento

- 2.000 – 2.400 Carteras o prolongaciones de pretinas / 480'
- 1.600 – 1.800 puños / 480'

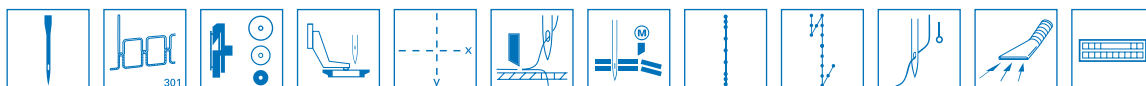



793 78001

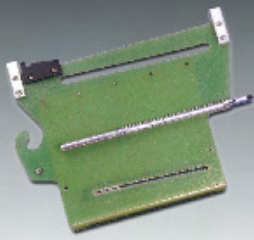

793 78034

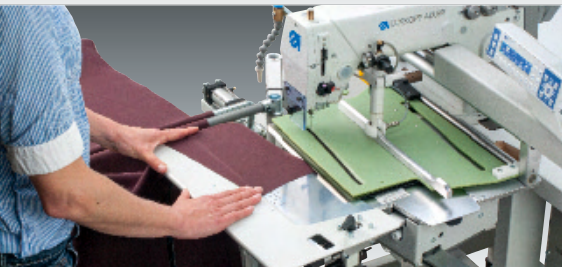
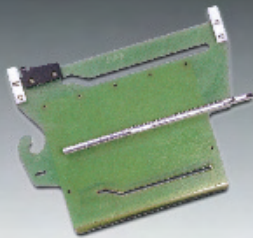

Sewing of single pointed darts and waist pleats – template controlled

- 743-121-01: Double chainstitch machine
- 743-221-01: Double lockstitch machine
- Constant quality of darts and waist pleats due to most accurate repetition
- Quick adjustment for waist pleat depth for the adaptation to different materials to realize perfect dart points
- Tension-free positioning of the workpiece by means of vacuum table (option)
- Rapid change between the applications "darts" and "waist pleats" by quick and easy exchange of the template set
- Bundle clamps, rest tables, smoothing devices etc. are optionally available for optimizing the workplace
- Control panel "OP3000" with graphic display for easiest operation and short training times (included as standard)

Field of application

- Single pointed darts in trousers and skirts
- Waist pleats in trousers and skirts

Performance features

- 743-121-01: 6,500 – 7,000 darts or waist pleats / 480'
- 743-221-01: 6,000 – 6,500 darts or waist pleats / 480'
- Darts length 150 mm max.

Einspitzige Abnäher und Bundfalten nähen – durch Schablonen gesteuert

- 743-121-01: Doppelkettenstichmaschine
- 743-221-01: Doppelstepstichmaschine
- Gleichbleibende Qualität der Abnäher und Bundfalten durch höchste Wiederholgenauigkeit
- Tiefenanschlag-Schnellverstellung für die Anpassung an unterschiedliche Materialien für perfekte Abnäher Spitzen
- Verzugfreies Anlegen des Nähguts durch Vakuumtisch (optional)
- Schneller Wechsel zwischen den Anwendungen „Abnäher“ und „Bundfalten“ durch einfachen und schnellen Formenwechsel
- Bündelklemmen, Auflagetische, Ausstreifvorrichtungen etc. stehen optional zur Arbeitsplatzoptimierung zur Verfügung
- Das Bedienfeld „OP3000“ mit graphischer Anzeige für einfachste Handhabung und kurze Anlernzeiten (im Lieferumfang enthalten)

Einsatzbereich

- Einspitzige Abnäher in Hosen und Röcken
- Bundfalten in Hosen und Röcke

Leistungsmerkmale

- 743-121-01: 6.500 – 7.000 Abnäher oder Bundfalten / 480'
- 743-221-01: 6.000 – 6.500 Abnäher oder Bundfalten / 480'
- Abnäherlänge 150 mm max.

Coser pinzas de una punta y pinzas de pretina – controlados por plantillas

- 743-121-01: Máquina de coser puntada de cadeneta doble
- 743-221-01: Máquina de coser de doble pespunte
- Calidad siempre constante de las pinzas y pinzas de pretina gracias a la máxima precisión de reproducción
- Regulación rápida del tope de profundidad para la adaptación a diferentes materiales para obtener puntas perfectas de las pinzas
- Posicionamiento sin desplazamiento del material de coser gracias a una mesa de posicionamiento con dispositivo de aspiración de vacío (opcional)
- Cambio rápido entre el método de trabajo „Pinzas“ y „Pinzas de pretina“ mediante una sustitución simple y rápida de la forma
- El panel de control "OP3000" con pantalla gráfica para una manipulación muy simple y aprendizaje rápido (se incluye de serie)

Campo de aplicación

- Pinzas de una punta en pantalones y faldas
- Pinzas de pretina en pantalones y faldas

Características de rendimiento

- 743-121-01: 6.500 – 7.000 Pinzas o pinzas de pretina / 480'
- 743-221-01: 6.000 – 6.500 Pinzas o pinzas de pretina / 480'
- Longitud de la pinza máx. 150 mm

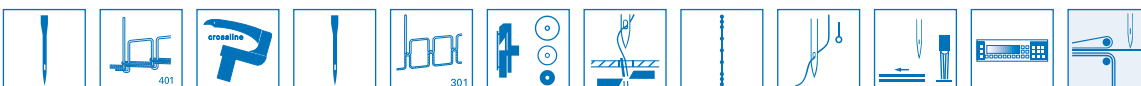

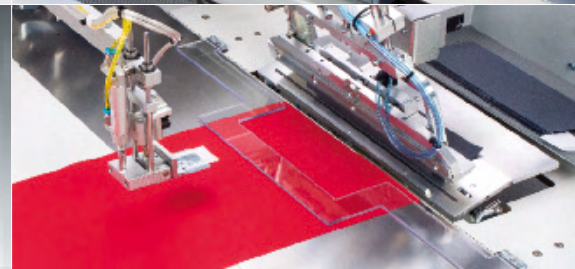
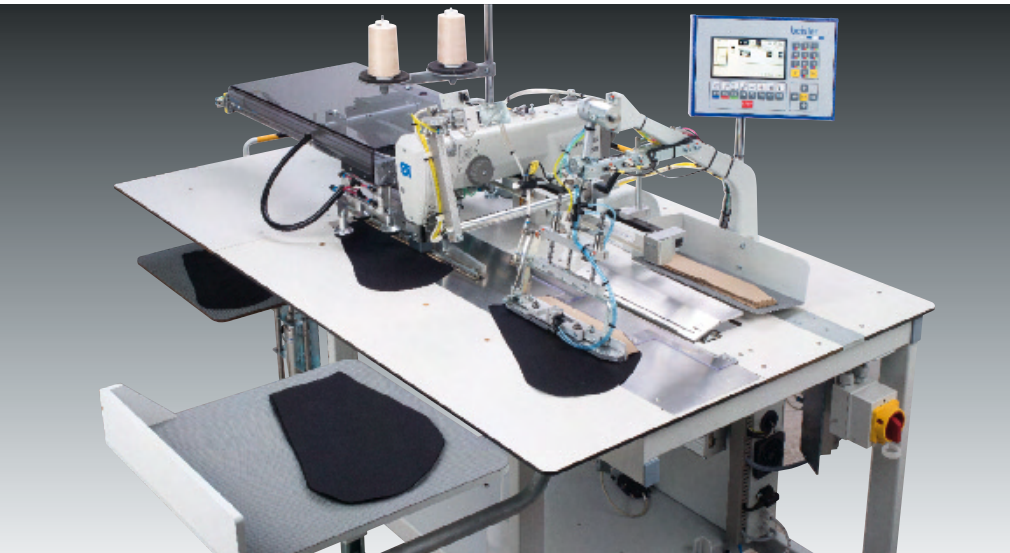

Automatic folding and attaching of pocket facings

- NEW: Sewing head 281
- NEW: Safety and efficiency due to the modern, reliable Dürkopp Adler control technology "DAC classic"
- Application "double pocket": Front pocketbag facing with pre-cut endless zipper in pocket bag (assembly kit optional)
- Constant sewing results on different materials
- Automatic seam end control either by seam length measurement or reflecting light barrier
- Fully overlapped working
- Short training period
- Four various topstitch widths available with quick adjustment
- Folding technique independent of the material

Field of application

Folding and attaching straight facings to pocket bags:

- Front and hind trousers pockets
- Jacket outside pockets
- Lining pockets

Performance features

- 3,800 – 4,000 facings (without endless zipper) / 480'
- Folding length up to 350 mm (optional up to 400 mm)

Taschenbesetzen automatisch umbiegen und aufnähen

- NEU: Nähoberteil 281
- NEU: Sicherheit und Effizienz durch die moderne, zuverlässige Dürkopp Adler Steuerungstechnik „DAC classic“
- Anwendung „Doppelte Tasche“: Vorderhosentaschen-Besetzen mit abgelängtem Endlos-Reißverschluss im Taschenbeutel (Anbausatz optional)
- Konstante Nähergebnisse bei verschiedenen Materialien
- Automatische Nahtendenkontrolle wahlweise durch Wegstreckenmessung oder Reflexlichtschranke
- Voll überlappte Arbeitsweise
- Kurze Anlernzeiten
- Vier verschiedene Absteppbreiten mittels Schnellverstellung
- Materialunabhängige Umbuggtechnik

Einsatzbereich

Gerade Taschenbesetzen umbiegen und auf Taschenbeutel nähen:

- Vorderhosen-, Hinterhosentaschen
- Sakkoaußentaschen
- Futtertaschen

Leistungsmerkmale

- 3.800 – 4.000 Besetzen (ohne Endlos-Reißverschluss) / 480'
- Umbugglänge bis max. 350 mm (optional bis 400 mm)

Doblar y coser automáticamente bordes de vistas de bolsillos

- NUEVO: Cabezal de costura 281
- NUEVO: Seguridad y eficacia gracias a la moderna y fiable tecnología de control de Dürkopp Adler "DAC classic"
- Aplicación „Bolsillo doble“: Vistas de bolsillos delanteros del pantalón con cremallera sin fin a medida en el área del saco del bolsillo (opcional)
- Resultados de costura constantes en materiales diferentes
- Controle automático del final de costura, opcionalmente por medición del recorrido de costura o por barrera de luz por reflexión
- Método de trabajo enteramente superpuesto
- Simplicidad y comodidad de manejo
- Mediante el dispositivo de ajuste rápido puede llamarse hasta cuatro anchos de pespunte diferentes
- Técnica de doblar independiente del material

Campo de aplicación

Doblar vistas de bolsillos rectas y coser en el saco de bolsillo:

- Bolsillos de delanteros y traseros de pantalones
- Bolsillos exteriores de americanas
- Bolsillos de forro

Características de rendimiento

- 3.800 – 4.000 vistas (sin cremallera sin fin) / 480'
- Longitud de plegado hasta máx. 350 mm (opcional hasta 400 mm)

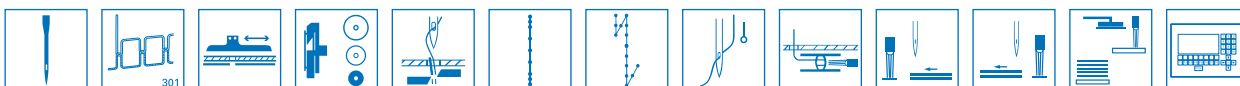

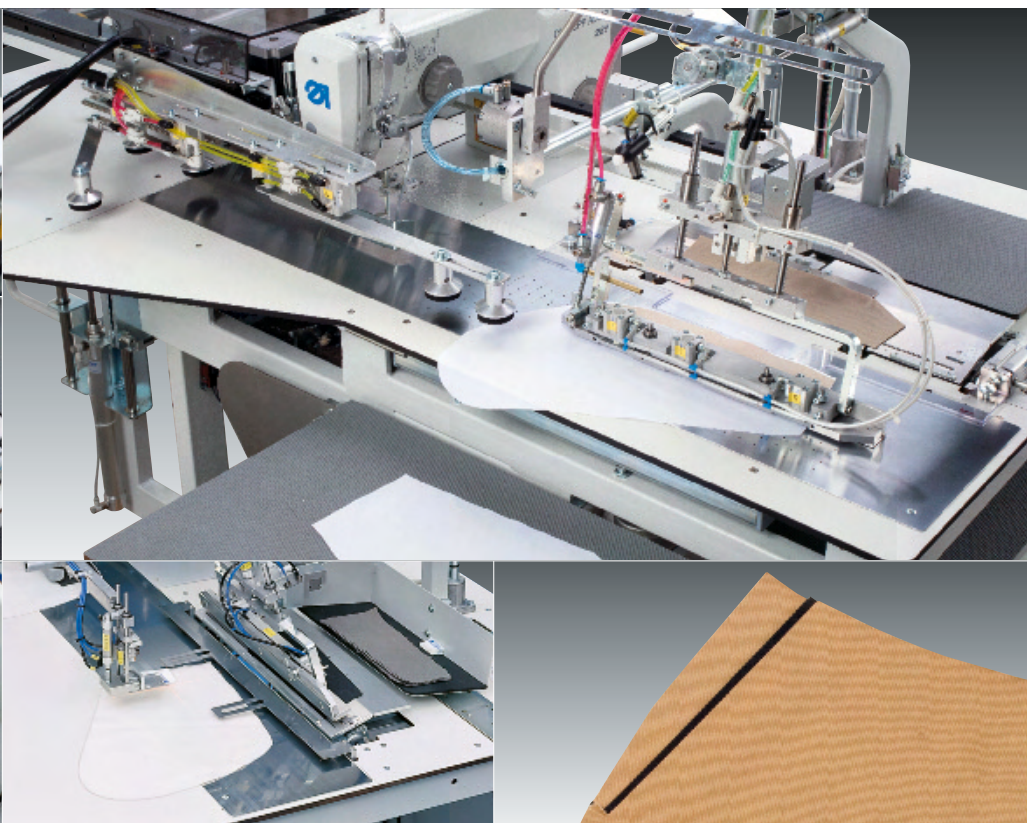

Sewing unit for the processing of pocket bags, wing pockets and trousers flies

- Flexible and unbeatable – seven operations on one sewing unit
- NEW: Sewing head 281
- NEW: Safety and efficiency due to the modern, reliable Dürkopp Adler control technology "DAC classic"
- Four various topstitching widths can be called up via quick adjustment when felling wing pockets
- Material-independent folding technique
- Accurate notching of the seam margin
- Bobbin thread monitor for safe seam finishing

Field of application

- Attaching wing pockets (optional)
- NEW: Topstitching wing pockets (optional)
- Sewing facing on pocket bag
- Application "Double pocket": Front trousers pocket facing with endless zip cut to length in pocket bag (optional)
- Attaching left fly piece
- Attaching right fly (optional)

Performance features

- 800 trousers – attach wing pockets / 480'
- 750 trousers – topstitch wing pockets / 480'
- 2,000 left fly pieces attaching / 480'
- 2,000 right fly attaching / 480'
- 3,000 pocket facings onto pocket bag / 480'
- Folding length up to 350 mm (optional up to 400 mm)

Nähanlage für die Verarbeitung von Taschenbeuteln, Flügeltaschen und Hosenschlitzen

- Flexibel und unschlagbar – sieben Arbeitsgänge auf einer Nähanlage
- NEU: Nähoberteil 281
- NEU: Sicherheit und Effizienz durch die moderne, zuverlässige Dürkopp Adler Steuerungstechnik „DAC classic“
- Vier verschiedene Absteppbreiten für das Anknäpfen der Flügeltaschen mittels Schnellverstellung abrufbar
- Materialunabhängige Umbuggtechnik
- Exaktes Einschneiden des Nahtüberstandes
- Spulenrestfadenwächter für sicheres Fertignähen des Nähgutes

Einsatzbereich

- Flügeltaschen anknäpfen (optional)
- NEU: Flügeltaschen absteppen (optional)
- Anwendung „Doppelte Tasche“: Vorderhosentaschen-Besetzen mit abgelängtem Endlos-Reißverschluss im Taschenbeutel (Anbausatz optional)
- Besetzen auf Taschenbeutel nähen
- Linke Schlitzleiste anknäpfen
- Rechte Schlitzleiste annähen (optional)

Leistungsmerkmale

- 800 Hosen – Flügeltaschen anknäpfen / 480'
- 750 Hosen – Flügeltaschen absteppen / 480'
- 2.000 linke Schlitzleisten anknäpfen / 480'
- 2.000 rechte Schlitzleisten anknäpfen / 480'
- 3.000 Taschenbesetzen auf Taschenbeutel nähen / 480'
- Umbugglänge bis max. 350 mm (optional bis 400 mm)

Unidad de costura para el procesamiento de la elaboración de braguetas de pantalones, sacos de bolsillo y bolsillos sueltos

- Flexible e inmejorable – 7 operaciones en una sola unidad de costura
- NUEVO: Cabezal de costura 281
- NUEVO: Seguridad y eficacia gracias a la moderna y fiable tecnología de control de Dürkopp Adler "DAC classic"
- Mediante un dispositivo de regulación rápido se pueden llamar cuatro diferentes anchos de costura para rebatir los bolsillos sueltos
- Técnica de plegado independiente del material
- Corte exacto del material de coser excedente
- Dispositivo de control de la capacidad del hilo restante en la canilla para garantizar el acabado del material a coser

Campo de aplicación

- Rebatir bolsillos sueltos (opcional)
- NUEVO: Puntada bolsillos sueltos (opcional)
- Aplicación „Bolsillo doble“: Vistas de bolsillos delanteros del pantalón con cremallera sin fin a medida en el área del saco del bolsillo (opcional)
- Coser vistas en sacos de bolsillo
- Rebatir la tira izquierda de la bragueta
- Coser la tira derecha de la bragueta (opcional)

Características de rendimiento

- 800 pantalones – rebatir bolsillos sueltos / 480'
- 750 pantalones – puntada bolsillos sueltos / 480'
- 2.000 piezas de bragueta a la izquierda / 480'
- 3.000 Coser los revestimientos de los bolsillos en la bolsas / 480'
- Longitud de plegado hasta máx. 350 mm (opcional 400 mm)

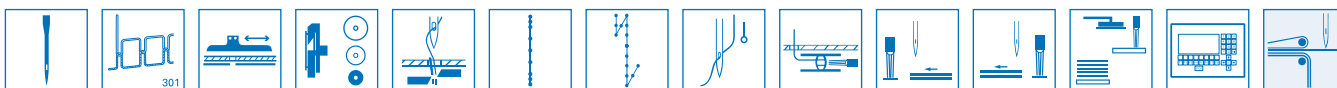

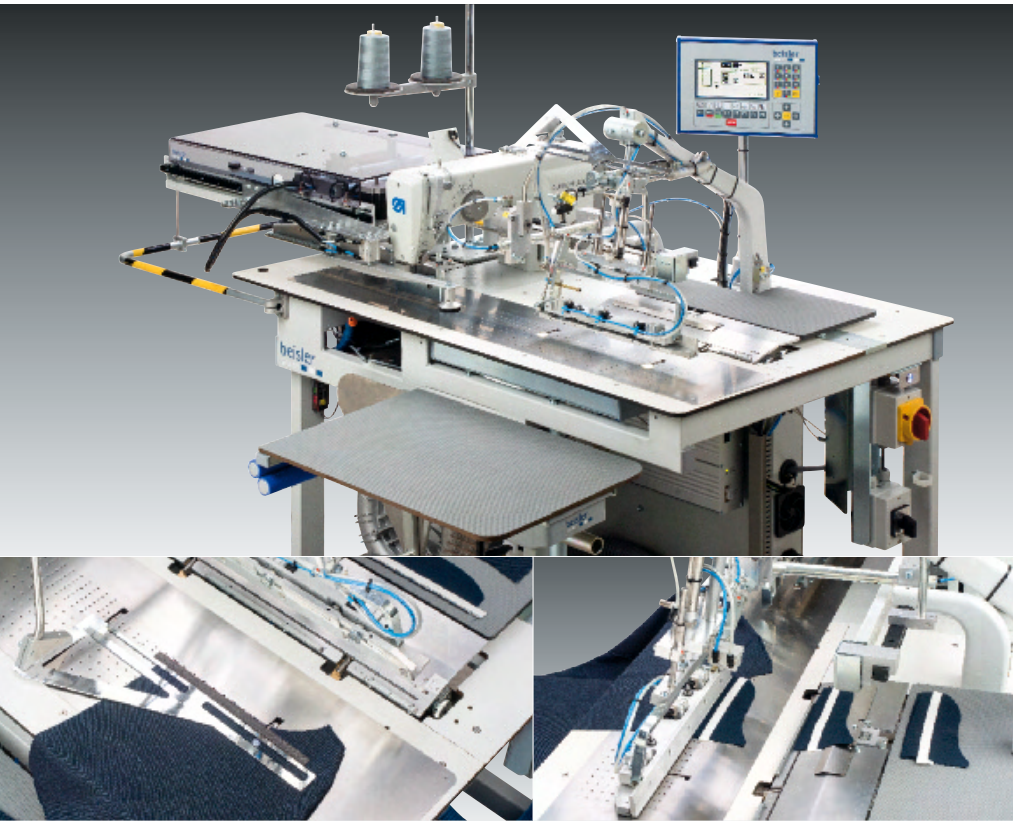

Sewing unit for the processing of wing pockets and trousers flies

- The Flexible – five operations on one sewing unit
- NEW: Sewing head 281
- NEW: Safety and efficiency due to the modern, reliable Dürkopp Adler control technology "DAC classic"
- Excellent capacity utilization due to high application flexibility
- Four various topstitching widths can be called up via quick adjustment when felling wing pockets
- Material-independent folding technique
- Accurate notching of the seam margin
- Bobbin thread monitor for safe seam finishing

Field of application

- Felling wing pockets (optional)
- NEW: Topstitching wing pockets (optional)
- Felling the left fly piece
- Attaching the right fly piece (optional)

Performance features

- 800 trousers – attach wing pockets / 480'
- 750 trousers – topstitch wing pockets / 480'
- 2,000 left fly pieces attaching / 480'
- 2,000 right fly attaching / 480'
- Folding length up to 350 mm (optional up to 400 mm)

Nähanlage für die Verarbeitung von Flügeltaschen und Hosenschlitzen

- Die Flexible – fünf Arbeitsgänge auf einer Näh-anlage
- NEU: Nähoberteil 281
- NEU: Sicherheit und Effizienz durch die moderne, zuverlässige Dürkopp Adler Steuerungstechnik „DAC classic“
- Hervorragende Auslastung durch hohe Anwendungsflexibilität
- Vier verschiedene Absteppbreiten für das Anknäpfen der Flügeltaschen mittels Schnellverstellung abrufbar
- Materialunabhängige Umbuggtechnik
- Exaktes Einschneiden des Nahtüberstandes
- Spulenrestfadenwächter für sicheres Fertignähen des Nähgutes

Einsatzbereich

- Flügeltaschen anknäpfen (optional)
- NEU: Flügeltaschen absteppen (optional)
- Linke Schlitzleiste anknäpfen
- Rechte Schlitzleiste annähen (optional)

Leistungsmerkmale

- 800 Hosen – Flügeltaschen anknäpfen / 480'
- 750 Hosen – Flügeltaschen absteppen / 480'
- 2.000 linke Schlitzleisten anknäpfen / 480'
- 2.000 rechte Schlitzleisten anknäpfen / 480'
- Umbugglänge bis max. 350 mm (optional bis 400 mm)

Unidad de costura para la elaboración de braguetas de pantalones y bolsillos sueltos

- La flexibilidad – cinco operaciones en una sola unidad de costura
- NUEVO: Cabezal de costura 281
- NUEVO: Seguridad y eficacia gracias a la moderna y fiable tecnología de control de Dürkopp Adler "DAC classic"
- Excelente grado de utilización gracias a la alta flexibilidad de empleo
- Mediante un dispositivo de regulación rápido se pueden llamar cuatro diferentes anchos de costura para rebatir los bolsillos sueltos
- Técnica de plegado independiente del material
- Corte exacto del material de coser excedente
- Dispositivo de control de la capacidad del hilo restante en la canilla para garantizar el acabado del material a coser

Campo de aplicación

- Rebatir bolsillos sueltos (opcional)
- NUEVO: Coser bolsillos sueltos (opcional)
- Rebatir la tira izquierda de la bragueta
- Coser la tira derecha de la bragueta (opcional)

Características de rendimiento

- 800 pantalones – rebatir bolsillos sueltos / 480'
- 750 pantalones – puntada bolsillos sueltos / 480'
- 2.000 piezas de bragueta a la izquierda / 480'
- 2.000 piezas de bragueta a la derecha / 480'
- Longitud de plegado hasta máx. 350 mm (opcional hasta 400 mm)

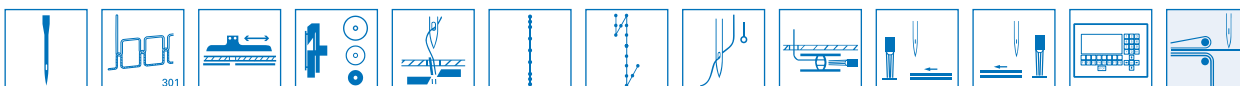

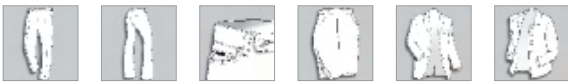

Sew and notch side seam pockets and wing pockets of high quality

- NEW: Sewing head 281
- NEW: Safety and efficiency due to the modern, reliable Dürkopp Adler control technology "DAC classic"
- Exact seam beginning and seam end
- Precise notching of the seam margin
- The notching knife device enables the programming of two different pocket lengths while sewing side seam pockets
- Quick-change kits for side seam pockets and wing pockets
- Secure seam finishing due to monitor for the remaining bobbin thread – no follow-up work on unfinished work-pieces
- Fully overlapped working method
- Short training periods
- Memory medium for storing and transferring data

Field of application

Side seam and wing pockets in ladies' and men's trousers

Performance features

- 1,000 trousers (= 2,000 pocket openings) / 480'
- Side seam pocket lengths from 150 mm to 190 mm are programmable
- Possible wing pocket lengths from 80 mm to 240 mm

Seitennaht- und Flügeltaschen in hoher Qualität nähen und einschneiden

- NEU: Nähoberteil 281
- NEU: Sicherheit und Effizienz durch die moderne, zuverlässige Dürkopp Adler Steuerungstechnik "DAC classic"
- Exakter Nahtanfang und -ende
- Exaktes Einschneiden des Nahtüberstands
- Einwickmesser-Vorrichtung ermöglicht die Programmierung von zwei unterschiedlichen Taschenlängen beim Nähen von Seitennahttaschen
- Schnellwechselsätze für Seitennaht und Flügeltaschen
- Sichere Fertigstellung durch Spulenrestfadenwächter – keine Nacharbeit an Teilen
- Vollüberlappte Arbeitsweise
- Kurze Anlernzeiten
- Datenträger zum Abspeichern und Überspielen von Daten

Einsatzbereich

Damen- und Herrenhosen, Seitennaht- und Flügeltaschen

Leistungsmerkmale

- 1.000 Hosen (= 2.000 Tascheneingriffe) / 480'
- Seitennaht-Taschenlängen von 150 mm bis 190 mm programmierbar
- Flügeltaschen sind in den Längen von 80 mm bis 240 mm realisierbar

Coser y cortar bolsillos sueltos y bolsillos en la costura lateral en excelente calidad

- NUEVO: Cabezal de costura 281
- NUEVO: Seguridad y eficacia gracias a la moderna y fiable tecnología de control de Dürkopp Adler "DAC classic"
- Principio y final de costura exactos
- Corte exacto del material de coser excedente
- El dispositivo de los piquetes para cortar la esquina del bolsillo permite la programación de dos longitudes diferentes de bolsillos en el caso de costura de bolsillos en la costura lateral
- Grupos de transformación rápida para costura lateral y bolsillos sueltos
- Acabado seguro gracias al monitor del hilo restante en la canilla; evitando retoques de piezas
- Ciclo de trabajo completamente solapado
- Tiempo de aprendizaje corto
- Medio de comunicación para almacenar y transferir datos

Campo de aplicación

Pantalones para señoras y caballeros, bolsillos en las costuras laterales de cierre y bolsillos sueltos

Características de rendimiento

- 1.000 pantalones (= 2.000 aberturas de bolsillos) / 480'
- Longitud de los bolsillos en la costura lateral programable de 150 mm hasta 190 mm
- Bolsillos sueltos se pueden realizar en longitudes de 80 mm hasta 240 mm

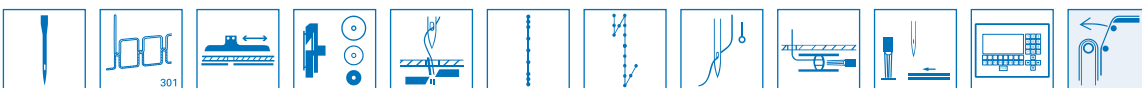



Sewing unit for topstitching the left trousers fly, alternatively with single seam or double seam

- NEW: Sewing head 281
- NEW: Processing of cut-to-length metal/plastic zippers possible
- NEW: Safety and efficiency due to the modern, reliable Dürkopp Adler control technology "DAC classic"
- Maximum application flexibility when topstitching the left fly piece in men's trousers
- Up to 4 various topstitching widths can be called up
- Special compensating clamp with height compensation in the waistband area
- Maximum quality – the last stitch is exactly in the seam shadow of the waistband edge
- Freely programmable stitch lengths in all seams and seam sections
- Feeding clamp with standard fly seam contour as standard equipment; customer-specific fly seam contours optionally available

Field of application

- 1911-7: Topstitching the left fly piece in men's trousers – single seam
- 1931-7: Topstitching the left fly piece in men's trousers – single and double seam

Performance features

- 2,000 – 2,300 pressed fly pieces (single seam) / 480'
- 1,400 – 1,600 pressed fly pieces (double seam with 1931-7) / 480'
- Seam distances of double seams from 2.4 to 6.4 mm can be realized by means of exchangeable contour rollers (1931-7)

Nähanlage zum Absteppen der linken Schlitzleiste, wahlweise mit Einfach- oder Doppelnah

- NEU: Nähoberteil 281
- NEU: Verarbeitung von abgelängten Metall-/Kunststoff-Reißverschlüssen möglich
- NEU: Sicherheit und Effizienz durch die moderne, zuverlässige Dürkopp Adler Steuerungstechnik „DAC classic“
- Höchste Anwendungsflexibilität beim Absteppen der linken Schlitzleiste an Herrenhosen
- Bis zu 4 verschiedene Absteppbreiten abrufbar
- Spezial-Kompensationsklammer mit Höhenausgleich im Bundbereich
- Höchste Qualität – der letzte Stich liegt exakt im Nahtschatten der Bundkante
- Frei programmierbare Stichlängen in allen Nähten und Nahtbereichen
- Transportklammer mit Standard-Schlitznahtform serienmäßig; kundenspezifische Schlitznahtformen optional

Einsatzbereich

- 1911-7: Absteppen der linken Schlitzleiste in Herrenhosen – Einfachnaht
- 1931-7: Absteppen der linken Schlitzleiste in Herrenhosen – Einfach- und Doppelnah

Leistungsmerkmale

- 2.000 – 2.300 gebügelte Schlitzleisten (Einzelnah) / 480'
- 1.400 – 1.600 gebügelte Schlitzleisten (Doppelnah, 1931-7) / 480'
- Nahtabstände bei Doppelnah von 2,4 mm bis 6,4 mm durch austauschbare Konturenrollen realisierbar (1931-7)

Unidad de costura para respuntar la tira izquierda de la bragueta a elección con una costura simple o doble

- NUEVO: Cabezal de costura 281
- NUEVO: Posibilidad de procesar cremalleras de metal/plástico cortadas a medida
- NUEVO: Seguridad y eficacia gracias a la moderna y fiable tecnología de control de Dürkopp Adler "DAC classic"
- Máxima flexibilidad de empleo para respuntar la tira izquierda de la bragueta en pantalones de hombre
- llamar hasta 4 diferentes anchos de respunte
- Pinzas especiales de compensación del material con compensación en altura en el área de la pretina
- Máxima calidad – la última puntada yace exactamente en la línea de quiebre del borde de la pretina
- Longitudes de puntada libremente programables en todas las costuras y áreas de costura
- De serie pinzas de transporte con formas estándares para la costura de braguetas, opcionalmente formas para la costura de braguetas según el deseo del cliente

Campo de aplicación

- 1911-7: Respuntar la tira izquierda de la bragueta en pantalones de hombres – costura simple
- 1931-7: Respuntar la tira izquierda de la bragueta en pantalones de hombre – costura simple y costura doble

Características de rendimiento

- 2.000 – 2.300 Braguetas de pantalones planchadas (en el caso de costura simple) / 480'
- 1.400 – 1.600 Braguetas de pantalones planchadas (en el caso de costura doble, 1931-7) / 480'
- En costura doble son realizables distancias de costura de 2,4 mm hasta 6,4 mm sustituyendo los rodillos de guía del borde del material (1931-7)



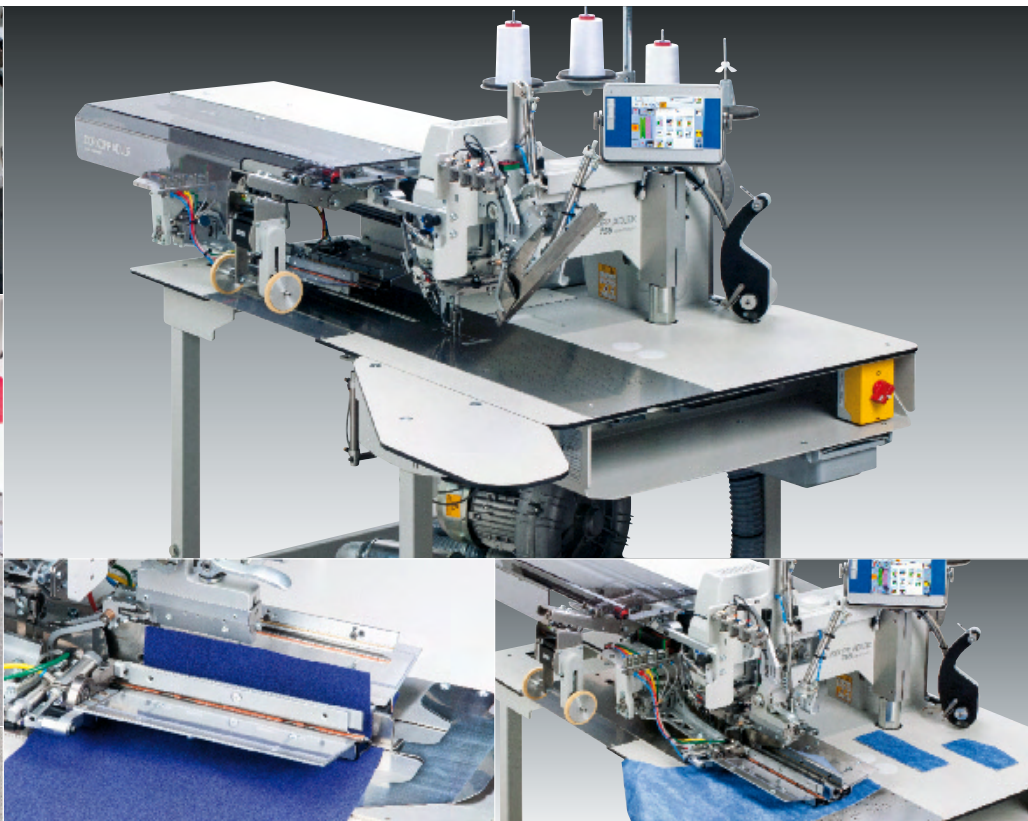

Sewing unit for runstitching of rectangular piped pockets, flap pockets and welt pockets

- Manual feeding of all additional parts
- Cutting device for needle and bobbin thread is variable for each needle distance adjustable
- Step motor controlled middle-blade drive
- Increased productivity due to large hooks (Ø = 26 mm)
- Switchable additional thread tension allows a tight stitching in the area of the seam start and end
- New folder concept with a modular system allows a quick change of the complete folder without tools
- Optimized folder lowering prevents the material from slipping during the folding process
- Extra large piping strips up to 60 mm piping extension are easy to operate
- Pressure monitor deactivates the machine when the pressure drops
- High-quality control unit "DAC comfort" – Industry 4.0 "ready"
- QONDAC equipped (Plug & Play)
- Touchscreen control panel "OP7000" included as standard, 15 languages choosable

Field of application

- Trousers pockets
- Outside and inside pockets of men's jackets
- Workwear

Performance features

- 2,500 – 3,000 pockets (without flaps) / 480'
- 1,800 – 2,200 pockets (with flaps) / 480'
- Needle distances from 4.8 – 30.0 mm available

Nähanlage zum Vornähen von rechtwinkligen Paspel-, Patten- und Leistentaschen

- Manuelle Zuführung aller Beilegteile
- Schneideinrichtung für Nadel- und Greiferfäden – stufenlos je nach Nadelabstand verstellbar
- Per Schrittmotor gesteuerter Mittelmesserantrieb
- Gesteigerte Produktivität durch große Greifer (Ø = 26 mm)
- Zusatzfadenspannung ermöglicht einen festen Stichanzug im Nahtanfang / Nahtende
- Neues Faltstempelkonzept mit Baukastensystem – für einen schnellen Wechsel der kompletten Stempel ohne Werkzeug
- Optimierte Faltstempelabsenkung verhindert das Verrutschen von Material während des Faltprozesses
- Extra breite Paspelstreifen bis 60 mm Paspelüberstand sind problemlos zu verarbeiten
- Druckwächter deaktiviert die Maschine bei Druckabfall
- Hochwertige Steuerungseinheit „DAC comfort“ – Industry 4.0 "ready"
- QONDAC ausgestattet (Plug & Play)
- Touchscreen Bedienfeld „OP7000“ im Lieferumfang enthalten, 15 Sprachen wählbar

Einsatzbereich

- Hosentaschen
- Sakkoaußen- und Sakkoinnentaschen
- Arbeitsbekleidung

Leistungsmerkmale

- 2.500 – 3.000 Taschen (ohne Patten) / 480'
- 1.800 – 2.200 Taschen (mit Patten) / 480'
- Nadelabstände von 4,8 – 30,0 mm wählbar

Unidad de costura para el precostura de bolsillos de vivo, bolsillos de cartera y bolsillos de tapeta rectos

- Suministro manual de todas las vistas
- Pantalla táctil „Touch-Screen“ con display gráfico de colores – 15 idiomas seleccionables
- Dispositivo cortahilo para los hilos superiores e inferiores – ajustable de forma continua según la distancia entre las agujas
- Cuchilla central impulsada por motor paso a paso
- Eficiencia productiva aumentada gracias al garfios grandes (Ø = 26 mm)
- Una tensión del hilo adicional permite una formación de la puntada firme al principio y al final de la cost.
- Nueva concepción del patín plegador con sistema modular – para un cambio rápido del patín completo sin herramientas
- La bajada optimizada del patín plegador impide un deslizamiento del material durante el proceso de plegado
- Se pueden procesar sin problemas tiras de vivo extra anchas hasta 60 mm
- Un presostato desactiva la máquina en caso de caída de presión

Campo de aplicación

- Bolsillos del pantalón
- Bolsillos exteriores e interiores de las americanas
- Ropa de trabajo

Características de rendimiento

- 2.500 – 3.000 Bolsillos (sin cartera) / 480'
- 1.800 – 2.200 Bolsillos (con cartera) / 480'
- Distancia entre agujas seleccionable de 4,8 – 30,0 mm



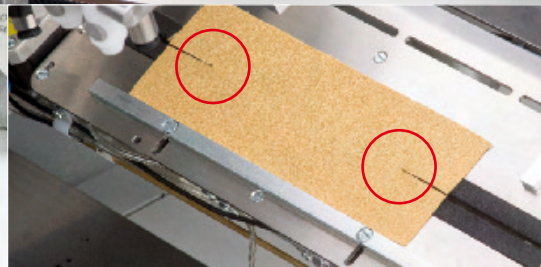
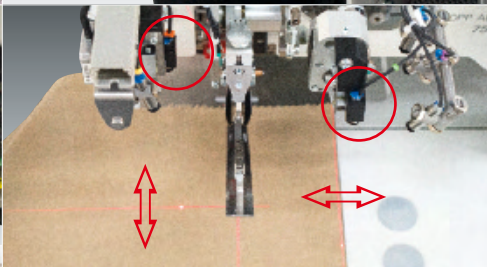
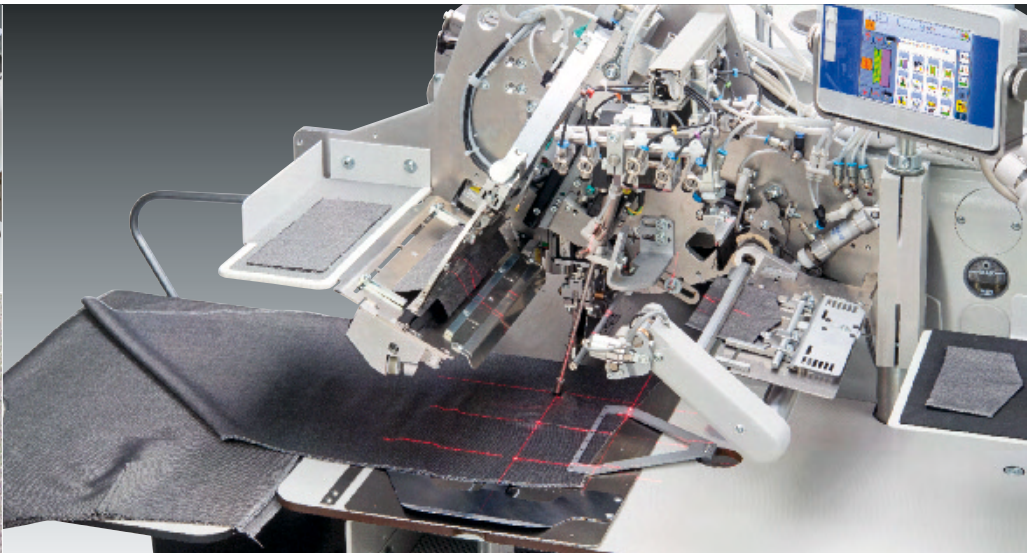
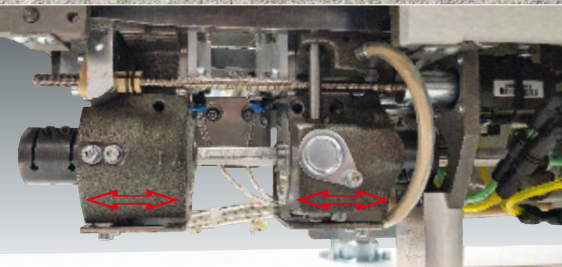
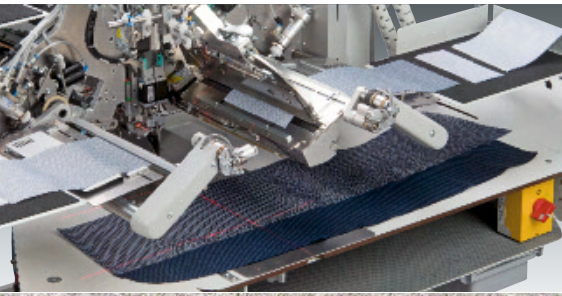

Sewing unit for runstitching straight pocket openings with fully automatic feeding device

- New piping cutting technology: Simultaneous, timesaving cutting of the piping ends using step motor technology – perfect incisions even in sensitive materials
- Time savings of approx. 20% due to automatic piping end cutting
- Perfect folder system: improved material passage – simple, fast and low-cost exchange of folder and sole inserts
- Improved loading devices for easy loading of the piping strips on the piping tray
- Needle distances selectable from 8.0 – 20.0 mm
- Quick change of needle distance faster, more convenient and cost-effective
- Programmable hook block adjustment (option 0755 140234) allows a quick and automatic adjustment of the left and right hook block after a needle distance change
- High-quality control unit “DAC comfort” – Industry 4.0 “ready”
- QONDAC equipped (Plug & Play)
- Touchscreen control panel “OP7000” included as standard, 15 languages choosable

Field of application

- Trousers-, lining pockets
- Blazer- / Jacket outer pockets
- Work- and Sportswear

Performance features

- Approx. 2,000 – 2,400 pockets without flaps / 480'
- Approx. 1,600 – 2,000 pockets with flaps / 480'
- Max. sewing speed 3,200 stitches/min
- Needle distances: 8,0 – 20,0 mm

Nähanlage zum Vornähen von geraden Taschen-eingriffen mit vollautomatischer Zuführung

- Neue Paspel einschneid-Technologie: Gleichzeitiges, zeitsparendes Einschneiden der Paspelenden durch Schrittmotortechnik – perfekte Einschnitte auch in empfindlichen Materialien
- Zeitersparnis ca. 20% durch automatisches Paspelendeneinschneiden
- Perfektioniertes Faltempstempel: verbesserter Materialdurchgang – einfach, schneller und kostengünstiger
- Austausch von Stempel und Sohleineinsätzen
- Verbesserte Zuführungen zum bequemen Beladen der Paspelstreifen auf dem Auflagetisch
- Nadelabstände von 8,0 – 20,0 mm wählbar
- Umstellung von Nadelabständen schneller, bequemer und kostengünstiger
- Programmierbare Greiferbockverstellung (Option 0755 140234) ermöglicht eine schnelle und automatische Einstellung des linken und rechten Greiferbocks nach einem Nadelabstandswechsel
- Hochwertige Steuerungseinheit „DAC comfort“ – Industry 4.0 “ready”
- QONDAC ausgestattet (Plug & Play)
- Touchscreen Bedienfeld „OP7000“ im Lieferumfang enthalten, 15 Sprachen wählbar

Einsatzbereich

- Hosen-, Futterinnentaschen
- Blazer- / Sakkoaußentaschen
- Arbeitsbekleidung, Sportswear

Leistungsmerkmale

- Ca. 2.000 – 2.400 Taschen ohne Patte / 480'
- Ca. 1.600 – 2.000 Taschen mit Patte / 480'
- Nähgeschwindigkeit: max. 3.200 Stiche/Min.
- Nadelabstände: 8,0 – 20,0 mm

Unidad de costura para el precosido de aberturas de bolsillos rectos con avance totalmente automático

- Nueva tecnología de corte de vivo: corte simultáneo y con ahorro de tiempo de los extremos del vivo mediante tecnología de motor paso a paso – cortes perfectos incluso en materiales sensibles
- Ahorro de tiempo de aproximadamente un 20% gracias al incisión automática de las extremidades del vivo
- Sistema de punzones plegables perfeccionado: paso de material mejorado – sustitución sencilla, rápida y rentable de los punzones y las suelas
- Mejora de la alimentación para cargar cómodamente las tiras de piping en la mesa de apoyo
- Distancia entre agujas seleccionable de 8,0 – 30,0 mm
- Cambio de las distancias de las agujas más rápido, más cómodo y rentable
- Ajuste programable del bloque de soporte de los garfios (opción 0755 140234) permite un ajuste rápido y automático de los garfios izquierda y derecha después de cambiar la distancia entre las agujas
- Unidad de control “DAC comfort” de alta calidad – Industria 4.0 “lista”
- QONDAC equipado (Plug & Play)
- Panel de control táctil “OP7000” incluido de serie, 15 idiomas seleccionables

Campo de aplicación

- Bolsillos del pantalón, bolsillos interiores del forro
- Bolsillos exteriores e interiores de las americanas
- Ropa de trabajo, ropa deportiva

Características de rendimiento

- 2.000 – 2.400 Bolsillos (sin cartera) / 480'
- 1.600 – 2.000 Bolsillos (con cartera) / 480'
- Velocidad máx.: 3.200 puntadas/min.
- Distancia entre agujas seleccionable de 8,0 – 20,0 mm





Sewing unit for automatic creasing and attaching of pockets in jeans and workwear

- Maximum efficiency due to automatic creasing, attaching and stacking
- Fully overlapped work cycle
- Easy operation and short training times
- Touch panel PC with software („DACAD“) for the creation and modification of flexible seam programs
- High-quality control unit „DAC comfort“
- Exact seam contour due to fine adjustment of the seam programs (creasing, corner and tack stitches) directly at the sewing unit
- Sequences for the alternate processing of the right or left pocket possible
- International user languages can be selected
- Seam programs can be transferred via USB
- Ergonomic workplace – alternatively for sitting or standing operation

Field of application

Automatic creasing and attaching of pockets in jeans, workwear and sportswear

Performance features

1,600 pockets (with double seam and bartack) / 480'

Nähanlage zum automatischen Umbiegen und Aufnähen von Taschen in Jeans und Arbeitsbekleidung

- Maximale Effizienz durch automatisches Umbiegen, Aufnähen und Stapeln
- Voll überlappter Arbeitsablauf
- Einfache Bedienung und kurze Anlernzeit
- Touch Panel PC mit Software („DACAD“) zur Erstellung und Modifizierung flexibler Nahtprogramme
- Hochwertige Steuerungseinheit „DAC comfort“
- Exakte Nahtkontur durch Feinkorrektur der Nahtprogramme (Umbiegen, Ecken- und Riegelstiche) direkt an der Nähanlage
- Sequenzen für die Verarbeitung der rechten bzw. linken Tasche im Wechsel möglich
- Internationale Bediener Sprachen wählbar
- Nahtprogramme per USB übertragbar
- Ergonomischer Arbeitsplatz, wahlweise stehend oder sitzend bedienbar

Einsatzbereich

Taschenblätter automatisch umbiegen und aufnähen bei Jeans, Arbeitsbekleidung und Sportswear

Leistungsmerkmale

1.600 Jeanstaschen (mit Doppelnaht und Riegel) / 480'

Unidad de costura para el plegado y la costura automática de bolsillos en pantalones vaqueros y ropa de trabajo

- Máxima eficiencia gracias al plegado, costura y descarga del material acabado totalmente automáticos
- Modo de trabajo completamente solapado
- Manejo muy fácil y corto tiempo de aprendizaje
- PC con pantalla táctil con software („DACAD“) para la creación y modificación de programas de costura flexibles
- Unidad de control „DAC comfort“ de alta calidad
- Recorrido de costura exacto gracias a la posibilidad de corrección fina del reglaje de los programas de costura, corrección directamente efectuada mediante el mando de la unidad de costura (Plegado, esquinas y puntadas de presilla)
- Son posibles secuencias para la costura alterna de bolsillos derechos o izquierdos
- El operador puede elegir idiomas internacionales
- Los programas de costura se pueden transferir a través de USB
- Puesto de trabajo ergonómico, manejo facultativamente de posición sentada o de pie

Campo de aplicación

Doblar y coser automáticamente bolsillos en pantalones vaqueros, ropa de trabajo y ropa deportiva

Características de rendimiento

1.600 bolsillos en pantalones vaqueros (con doble costura y presillas) / 480'





E208/0,4



Single needle double-chainstitch machine with bottom feed and automatic functions

- Soft stitch formation, no puckering
- Optimum stitch formation due to automatic adaptation of the looper thread quantity – tight but still elastic seams
- Quick and easy conversion to a twin needle machine
- Universal application due to big variety of sewing equipments and attachments
- Hook knife
- Sewing drive with high quality control unit "DAC eco+" for basic functions – Industry 4.0 „ready“
- QONDAC "ready" i.e. the machine can be connected to QONDAC using "DAC client" (available via spare parts)
- Control panel "OP1000" supplied in the accessory pack as standard

Field of application

- General operations in most different garment sectors:
- Trousers seat seam with tandem-sewing-equipment
 - Sleeve seams in jacket lining and outer fabric

Performance features

- Closing of 920 – 950 trousers seat seams / 480'
- Max. stitch length 4.0 mm
- Max. sewing speed 6,600 stitches/min.

Einnadel-Doppelkettenstichmaschine mit Untertransport und Automatikfunktionen

- Weicher Stichanzug, kein Spannungskräuseln
- Optimale Stichbildung durch automatische Anpassung der Unterfadenmenge – feste und dennoch elastische Naht
- Einfacher Umbau auf Zwei-Nadelmaschine möglich
- Universelle Anwendungen durch große Vielfalt von Näheinrichtungen und Zusatzapparaten
- Fadenabreißmesser
- Näh Antrieb mit hochwertiger Steuerungseinheit „DAC eco+“ mit Grundfunktionen – Industrie 4.0 „ready“
- QONDAC „ready“, d. h. die Maschine kann über den „DAC client“ (über Ersatzteile erhältlich) mit QONDAC verbunden werden
- Standardmäßig im Beipack enthaltenes Bedienfeld „OP1000“

Einsatzbereich

- Allgemeine Arbeitsgänge in den unterschiedlichsten Bereichen der Bekleidungsindustrie:
- Gesäßnaht bei Hosen mit Tandemnäheinrichtung
 - Ärmelnähte im Sakkofutter und Oberstoff

Leistungsmerkmale

- 920 – 950 Gesäßnähte schließen / 480'
- Stichlänge max. 4,0 mm
- Nähgeschwindigkeit max. 6.600 Stiche/Min.

Máquina de doble punto de cadeneta de una aguja y con arrastre inferior

- Lazada suave y sin fruncido por tensión
- Formación de puntada óptima gracias a la regulación automática de la cantidad del hilo inferior – costuras firmes pero no obstante elásticas
- La transformación de la máquina de una a dos agujas es posible y muy simple
- Máquina de aplicación universal gracias a la posibilidad de poder utilizar una amplia gama de equipos de costura y equipos suplementarios
- Cuchilla cortahilos manual
- Accionamiento de costura con unidad de control "DAC eco+" de alta calidad para funcionalidades básicas – Industria 4.0 "lista"
- QONDAC preparado, es decir, la máquina se puede conectar a QONDAC mediante el "DAC cliente" (disponible a través de repuestos)
- Panel de control "OP1000" suministrado de serie en el pack de accesorios

Campo de aplicación

- Trabajos generales de costura en los más diversos ámbitos de la industria del vestido:
- La costura del trasero de pantalones mediante un equipo de costura en tándem
 - Costuras de manga en el forro de la chaqueta y en el tejido exterior

Características de rendimiento

- 920 – 950 cierre de costuras de fondo / 480'
- Longitud de puntada máx. 4,0 mm
- Velocidad de costura máx. 6.600 puntadas/min.

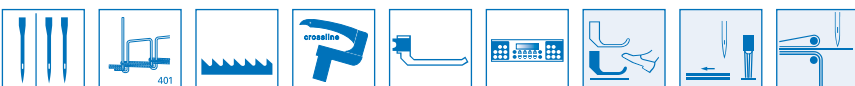

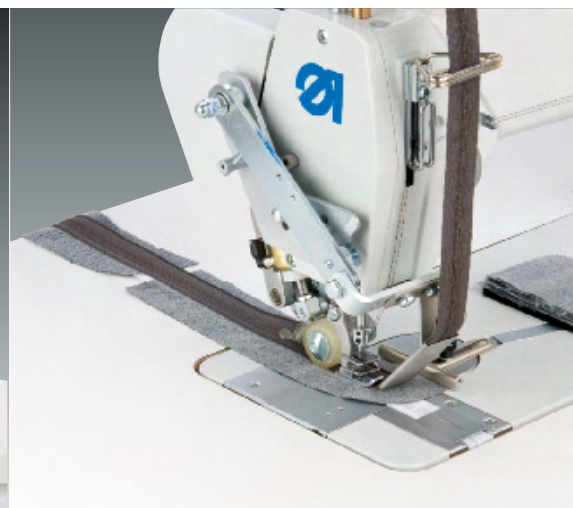

Parts Set 550-2-2, E204/5



Parts Set 550-15-5

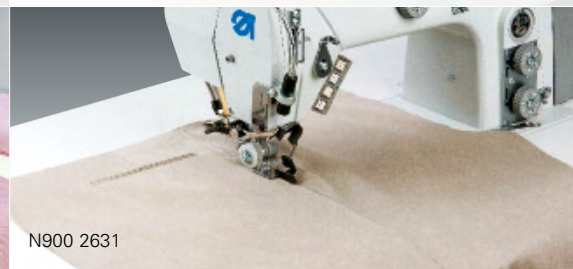

N900 2631

Single needle double-chainstitch machine with bottom feed and top puller feed

- The constant speed top puller feed becomes effective extremely close behind the needle
- The top puller feed of the 173 can be swivelled upwards – unrestricted clearance like class 171
- The feed length of the top puller feed is adjustable through a setting wheel and results in absolutely flat seams
- Quick and easy conversion into a twin needle machine
- Optimum stitch formation due to automatic adaptation of the looper thread quantity
- Sewing drive with high quality control unit "DAC eco+" for basic functions – Industry 4.0 „ready“
- QONDAC „ready“ i.e. the machine can be connected to QONDAC using "DAC client" (available via spare parts)
- Control panel "OP1000" supplied in the accessory pack as standard

Field of application

- General operations
- Sew endless zipper to left fly piece
- Topstitch trousers side seams with special guide from below
- Closing of long seams in jacket and trousers production
- Attaching and topstitching of shirt back yokes

Performance features

- 4,000 left fly pieces with endless zippers / 480'
- 1,000 shirt back yokes / 480'
- Top puller feed adjustable up to a feed length of 7.0 mm
- Max. stitch length 4.0 mm
- Max. sewing speed 6,000 stitches/min.

Einnadel-Doppelkettenstichmaschine mit Unter- und Walzen-Obertransport

- Der drehzahlstabile Walzenobertransport wird extrem dicht hinter der Nadel wirksam
- Der Walzenobertransport der 173 ist hochschwenkbar – dadurch entsteht ein nutzbarer Freiraum wie bei der 171
- Die Transportlänge des Walzenobertransports ist über ein Stellrad justierbar und sorgt so für absolut glatte Nähte
- Einfacher Umbau auf Zwei-Nadelmaschine möglich
- Optimale Stichbildung durch automatische Anpassung der Unterfadenmenge
- Nähtrieb mit hochwertiger Steuerungseinheit „DAC eco+“ mit Grundfunktionen – Industrie 4.0 „ready“
- QONDAC „ready“, d. h. die Maschine kann über den „DAC client“ (über Ersatzteile erhältlich) mit QONDAC verbunden werden
- Standardmäßig im Beipack enthaltenes Bedienfeld „OP1000“

Einsatzbereich

- Allgemeine Arbeitsgänge
- Endlos-Reißverschluss auf linke Schlitzleiste nähen
- Absteppen von Hosenseitennähten mit Spezialanschlag
- Schließen von langen Nähten in der Sakko- und Hosenfertigung
- Rückenpasse im Hemd annähen und absteppen

Leistungsmerkmale

- 4.000 Endlos-Reißverschlüsse auf linke Schlitzleiste nähen / 480'
- 1.000 Hemden-Rückenpassen / 480'
- Walzen-Obertransport einstellbar bis max. 7,0 mm Transportlänge
- Stichlänge max. 4,0 mm
- Nähgeschwindigkeit max. 6.000 Stiche/Min.

Máquina de doble punto de cadeneta de una aguja, con arrastre inferior y transporte superior por puller

- La velocidad absolutamente estable del transporte superior por puller actúa inmediatamente cerca y detrás de la aguja
- El transporte superior por puller de la clase 173 puede ser levantado; por eso se crea un campo de trabajo utilizable y libre como en la clase 171
- La longitud de transporte del transporte superior por puller es regulable mediante una rueda de ajuste y, de esta forma garantiza costuras absolutamente lisas
- La transformación de la máquina de una a dos agujas es posible y muy simple
- Formación de puntada óptima gracias a la regulación automática de la cantidad del hilo inferior
- Accionamiento de costura con unidad de control "DAC eco+" de alta calidad para funcionalidades básicas – Industria 4.0 "lista"
- QONDAC preparado, es decir, la máquina se puede conectar a QONDAC mediante el "DAC cliente" (disponible a través de repuestos)
- Panel de control "OP1000" suministrado de serie en el pack de accesorios

Campo de aplicación

- Trabajos generales de costura
- Coser cremalleras sin fin al borde izquierdo de la bragueta
- Pespuntear costuras laterales de pantalones mediante un tope especial
- Cierre de costuras largas en la producción de americanas y pantalones
- Coser y pespuntear el canesú de espalda en camisas

Características de rendimiento

- Coser 4.000 cremalleras sin fin en el orillo de la barra izquierda / 480'
- 1.000 canesús de espalda / 480'
- Transporte superior por puller con longitud de transporte regulable hasta máx. 7,0 mm
- Longitud de puntada máx. 4,0 mm
- Velocidad de costura máx. 6.000 puntadas/min.



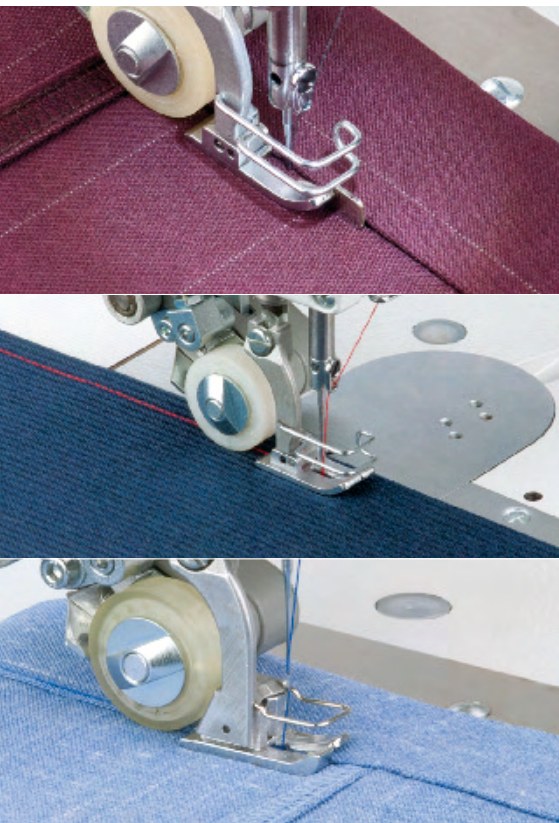

Single needle double-chainstitch machine with bottom feed and top puller feed and automatic functions

- Condensed stitches for securing the seam beginning and the seam end
- Smooth, pucker-free seams, even for materials difficult-to-feed by chainstitch technology in combination with top puller feed
- Absolute speed stability of the top puller feed
- Soft stitch formation, no tension puckering
- Optimum stitch formation due to automatic adaptation of the looper thread quantity
- Tight but still elastic seams
- Automatic sewing foot lift and thread trimming
- Sewing drive with high quality control unit "DAC classic" with automatic functions – Industry 4.0 "ready"
- QONDAC "ready" i.e. the machine can be connected to QONDAC using "DAC client" (available via spare parts)
- Control panel "OP1000" included as standard

Field of application

- General operations with or without top puller feed, with or without seam interruptions
- Closing of long seams in jacket and trousers production
- Topstitching of elastic waistbands

Performance features

- Top puller feed adjustable up to a feed length of 7.0 mm
- Max. stitch length 4.0 mm
- Max. sewing speed 6,000 stitches/min.

Einnadel-Doppelkettenstichmaschine mit Unter- und Walzen-Obertransport und Automatikfunktionen

- Stichverdichtung für die Sicherung von Nahtanfang und Nahtende
- Glatte, kräuselfreie Nähte, auch in transportkritischen Materialien durch Kettenstichtechnik in Verbindung mit Walzen-Obertransport
- Absolute Drehzahlstabilität des Walzen-Obertransports
- Weicher Stichanzug, kein Spannungs Kräuseln
- Optimale Stichbildung durch automatische Anpassung der Unterfadenmenge
- Feste und dennoch elastische Nähte
- Nähfußlüftung und Fadenabschneiden automatisch
- Näh Antrieb mit hochwertiger Steuerungseinheit „DAC classic“ mit automatischen Funktionen – Industrie 4.0 „ready“
- QONDAC „ready“, d. h. die Maschine kann über den „DAC client“ (über Ersatzteile erhältlich) mit QONDAC verbunden werden
- Bedienfeld „OP1000“ im Lieferumfang enthalten

Einsatzbereich

- Allgemeine Arbeitsgänge mit oder ohne Walzen-Obertransport, mit und ohne Nahtunterbrechung
- Schließen von langen Nähten in der Sakko- und Hosenfertigung
- Elastische Hosenbunde durchsteppen

Leistungsmerkmale

- Walzen-Obertransport einstellbar bis max. 7,0 mm Transportlänge
- Stichlänge max. 4,0 mm
- Nähgeschwindigkeit max. 6.000 Stiche/Min.

Máquina de doble punto de cadeneta de una aguja, con arrastre inferior, transporte superior por puller y funciones automáticas

- Condensación de las puntadas para asegurar el principio y el final de costura
- Gracias a la técnica de punto cadeneta en combinación con el transporte superior por puller se realizan costuras lisas y sin fruncido también en materiales a coser difíciles de transportar
- Absoluta estabilidad de la velocidad del transporte superior por puller
- Lazada suave y sin fruncido por tensión
- Formación de puntada óptima gracias a la regulación automática de la cantidad del hilo inferior
- Costuras firmes pero no obstante elásticas
- Levantamiento del pie prensatelas y accionamiento del cortahilos automáticos
- Accionamiento de costura con unidad de control "DAC classic" de alta calidad con funcionalidades automáticas – Industria 4.0 "lista"
- QONDAC preparado, es decir, la máquina se puede conectar a QONDAC mediante el "DAC cliente" (disponible a través de repuestos)
- Panel de control "OP1000" incluido de serie

Típico campo de aplicación

- Trabajos generales de costura con o sin transporte superior por puller, con y sin interrupción de la costura
- Cerrar largas costuras en la producción de americanas y pantalones
- Costura en la cintura del pantalón elástico

Características de rendimiento

- Transporte superior por puller con longitud de transporte regulable hasta máx. 7,0 mm
- Longitud de puntada máx. 4,0 mm
- Velocidad de costura máx. 6.000 puntadas/min.



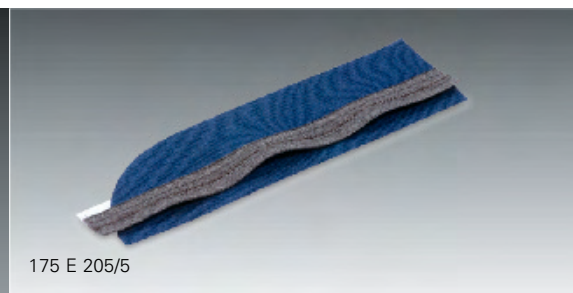

175 E 205/5



N023, 175 E1



N900 3601, 175 E3

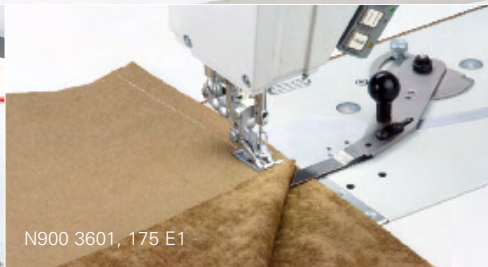

N900 3601, 175 E1



175 E3

Single needle double-chainstitch machine with bottom feed and differential top feed

- Soft stitch formation, no tension puckering
- Optimum stitch formation due to automatic adaptation of the looper thread quantity
- Tight but still elastic seams
- Constant or partial fullness in the upper material ply
- A preset fullness can be called up via push-button (optional)
- Reproducible adjustment of stitch length and top feed length via setting wheels
- Automatic sewing foot lift and thread trimming
- Condensed stitches to secure the seam beginning and the seam ending
- Sewing drive with high quality control unit "DAC classic" with automatic functions – Industry 4.0 "ready"
- QONDAC "ready" i.e. the machine can be connected to QONDAC using "DAC client" (available via spare parts)
- Control panel "OP1000" included as standard

Field of application

- Seams with or without fullness in the upper material ply of light-weight to medium-weight material
- Sew linings on jacket facings
- Closing of shoulder and side seams

Performance features

- 280 – 300 linings on jacket facings / 480'
- 400 – 420 shoulder and side seams / 480'
- Max. top feed length 8.0 mm
- Max. stitch length 4.0 mm
- Max. sewing speed 5,000 stitches/min.

Einnadel-Doppelkettenstichmaschine mit Unter- und differenzierbarem Obertransport

- Weicher Stichanzug, kein Spannungskräuseln
- Optimale Stichbildung durch automatische Anpassung der Unterfadenmenge
- Feste und dennoch elastische Nähte
- Konstante oder partielle Mehrweite in der oberen Stofflage
- Abrufen einer voreingestellten Mehrweite über Tasten (optional)
- Stichlänge und Obertransportlänge über Stellräder reproduzierbar einzustellen
- Nähfußlüftung und Fadenabschneiden, automatisch
- Stichverdichtung für die Sicherung von Nahtanfang und Nahtende
- Nähtrieb mit hochwertiger Steuerungseinheit „DAC classic“ mit automatischen Funktionen – Industrie 4.0 „ready“
- QONDAC „ready“, d. h. die Maschine kann über den „DAC client“ (über Ersatzteile erhältlich) mit QONDAC verbunden werden
- Bedienfeld „OP1000“ im Lieferumfang enthalten

Einsatzbereich

- Nähte mit oder ohne Mehrweite in der oberen Stofflage in leichtem bis mittelschwerem Nähgut
- Futter an Sakko-/Blazerbesetzen nähen
- Schulter- und Seitennähte schließen

Leistungsmerkmale

- 280 – 300 Futter an Sakkobesetzen / 480'
- 400 – 420 Schulter- und Seitennähte schließen / 480'
- Obertransportlänge max. 8,0 mm
- Stichlänge max. 4,0 mm
- Nähgeschwindigkeit max. 5.000 Stiche/Min.

Máquina de doble punto de cadeneta de una aguja con arrastre inferior y con pie de transporte superior diferencial

- Lazada suave y sin fruncido por tensión
- Formación de puntada óptima gracias a la regulación automática de la cantidad del hilo inferior
- Costuras firmes pero no obstante elásticas
- Flojo constante o parcial en la capa superior del material
- Llamar un flojo preajustado mediante teclas (opcional)
- La longitud de puntada y del transporte superior se pueden regular mediante ruedas de ajuste de manera que siempre se pueden exactamente reproducir
- Levantamiento del pie prensatelas y accionamiento del cortahilos automáticos
- Condensación de las puntadas para asegurar el principio y el final de costura
- Accionamiento de costura con unidad de control "DAC eco+" de alta calidad para funcionalidades básicas – Industria 4.0 "lista"
- QONDAC preparado, es decir, la máquina se puede conectar a QONDAC mediante el "DAC cliente" (disponible a través de repuestos)
- Panel de control "OP1000" suministrado de serie en el pack de accesorios

Campo de aplicación

- Costuras en materiales ligeros o semi pesados con o sin flojo en la capa superior del material
- Coser el forro a las vistas de las americanas
- Cierre de hombros y costuras laterales

Características de rendimiento

- 280 – 300 Coser el forro a las vistas de las americanas / 480'
- 400 – 420 Cierre de hombros y costuras laterales / 480'
- Longitud del transporte superior máx. 8,0 mm
- Longitud de puntada máx. 4,0 mm
- Velocidad de costura máx. 5.000 puntadas/min.





176 590034 + 176 220304

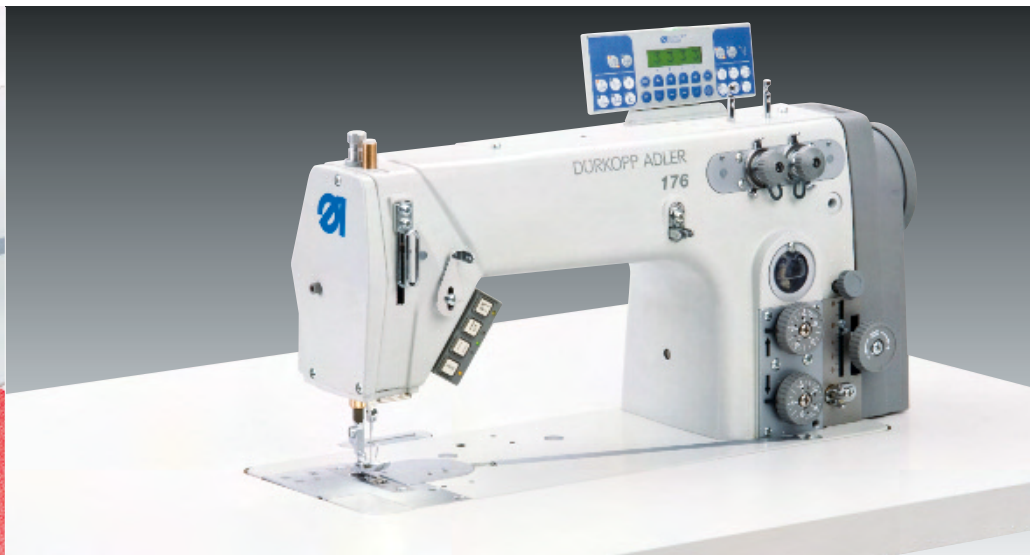

176 590034 + 176 220304



Single needle double-chainstitch machine with differential bottom feed

- Constant or partial fullness in the lower material ply
- Soft stitch formation, no tension puckering
- Optimum stitch formation due to automatic adaptation of the looper thread quantity
- Tight but still elastic seams
- A preset fullness can be called up via push-button (optional)
- Reproducible adjustment of stitch length and differential feed length via setting wheels
- Automatic sewing foot lift and thread trimming
- Condensed stitches to secure the seam beginning and the seam ending
- Sewing drive with high quality control unit "DAC classic" with automatic functions – Industry 4.0 "ready"
- QONDAC "ready" i.e. the machine can be connected to QONDAC using "DAC client" (available via spare parts)
- Control panel "OP1000" included as standard

Field of application

- Seams with or without fullness in the lower material ply in light-weight to medium-weight material
- Taping operations in outerwear

Performance features

- Taping of jacket front and back parts, 300 – 400 jackets / 480'
- Max. differential feed length 6.0 mm
- Max. stitch length 4.0 mm
- Max. sewing speed 5,000 stitches/min.

Einnadel-Doppelkettenstichmaschine mit Differential-Untertransport

- Konstante oder partielle Mehrweite in der unteren Stofflage
- Weicher Stichanzug, kein Spannungskräuseln
- Optimale Stichbildung durch automatische Anpassung der Unterfadenmenge
- Feste und dennoch elastische Nähte
- Abrufen einer voreingestellten Mehrweite über Taster (optional)
- Stichlänge und Differentialtransportlänge über Stellräder reproduzierbar einstellbar
- Nähfußlüftung und Fadenabschneiden automatisch
- Stichverdichtung für die Sicherung von Nahtanfang und Nahtende
- Nähantrieb mit hochwertiger Steuerungseinheit „DAC classic“ mit automatischen Funktionen – Industrie 4.0 „ready“
- QONDAC „ready“, d. h. die Maschine kann über den „DAC client“ (über Ersatzteile erhältlich) mit QONDAC verbunden werden
- Bedienfeld „OP1000“ im Lieferumfang enthalten

Einsatzbereich

- Nähte mit oder ohne Mehrweite in der unteren Stofflage in leichtem bis mittelschwerem Nähgut
- Lisierarbeiten in der Oberbekleidung

Leistungsmerkmale

- Vorder- und Rückenteile lisieren, 300 – 400 Sakkos / 480'
- Differentialtransportlänge max. 6,0 mm
- Stichlänge max. 4,0 mm
- Nähgeschwindigkeit max. 5.000 Stiche/Min.

Máquina de doble punto de cadeneta de una aguja con transporte diferencial inferior

- Flojo constante o parcial en la capa inferior del material
- Lazada suave y sin fruncido por tensión
- Formación de puntada óptima gracias a la regulación automática de la cantidad del hilo inferior
- Costuras firmes pero no obstante elásticas
- Llamar un flojo preajustado mediante teclas (opcional)
- La longitud de puntada y del transporte diferencial se pueden regular mediante ruedas de ajuste de manera que siempre se pueden reproducir exactamente
- Levantamiento del pie prensatelas y accionamiento del cortahilos automáticos
- Condensación de las puntadas para asegurar el principio y el final de costura
- Accionamiento de costura con unidad de control "DAC eco+" de alta calidad para funcionalidades básicas – Industria 4.0 "lista"
- QONDAC preparado, es decir, la máquina se puede conectar a QONDAC mediante el "DAC cliente" (disponible a través de repuestos)
- Panel de control "OP1000" suministrado de serie en el pack de accesorios

Campo de aplicación

- Costuras en materiales ligeros o semi pesados con o sin flojo en la capa inferior del material
- Operaciones de fijación de una cinta de refuerzo en vestimenta exterior

Características de rendimiento

- Fijar las sisas con una cinta de refuerzo en delanteros y espaldas, aprox. 300 – 400 americanas / 480'
- Longitud del transporte diferencial máx. 6,0 mm
- Longitud de puntada máx. 4,0 mm
- Velocidad de costura máx. 5.000 puntadas/min.



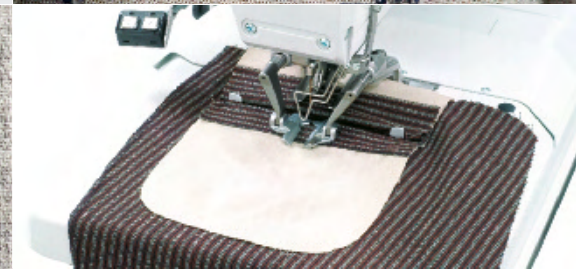
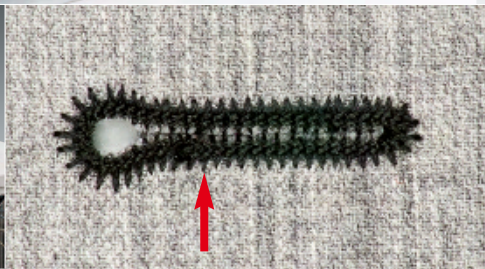
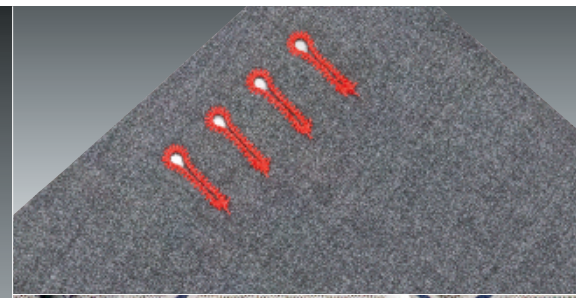
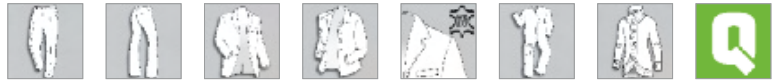

Automatic double-chainstitch eyelet buttonholer – quick and easy

- Short thread trimmer for needle thread and looper thread – no subsequent trimming needed
- Improved seam quality by optimized needle thread tension with self-monitoring function
- Use of long-life, electro pneumatic valves, regional sourcing – e.g. Asia
- Programmable sewing start for round tacks (e.g. for sleeve buttonholes or for trousers hind pockets)
- Double stitching function for expressive buttonholes with thin thread sizes
- High-quality control unit "DAC comfort" – Industry 4.0 "ready"
- QONDAC "ready" i.e. the machine can be connected to QONDAC using "DAC client" (available via spare parts)
- Control panel "OP5000" is included as standard
- Machine parameters can be copied by USB-flash drive
- Saving of machine parameters in machine-ID

Field of application

Buttonholes without gimp thread, with round tack, straight tack or taper bar in all garment sectors

Performance features

- 50 programmable buttonholes can be stored
- Cutting length 8.0 – 36.0 mm (according to sewing equipment)
- Max. sewing speed 2,500 stitches/min.

Doppelkettenstich-Augenknopflochautomat – schnell und einfach

- Kurzfadenabschneider für Nadel- und Greiferfaden erspart nachträgliches Verschneiden
- Verbesserte Nahtqualität durch optimierte Nadelfadenspannung mit Selbstüberwachung
- Einsatz von langlebigen, elektro-pneumatischen Ventilen, Beschaffung regional (z. B. Asien)
- Programmierbarer Nähstart bei Rundriegeln (z. B. für Ärmelraupen oder für Hinterhosentaschen)
- Doppelter Umlauf des Programms für ausdrucksvolle Knopflöcher mit dünnen Nähfäden
- Hochwertige Steuerungseinheit „DAC comfort“ – Industrie 4.0 "ready"
- QONDAC „ready“, d. h. die Maschine kann über den „DAC client“ (über Ersatzteile erhältlich) mit QONDAC verbunden werden
- Bedienfeld „OP5000“ ist im Lieferumfang enthalten
- Kopieren von Maschinenparametern per USB-Stick
- Speichern der Maschinenparameter in der Maschinen-ID

Einsatzbereich

Knopflöcher ohne Gimpe, mit Rund-, Quer- oder Keilriegel in allen Bereichen der Bekleidung

Leistungsmerkmale

- 50 programmierbare Knopflöcher speicherbar
- Schnittlänge 8,0 – 36,0 mm (je nach Ausstattung)
- Nähgeschwindigkeit max. 2.500 Stiche/Min.

Ojaladora automática de doble punto de cadeneta – rápida y sencilla

- El dispositivo corta-hilo para el corte corto del hilo superior e inferior evita el trabajo adicional para limpiar los hilos restantes
- Calidad de la costura considerablemente mejorada gracias a la tensión del hilo superior optimizada con auto-control
- Utilización de electroválvulas durables, adquisición regional (por ejemplo, Asia)
- Comienzo programable de la costura en el caso de presillas redondas (Por ejemplo, cordones de las mangas o bolsillos del trasero del pantalón)
- Doble marcha del programa para obtener una óptica perfecta de la costura del ojal también utilizando hilos muy finos
- Unidad de control "DAC comfort" de alta calidad – Industria 4.0 "lista"
- QONDAC preparado, es decir, la máquina se puede conectar a QONDAC mediante el "DAC cliente" (disponible a través de repuestos)
- Panel de control "OP5000" incluido de serie
- Copiar los parámetros de la máquina mediante USB
- Almacenamiento de los parámetros de la máquina en el „ID“ de la máquina

Campo de aplicación

Ojales sin hilo de agremán, con presilla redonda, transversal o en cuña en todos los ámbitos de la industria del vestido

Características de rendimiento

- Se pueden guardar hasta 50 programas de ojales
- Longitud de corte 8,0 – 36,0 mm (según el equipamiento de la máquina)
- Velocidad de costura máx. 2.500 puntadas/min.

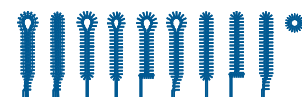



Automatic double-chainstitch eyelet buttonholer with short thread trimmer – specialized for maximum output

- Short thread trimmer for needle thread, looper thread and gimp thread (in case of round eyelets the looper thread is cut manually)
- Improved seam quality by optimized needle thread tension with self-monitoring function
- Use of long-life, electro pneumatic valves, regional sourcing – e.g. Asia
- Gimp thread control (optional)
- Double stitching function for buttonholes
- Sewing equipment with special upper fabric clamps to sew buttonholes in trousers waistbands*
- High-quality control unit "DAC comfort" – Industry 4.0 "ready"
- QONDAC "ready" i.e. the machine can be connected to QONDAC using "DAC client" (available via spare parts)
- Control panel "OP5000" is included as standard
- Machine parameters can be copied by USB-flash drive
- Saving of machine parameters in machine-ID

Field of application

Eyelet buttonholes and double-chainstitch round eyelets in trousers, jeans, sportswear and workwear

Performance features

- Cutting length 10.0 – 32.0 mm*
 - Diameter of round eyelets 1.0 – 5.0 mm*
 - Max. sewing speed 2,500 stitches/min.
- * = according to sewing equipment

Doppelkettenstich-Augenknopflochautomat mit Kurzfadenabschneider – spezialisiert auf maximale Fertigungsleistung

- Kurzfadenabschneider für Nadel-, Greifer- und Gimpenfaden (bei Schnürlöchern wird der Unterfaden manuell geschnitten)
- Verbesserte Nahtqualität durch optimierte Nadelfadenspannung mit Selbstüberwachung
- Einsatz von langlebigen, elektro-pneumatischen Ventilen, Beschaffung regional (z. B. Asien)
- Gimpenfadenüberwachung (optional)
- Doppelter Umlauf des Knopflochs
- Näheinrichtung mit speziellen oberen Stoffklemmen für das Nähen von Knopflochern in Hosentündern*
- Hochwertige Steuerungseinheit „DAC comfort“ – Industrie 4.0 "ready"
- QONDAC „ready“, d. h. die Maschine kann über den „DAC client“ (über Ersatzteile erhältlich) mit QONDAC verbunden werden
- Bedienfeld „OP5000“ ist im Lieferumfang enthalten
- Kopieren von Maschinenparametern per USB-Stick
- Speichern der Maschinenparameter in der Maschinen-ID

Einsatzbereich

Augenknopflocher in Hosen, Jeans-/Sportswear und Arbeitsbekleidung

Leistungsmerkmale

- Schnittlänge 10,0 – 32,0 mm*
 - Schnürlochdurchmesser 1,0 – 5,0 mm*
 - Nähgeschwindigkeit max. 2.500 Stiche/Min.
- * = je nach Ausstattung

Ojaladora automática de doble punto de cadeneta con dispositivo corta-hilo para el corte corto de los hilos– especializada en el máximo rendimiento de la producción

- Dispositivo corta-hilo para el corte corto del hilo superior, inferior y del hilo de agremán (en el caso de ojete el hilo inferior se corta manualmente)
- Calidad de la costura considerablemente mejorada gracias a la tensión del hilo superior optimizada con auto-control
- Utilización de electroválvulas durables, adquisición regional (por ejemplo, Asia)
- Dispositivo de vigilancia del hilo de agremán (opcional)
- Doble marcha del ojal
- Equipo de costura con pinzas superiores especiales para la costura de ojales en la pretina de pantalones*
- Unidad de control "DAC comfort" de alta calidad – Industria 4.0 "lista"
- QONDAC preparado, es decir, la máquina se puede conectar a QONDAC mediante el "DAC cliente" (disponible a través de repuestos)
- Panel de control "OP5000" incluido de serie
- Copiar los parámetros de la máquina mediante USB
- Almacenamiento de los parámetros de la máquina en el „ID“ de la máquina

Campo de aplicación

Ojales y ojete para cordones de doble punto de cadeneta para pantalones, pantalones vaqueros, ropa de deporte y trajes de trabajo

Características de rendimiento

- Longitud de corte 10,0 – 32,0 mm*
 - Diámetro del ojete para cordones 1,0 – 5,0 mm*
 - Velocidad de costura máx. 2.500 puntadas/min.
- * = según el equipamiento de la máquina

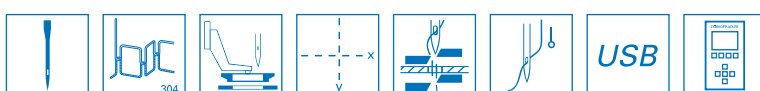

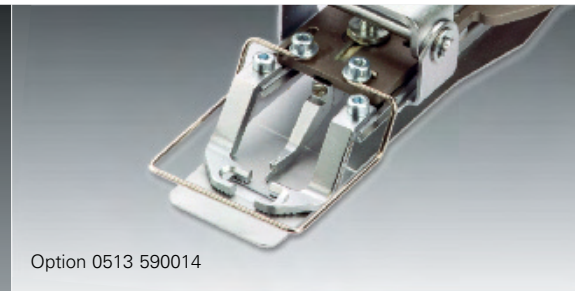

Option 0513 590014



CNC-controlled lockstitch bartacker with step motor technology

- Short cycle time for higher efficiency due to step motor controlled clamp lifting
- Short thread trimmer with ~ 3 mm remaining thread length – no separate trimming process required
- No oil contamination of the material due to oil-free construction of the machine head
- Contraction clamp for bartacking buttonholes optionally available (part no. 0513 590014)
- Thread wiper for neat seam beginning
- No compressed air required
- Simple and user-friendly control panel

Field of application

Bartacking operations in outer garments

Performance features

- Max. sewing field size 40.0 x 30.0 mm
- 100 preprogrammed bartacks to choose from
- Memory capacity for 100 bartack variants
- 25 sequences each up to 30 bartack variants
- Sewing speed max. 3,200 stitches/min.

CNC-gesteuerter Doppelstepstich-Riegelautomat mit Schritt-Motortechnik

- Kurze Zykluszeit für höhere Effizienz durch schrittmotorgesteuerte Klammerlüftung
- Kurz-Fadenabschneider mit ~ 3 mm Restfadenlänge – kein separater Abschneidevorgang erforderlich
- Kein Verschmutzen des Nähgutes durch ölfreie Konstruktion des Maschinenoberteils
- Kontraktionsklammer zum Riegeln von Knopflöchern optional erhältlich (Teile-Nr. 0513 590014)
- Fadenwischer für sauberen Nahtbeginn
- Keine Druckluft erforderlich
- Einfaches und anwenderfreundliches Bedienfeld

Einsatzbereich

Riegelarbeiten in der Oberbekleidung

Leistungsmerkmale

- Max. Nähfeldgröße 40,0 x 30,0 mm
- 100 vorprogrammierte Riegel zur Auswahl
- Speicherplätze für 100 Riegelvarianten
- 25 Nahtfolgen mit jeweils max. 30 Riegelvarianten
- Nähgeschwindigkeit max. 3.200 Stiche/Min.

Automata para presillas de doble pespunte, con mando CNC con tecnología de motor paso a paso

- Ciclo de trabajo muy corto para obtener un alto rendimiento gracias al levantamiento de las pinzas controlado por motor paso a paso
- Dispositivo corta-hilo con trozos de hilo cortados muy cortos (~ 3 mm), no es necesario ningún trabajo adicional para limpiar los hilos restantes
- Construcción del cabezal de la máquina de coser sin lubricación, por lo que se evitan las manchas de suciedad en el material a coser
- Opcionalmente, se puede adquirir la pinza de contracción para el remate de ojales (nº de pieza 0513 590014)
- Dispositivo aparta-hilo para garantizar un comienzo limpio de la costura
- No se requiere aire comprimido
- Panel de control sencillo y fácil de usar

Campo de aplicación

Ejecución de presillas en vestimenta exterior

Características de rendimiento

- Tamaño del área de costura 40,0 x 30,0 mm max.
- 100 bartacks preprogramadas para elegir
- Elección entre 100 presillas pre-programadas
- 25 secuencias de costura con un máximo de 30 variantes de bartack cada una
- Velocidad de costura 3.200 puntadas/min.



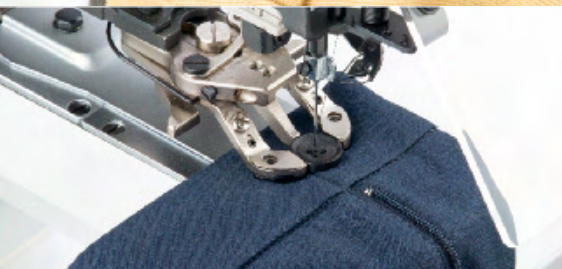

CNC-controlled lockstitch button sewer with step motor technology.

- Short cycle time for higher efficiency due to step motor controlled clamp lifting
- Thread wiper for neat seam beginning
- No oil contamination of the material due to oil-free construction of the machine head
- No compressed air required
- Simple and user-friendly control panel

Field of application

- Attach buttons with 2, 3 or 4 holes and button diameter of 8.0 – 40.0 mm (depends on equipment)
- Sewing on press buttons is possible

Performance features

- Equipped with standard button clamp for button diameters of 8.0 – 24.0 mm
- 50 preprogrammed button pattern to choose
- Memory capacity for 100 user defined patterns
- 25 sequences each max. 30 bartacks
- Sewing speed max. 2,700 stitches/min.

CNC-gesteuerter Doppelstepstich-Knopfannäh-automat mit Schritt-Motortechnik

- Kurze Zykluszeit für höhere Effizienz durch schrittmotorgesteuerte Klammerlüftung
- Fadenwischer für sauberen Nahtbeginn
- Keine Verschmutzung des Nähgutes durch ölfreie Konstruktion des Maschinenoberteils
- Keine Druckluft erforderlich
- Einfaches und anwenderfreundliches Bedienfeld

Einsatzbereich

- Annähen von Knöpfen mit 2, 3 oder 4 Löchern und einer Knopfdurchmesser von 8,0 bis 40,0 mm (je nach Ausstattung)
- Annähen von Druckknöpfen ist möglich

Leistungsmerkmale

- Serienmäßig mit „Standard Knopfklammer“ für Knopfdurchmesser von 8,0 bis 24,0 mm
- 50 vorprogrammierte Knopfmuster zur Auswahl
- Speicherplätze für 100 Knopfvarianten
- 25 Sequenzen mit je max. 30 Riegel
- Nähgeschwindigkeit max. 2.700 Stiche/Min.

Automata botonadora, de doble pespunte, con mando CNC con tecnología de motor paso a paso

- Tiempo de ciclo corto para una mayor eficiencia gracias a la elevación de la pinza controlada por un motor paso a paso
- Limpiador de hilos para un inicio de costura limpio
- No se contamina el material de costura gracias al diseño sin aceite del cabezal de la máquina
- No se necesita aire comprimido
- Panel de control sencillo y fácil de usar

Campo de aplicación

- Para coser botones con 2, 3 o 6 agujeros con una dimensión del botón de 8,0 hasta un máximo de 40,0 mm (según el equipamiento de la máquina)
- Se pueden coser botones de presión

Características de rendimiento

- De serie equipado con „Pinza de botones estándar con una dimensión del botón de 8,0 – 24,0 mm
- 50 Patrón de costura preprogramadas para elegir
- Elección entre 100 presillas pre-programadas
- 25 secuencias de costura con un máximo de 30 de bartack cada una
- Velocidad de costura 2.700 puntadas/min.

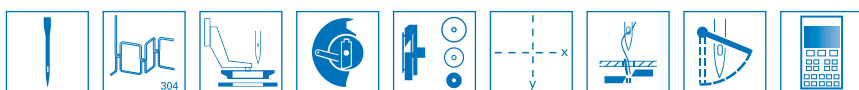



Special machines for shirt production

Sewing units for pocket production / Nähanlagen für die Taschenfertigung / Unidades de costura para la producción de bolsillos

For automatic creasing and attaching of shirt pockets Zum automatischen Umbüggen und Aufnähen von Hemdentaschen Para el plegado automático y la fijación de los bolsillos de la camisa	806N-121-10	124
--	--------------------	-----

Special sewing solutions / Spezielle Nählösungen / Soluciones especiales de costura

Double chainstitch with bottom feed and top puller feed Doppelkettenstich mit Unter- und Walzen-Obertransport Doble puntada de cadeneta con arrastre inferior y superior del rodillo	173-141610 (+ Part Set 550-15-5)	125
--	---	-----

Double chainstitch with bottom feed, differential top feed and automatic functions Doppelkettenstich mit Unter-, differenzierbarem Obertransport und Automatikfunktionen Doble puntada de cadeneta con arrastre inferior, arrastre superior diferenciable y funciones automáticas	175-141621	126
---	-------------------	-----

With bottom feed – light weight to medium weight material Mit Untertransport – leichte bis mittelschwere Ware Con arrastre inferior – materiales ligeros a semipesados	261-140342-02 / 261-140342-02 A 261-140345-02 / 261-140345-02 A	127 128
--	--	------------

With bottom feed – light weight to medium weight material Mit Untertransport – leichte bis mittelschwere Ware Con arrastre inferior – materiales ligeros a semipesados	281-140342-03	129
--	----------------------	-----

With bottom and needle feed – light weight to medium weight material Mit Unter- und Nadeltransport – leichte bis mittelschwere Ware Con arrastre inferior y transporte por aguja – materiales ligeros a semipesados	262-140342-02 272-140342-01	130 131
---	--	------------

With bottom feed, needle feed and edge trimmer driven by electric motor Mit Unter-, Nadeltransport und zuschaltbarem, elektronischem Kantenschneider Con arrastre inferior, transporte por aguja y recortadora de bordes electrónica conmutable	272-740642-01	132
---	----------------------	-----

With bottom feed and top puller feed Mit Unter- und Walzenobertransport Con arrastre inferior y transporte superior de rodillos	273-140342-01	133
---	----------------------	-----

With bottom feed and differential top feed Mit Unter- und differenzierbarem Fuß-Obertransport Con arrastre inferior y arrastre superior de pie diferenciable	275-140342-01	134
--	----------------------	-----

With bottom feed and differential top feed and integrated fullness control Mit Untertransport, differenzierbarem Fuß-Obertransport und integrierter Mehrweitensteuerung Con arrastre inferior, arrastre superior de pie diferenciable y control de llenado integrado	275-142342-01	135
--	----------------------	-----

Sewing unit for runstitching and trimming of small parts Nähanlage zum Vornähen und Beschneiden von Kleinteilen Unidad de costura para el pre cosido y el corte de piezas pequeñas	BEISLER 739-23-1	136
--	-------------------------	-----

Bartacker / Riegel / Presillas

Lockstitchbartacker for light to medium weight applications Doppelsteppstich-Riegel für leichte bis mittelschwere Anwendungen Doble pespunte de puntada de pespunte para aplicaciones de peso ligero a medio	513	137
--	------------	-----

Sew button / Knopf annähen / Coser el botón

Lockstitch button sewer Doppelsteppstich-Knopfannähschneidemaschine Automata de costura de botones de doble pespunte	533	138
--	------------	-----

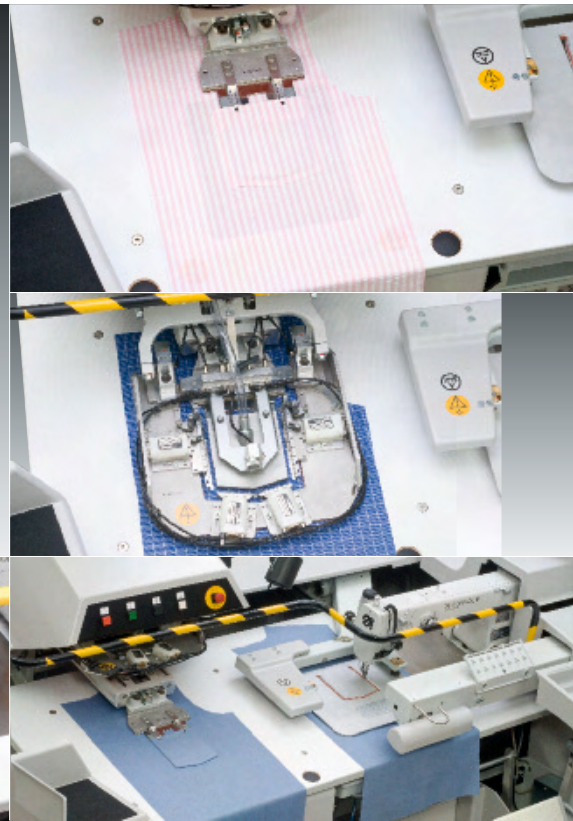

Sewing unit for attaching pockets and sweat sheets on shirts and knitwear (also tubular knit)

- Maximum efficiency due to automatic creasing, attaching and stacking
- Processing of striped and checkered fabrics as per pattern
- Fully overlapped work cycle
- Easy operation and short training times
- Touch panel PC with software („DACAD“) for the creation and modification of flexible seam programs
- High-quality control unit „DAC comfort“
- Exact seam contour due to fine adjustment of the seam programs (creasing, corner and tack stitches) directly at the sewing unit
- Sequences for the alternate processing of the right or left pocket possible
- International user languages can be selected
- Seam programs can be transferred via USB
- Ergonomic workplace – alternatively for sitting or standing operation
- Additional equipment for sewing tubular knit fabric without stacker
- Additional equipment for sewing of pockets with flaps

Field of application

Automatic creasing and attaching of pockets, sweat sheets for shirts and knitwear

Performance features

- 2,400 shirt pockets (without flap) / 480'
- 2,500 T-shirt pockets / 480'
- 2,300 welding sheets / 480'

Nähanlage zum Aufnähen von Taschen und Schweißblättern auf Hemden und Strickware (auch rund gestrickt)

- Maximale Effizienz durch automatisches Umbiegen, Aufnähen und Stapeln
- Mustergerechte Verarbeitung von Streifen- und Karoware
- Voll überlappter Arbeitsablauf
- Einfache Bedienung und kurze Anlernzeit
- Touch Panel PC mit Software („DACAD“) zur Erstellung und Modifizierung flexibler Nahtprogramme
- Hochwertige Steuerungseinheit „DAC comfort“
- Exakte Nahtkontur durch Feinkorrektur der Nahtprogramme (Umbiegen, Ecken- und Riegelstiche) direkt an der Nähanlage
- Sequenzen für die Verarbeitung der rechten bzw. linken Tasche im Wechsel möglich
- Internationale Bediener Sprachen wählbar
- Nahtprogramme per USB übertragbar
- Ergonomischer Arbeitsplatz, wahlweise stehend oder sitzend bedienbar
- Zusatzausstattung zum Nähen von Schlauchware ohne Stapler
- Zusatzausstattung zum Nähen von Taschen mit Patte

Einsatzbereich

Taschen und Schweißblätter automatisch umbiegen und aufnähen bei Hemden und Strickware

Leistungsmerkmale

- 2.400 Hemdentaschen (ohne Patte) / 480'
- 2.500 T-Shirt Taschen / 480'
- 2.300 Schweißblätter / 480'

Unidad de costura para coser bolsillos y bolsas de sudor en camisas y prendas de punto (también de punto redondo)

- Máxima eficiencia gracias al plegado, costura y descarga del material acabado totalmente automáticos
- Procesamiento de tejidos a rayas y cuadros según patrón
- Modo de trabajo completamente solapado
- Manejo muy fácil y corto tiempo de aprendizaje
- PC con pantalla táctil con software („DACAD“) para la creación y modificación de programas de costura flexibles
- Unidad de control „DAC comfort“ de alta calidad
- Recorrido de costura exacto gracias a la posibilidad de corrección fina del reglaje de los programas de costura, corrección directamente efectuada mediante el mando de la unidad de costura (Plegado, esquinas y puntadas de presilla)
- Son posibles secuencias para la costura alterna de bolsillos derechos o izquierdos
- El operador puede elegir idiomas internacionales
- Los programas de costura se pueden transferir a través de USB
- Puesto de trabajo ergonómico, manejo facultativamente de posición sentada o de pie
- Equipo adicional para coser materiales tubulares sin apilador
- Equipo adicional para coser bolsas con solapas

Campo de aplicación

Dobra y cose automáticamente las solapas de los bolsillos, las etiquetas del cuello de las camisas y las prendas de punto

Características de rendimiento

- 2.400 Bolsillos de camisa (sin solapa) / 480'
- 2.500 bolsillos de camisetas / 480'
- 2.300 Hojas de soldadura para camisetas / 480'





Parts Set 550-2-2, E204/5

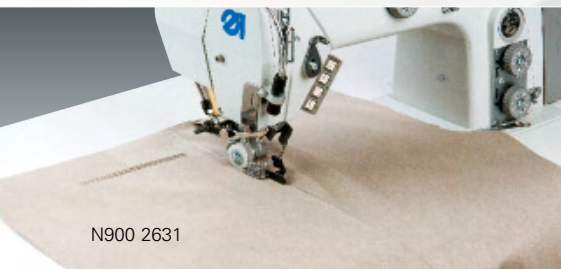
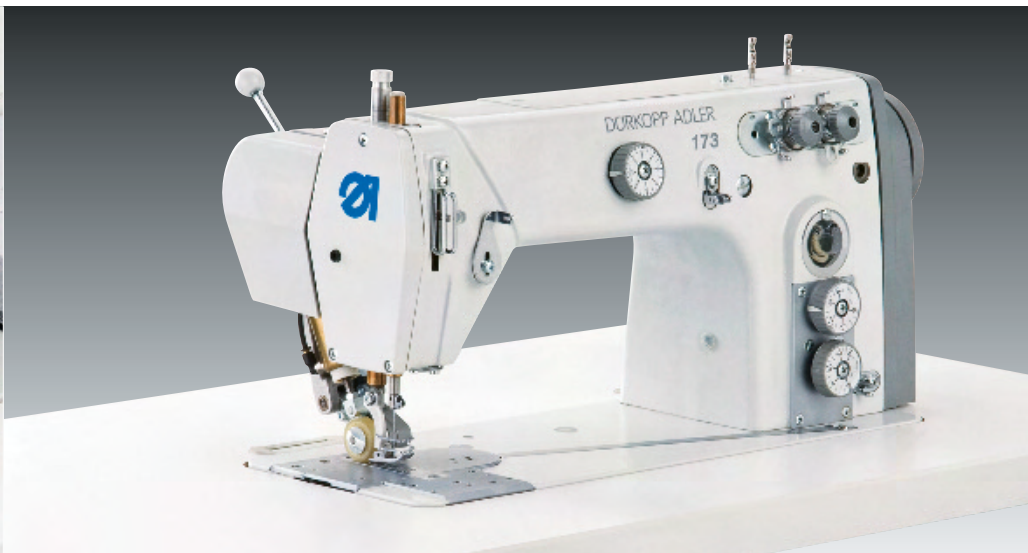

N900 2631

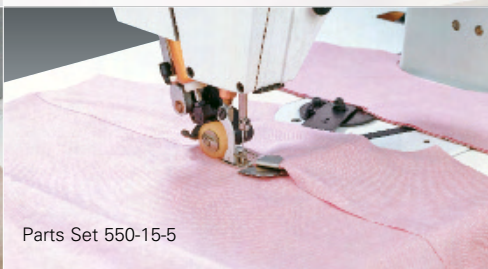

Parts Set 550-15-5



Single needle double-chainstitch machine with bottom feed and top puller feed

- The constant speed top puller feed becomes effective extremely close behind the needle
- The top puller feed of the 173 can be swivelled upwards – unrestricted clearance like class 171
- The feed length of the top puller feed is adjustable through a setting wheel and results in absolutely flat seams
- Quick and easy conversion into a twin needle machine
- Optimum stitch formation due to automatic adaptation of the looper thread quantity
- Sewing drive with high quality control unit "DAC eco+" for basic functions – Industry 4.0 „ready“
- QONDAC "ready" i.e. the machine can be connected to QONDAC using "DAC client" (available via spare parts)
- Control panel "OP1000" supplied in the accessory pack as standard

Field of application

- General operations
- Sew endless zipper to left fly piece
- Topstitch trousers side seams with special guide from below
- Closing of long seams in jacket and trousers production
- Attaching and topstitching of shirt back yokes

Performance features

- 4,000 left fly pieces with endless zippers / 480'
- 1,000 shirt back yokes / 480'
- Top puller feed adjustable up to a feed length of 7.0 mm
- Max. stitch length 4.0 mm
- Max. sewing speed 6,000 stitches/min.

Einnadel-Doppelkettenstichmaschine mit Unter- und Walzen-Obertransport

- Der drehzahlstabile Walzenobertransport wird extrem dicht hinter der Nadel wirksam
- Der Walzenobertransport der 173 ist hochschwenkbar – dadurch entsteht ein nutzbarer Freiraum wie bei der 171
- Die Transportlänge des Walzenobertransports ist über ein Stellrad justierbar und sorgt so für absolut glatte Nähte
- Einfacher Umbau auf Zwei-Nadelmaschine möglich
- Optimale Stichbildung durch automatische Anpassung der Unterfadenmenge
- Nähtrieb mit hochwertiger Steuerungseinheit „DAC eco+“ mit Grundfunktionen – Industrie 4.0 „ready“
- QONDAC „ready“, d. h. die Maschine kann über den „DAC client“ (über Ersatzteile erhältlich) mit QONDAC verbunden werden
- Standardmäßig im Beipack enthaltenes Bedienfeld „OP1000“

Einsatzbereich

- Allgemeine Arbeitsgänge
- Endlos-Reißverschluss auf linke Schlitzleiste nähen
- Absteppen von Hosenseitennähten mit Spezialanschlag
- Schließen von langen Nähten in der Sakko- und Hosenfertigung
- Rückenpasse im Hemd annähen und absteppen

Leistungsmerkmale

- 4.000 Endlos-Reißverschlüsse auf linke Schlitzleiste nähen / 480'
- 1.000 Hemden-Rückenpassen / 480'
- Walzen-Obertransport einstellbar bis max. 7,0 mm Transportlänge
- Stichlänge max. 4,0 mm
- Nähgeschwindigkeit max. 6.000 Stiche/Min.

Máquina de doble punto de cadeneta de una aguja, con arrastre inferior y transporte superior por puller

- La velocidad absolutamente estable del transporte superior por puller actúa inmediatamente cerca y detrás de la aguja
- El transporte superior por puller de la clase 173 puede ser levantado; por eso se crea un campo de trabajo utilizable y libre como en la clase 171
- La longitud de transporte del transporte superior por puller es regulable mediante una rueda de ajuste y, de esta forma garantiza costuras absolutamente lisas
- La transformación de la máquina de una a dos agujas es posible y muy simple
- Formación de puntada óptima gracias a la regulación automática de la cantidad del hilo inferior
- Accionamiento de costura con unidad de control "DAC eco+" de alta calidad para funcionalidades básicas – Industria 4.0 "lista"
- QONDAC preparado, es decir, la máquina se puede conectar a QONDAC mediante el "DAC cliente" (disponible a través de repuestos)
- Panel de control "OP1000" suministrado de serie en el pack de accesorios

Campo de aplicación

- Trabajos generales de costura
- Coser cremalleras sin fin al borde izquierdo de la bragueta
- Pespuntear costuras laterales de pantalones mediante un tope especial
- Cierre de costuras largas en la producción de americanas y pantalones
- Coser y pespuntear el canesú de espalda en camisas

Características de rendimiento

- Coser 4,000 cremalleras sin fin en el orillo de la barra izquierda / 480'
- 1.000 canesús de espalda / 480'
- Transporte superior por puller con longitud de transporte regulable hasta máx. 7,0 mm
- Longitud de puntada máx. 4,0 mm
- Velocidad de costura máx. 6.000 puntadas/min.





175 E 205/5



175 E3

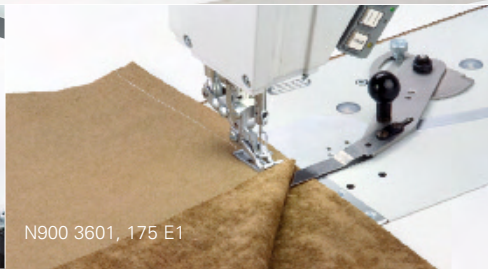

N900 3601, 175 E1



N023, 175 E1



N900 3601, 175 E3

Single needle double-chainstitch machine with bottom feed and differential top feed

- Soft stitch formation, no tension puckering
- Optimum stitch formation due to automatic adaptation of the looper thread quantity
- Tight but still elastic seams
- Constant or partial fullness in the upper material ply
- A preset fullness can be called up via push-button (optional)
- Reproducible adjustment of stitch length and top feed length via setting wheels
- Automatic sewing foot lift and thread trimming
- Condensed stitches to secure the seam beginning and the seam ending
- Sewing drive with high quality control unit "DAC classic" with automatic functions – Industry 4.0 "ready"
- QONDAC "ready" i.e. the machine can be connected to QONDAC using "DAC client" (available via spare parts)
- Control panel "OP1000" included as standard

Field of application

- Seams with or without fullness in the upper material ply of light-weight to medium-weight material
- Sew linings on jacket facings
- Closing of shoulder and side seams

Performance features

- 280 – 300 linings on jacket facings / 480'
- 400 – 420 shoulder and side seams / 480'
- Max. top feed length 8.0 mm
- Max. stitch length 4.0 mm
- Max. sewing speed 5,000 stitches/min.

Einnadel-Doppelkettenstichmaschine mit Unter- und differenzierbarem Obertransport

- Weicher Stichanzug, kein Spannungskräuseln
- Optimale Stichbildung durch automatische Anpassung der Unterfadenmenge
- Feste und dennoch elastische Nähte
- Konstante oder partielle Mehrweite in der oberen Stofflage
- Abrufen einer voreingestellten Mehrweite über Tasten (optional)
- Stichlänge und Obertransportlänge über Stellräder reproduzierbar einzustellen
- Nähfußlüftung und Fadenabschneiden, automatisch
- Stichverdichtung für die Sicherung von Nahtanfang und Nahtende
- Nähtrieb mit hochwertiger Steuerungseinheit „DAC classic“ mit automatischen Funktionen – Industrie 4.0 „ready“
- QONDAC „ready“, d. h. die Maschine kann über den „DAC client“ (über Ersatzteile erhältlich) mit QONDAC verbunden werden
- Bedienfeld „OP1000“ im Lieferumfang enthalten

Einsatzbereich

- Nähte mit oder ohne Mehrweite in der oberen Stofflage in leichtem bis mittelschwerem Nähgut
- Futter an Sakko-/Blazerbesetzen nähen
- Schulter- und Seitennähte schließen

Leistungsmerkmale

- 280 – 300 Futter an Sakkobesetzen / 480'
- 400 – 420 Schulter- und Seitennähte schließen / 480'
- Obertransportlänge max. 8,0 mm
- Stichlänge max. 4,0 mm
- Nähgeschwindigkeit max. 5.000 Stiche/Min.

Máquina de doble punto de cadeneta de una aguja con arrastre inferior y con pie de transporte superior diferencial

- Lazada suave y sin fruncido por tensión
- Formación de puntada óptima gracias a la regulación automática de la cantidad del hilo inferior
- Costuras firmes pero no obstante elásticas
- Flojo constante o parcial en la capa superior del material
- Llamar un flojo preajustado mediante teclas (opcional)
- La longitud de puntada y del transporte superior se pueden regular mediante ruedas de ajuste de manera que siempre se pueden exactamente reproducir
- Levantamiento del pie prensatelas y accionamiento del cortahilos automáticos
- Condensación de las puntadas para asegurar el principio y el final de costura
- Accionamiento de costura con unidad de control "DAC eco+" de alta calidad para funcionalidades básicas – Industria 4.0 "lista"
- QONDAC preparado, es decir, la máquina se puede conectar a QONDAC mediante el "DAC cliente" (disponible a través de repuestos)
- Panel de control "OP1000" suministrado de serie en el pack de accesorios

Campo de aplicación

- Costuras en materiales ligeros o semi pesados con o sin flojo en la capa superior del material
- Coser el forro a las vistas de las americanas
- Cierre de hombros y costuras laterales

Características de rendimiento

- 280 – 300 Coser el forro a las vistas de las americanas / 480'
- 400 – 420 Cierre de hombros y costuras laterales / 480'
- Longitud del transporte superior máx. 8,0 mm
- Longitud de puntada máx. 4,0 mm
- Velocidad de costura máx. 5.000 puntadas/min.





Single needle lockstitch machines with bottom feed for light to medium weight material

- Ergonomic operation by integrated touch control panel with colour graphic display for programming and running seam programs
- A clean workplace is ensured by the minimal oil lubrication of the needle bar and the "Semi-Dry" lubrication concept
- High efficiency due to energy-saving, integrated direct drive
- Accurate stitch formation due to the standard thread nipper
- Integrated, dimmable LED sewing light as standard equipment
- Automatic sewing foot lifting, backtacking and thread trimmer (remaining thread length approx. 5 mm)
- Small hook
- Convincing price-performance ratio
- Version 261-140342-02 A for needle system DBx1

Field of application

Universal use in all sectors of the apparel industry for light to medium weight material

Performance features

- Stitch length max. 5.0 mm
- Sewing speed max. 5,000 stitches/min.
- Max. sewing foot lift 12.0 mm
- Needle size (system 134): Nm 70 – 90
- Needle size (system DBx1): Size 10 – 14

Einnadel-Doppelstepstichmaschinen mit Untertransport für leichte bis mittelschwere Ware

- Ergonomische Bedienung durch integriertes Touch-Bedienfeld mit Farb-Grafik Display zum Programmieren und Aufrufen von Nahtprogrammen
- Ein sauberer Arbeitsplatz wird durch die Minimalölschmierung der Nadelstange, sowie dem "Semi-Dry"-Schmierungskonzept sichergestellt
- Hohe Effizienz durch den energiesparenden, integrierten Direktantrieb
- Akkurates Stichbild durch die serienmäßige Faden-einziehvorrichtung
- Integrierte, dimmbare LED Nähfeldbeleuchtung als Standardausstattung
- Automatische Nähfußlüftung, Nahtverriegelung und Fadenabschneider (Restfadenlänge ca. 5 mm)
- Kleiner Greifer
- Überzeugendes Preis-Leistungs-Verhältnis
- Version 261-140342-02 A für Nadelsystem DBx1

Einsatzbereich

Universeller Einsatz in allen Bereichen der Bekleidungsindustrie für leichte bis mittelschwere Ware

Leistungsmerkmale

- Stichlänge max. 5,0 mm
- Nähgeschwindigkeit max. 5.000 Stiche/Min.
- Nähfußlüftung max. 12,0 mm
- Nadelstärke (System 134): Nm 70 – 90
- Nadelstärke (System DBx1): Size 10 – 14

Máquinas de doble pespunte de una aguja con arrastre inferior para materiales ligeros a semi-pesados

- Manejo ergonómico gracias al panel de control táctil integrado con pantalla gráfica en color para programar y llamar a los programas de costura
- La lubricación mínima con aceite de la barra de aguja y el concepto de lubricación "Semi-Seco" garantizan un puesto de trabajo limpio
- Alta eficacia gracias al ahorro energético del motor de accionamiento directo
- Aspecto excelente de la puntada gracias al dispositivo retirahilo estándar
- Lámpara integrada para iluminar el campo de costura con LED de intensidad regulable, como equipo estándar
- Dispositivo corta-hilo (longitud de hilo restante aprox. 5 mm), levantamiento del pie prensatelas y remate de la costura automáticos
- Garfio pequeño
- Relación precio-rendimiento convincente
- Versión 261-140342-02 A para sistema de agujas DBx1

Campo de aplicación

Empleo universal en todos los campos de la industria del vestido para materiales ligeros a semipesados

Características de rendimiento

- Longitud de puntada máx. 5,0 mm
- Velocidad de costura máx. 5.000 Puntadas/min.
- Levantamiento del pie prensatelas máx. 12,0 mm
- Espesor de aguja (Sistema 134): Nm 70 – 90
- Espesor de aguja (Sistema DBx1): Size 10 – 14

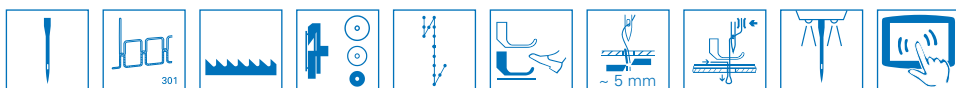



Single needle lockstitch machines with bottom feed and short thread trimmer for light to medium weight material

- Ergonomic operation by integrated touch control panel with colour graphic display for programming and running seam programs
- A clean workplace is ensured by the minimal oil lubrication of the needle bar and the "Semi-Dry" lubrication concept
- High efficiency due to energy-saving, integrated direct drive
- Accurate stitch formation due to the standard thread nipper
- Integrated, dimmable LED sewing light as standard equipment
- Automatic sewing foot lifting, backtacking and short thread trimmer (remaining thread length approx. 3 mm)
- Small hook
- Convincing price-performance ratio
- Version 261-140345-02 A for needle system DBx1

Field of application

Universal use in all sectors of the apparel industry for light to medium weight material

Performance features

- Stitch length max. 5.0 mm
- Sewing speed max. 5,000 stitches/min.
- Max. sewing foot lift 12.0 mm
- Needle size (system 134): Nm 70 – 90
- Needle size (system DBx1): Size 10 – 14

Einnadel-Doppelsteppstichmaschinen mit Untertransport und Kurz-Fadenabschneider für leichte bis mittelschwere Ware

- Ergonomische Bedienung durch integriertes Touch-Bedienfeld mit Farb-Grafik Display zum Programmieren und Aufrufen von Nahtprogrammen
- Ein sauberer Arbeitsplatz wird durch die Minimalölschmierung der Nadelstange, sowie dem "Semi-Dry"-Schmierungskonzept sichergestellt
- Hohe Effizienz durch den energiesparenden, integrierten Direktantrieb
- Akkurates Stichbild durch die serienmäßige Faden-einziehvorrichtung
- Integrierte, dimmbare LED Nähfeldbeleuchtung als Standardausstattung
- Automatische Nähfußlüftung, Nahtverriegelung und Kurz-Fadenabschneider (Restfadenlänge ca. 3 mm)
- Kleiner Greifer
- Überzeugendes Preis-Leistungs-Verhältnis
- Version 261-140345-02 A für Nadelsystem DBx1

Einsatzbereich

Universeller Einsatz in allen Bereichen der Bekleidungsindustrie für leichte bis mittelschwere Ware

Leistungsmerkmale

- Stichtlänge max. 5,0 mm
- Nähgeschwindigkeit max. 5.000 Stiche/Min.
- Nähfußlüftung max. 12,0 mm
- Nadelstärke (System 134): Nm 70 – 90
- Nadelstärke (System DBx1): Size 10 – 14

Máquinas de doble pespunte de una aguja con arrastre inferior y cortahilos para materiales ligeros a semipesados

- Manejo ergonómico gracias al panel de control táctil integrado con pantalla gráfica en color para programar y llamar a los programas de costura
- La lubricación mínima con aceite de la barra de aguja y el concepto de lubricación "Semi-Seco" garantizan un puesto de trabajo limpio
- Alta eficacia gracias al ahorro energético del motor de accionamiento directo
- Aspecto excelente de la puntada gracias al dispositivo retirahilo estándar
- Lámpara integrada para iluminar el campo de costura con LED de intensidad regulable, como equipo estándar
- Dispositivo corta-hilo (longitud de hilo restante aprox. 3 mm), levantamiento del pie prensatelas y remate de la costura automáticos
- Garfio pequeño
- Relación precio-rendimiento convincente
- Versión 261-140345-02 A para sistema de agujas DBx1

Campo de aplicación

Empleo universal en todos los campos de la industria del vestido para materiales ligeros a semipesados

Características de rendimiento

- Longitud de puntada máx. 5,0 mm
- Velocidad de costura máx. 5.000 Puntadas/min.
- Levantamiento del pie prensatelas máx. 12,0 mm
- Espesor de aguja (Sistema 134): Nm 70 – 90
- Espesor de aguja (Sistema DBx1): Size 10 – 14



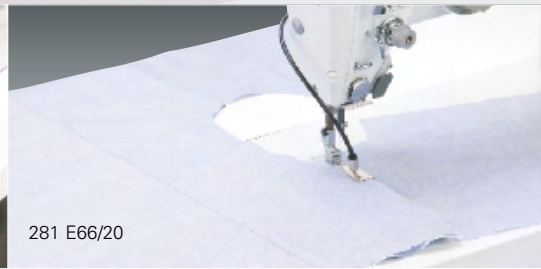

281 E66/20

Single needle lockstitch machine with bottom feed, "Semi-Dry-Head" with direct drive for light to medium weight material

- Particular soft machine run
- Perfect stitch formation with lowest thread tension
- Semi-Dry-Head, oil-free machine head, only the hook is lubricated
- Convenient adjustment of the sewing foot pressure without any tools
- Neat seam beginning due to means of thread nipper
- Standard automatic backtacking and thread trimming
- Integrated electromagnets for all automatic functions, without compressed air
- Easier handling of the material due to slim sewing head and large clearance
- Sewing drive with high quality control unit "DAC classic" with automatic functions – Industry 4.0 "ready"
- QONDAC "ready" i.e. the machine can be connected to QONDAC using "DAC client" (available via spare parts)
- Control panel "OP1000" included as standard

Field of application

- Universal use in all sectors of the apparel industry for light to medium weight material
- Shoulder seams in shirts

Performance features

- Max. sewing foot lift 14,5 mm
- Max. stitch length 4,5 mm
- Needle size: Nm 65 – 100
- Max. sewing speed 5,000 stitches/min.
- Shoulder seams in shirts: 500 shirts / 480'

Einnadel-Doppelstepstichmaschine mit Untertransport, „Semi-Dry-Head“ mit Direktantrieb für leichte bis mittelschwere Ware

- Besonders weicher Maschinenlauf
- Sauberes Stichbild bei niedrigster Fadenspannung
- Semi-Dry-Head, ölfreies Oberteil, nur der Greifer wird geschmiert
- Komfortables Einstellen des Nähfußdrucks ohne Werkzeug
- Sauberer Nahtanfang durch Fadeneinziehvorrichtung
- Automatisches Verriegeln und Fadenabschneiden serienmäßig
- Integrierte Elektromagnete für alle automatischen Funktionen, druckluftfrei
- Leichtere Handhabung des Nähguts durch schmalen Nähkopf und großen Durchgangsraum
- Nähtrieb mit hochwertiger Steuerungseinheit „DAC classic“ mit automatischen Funktionen – Industrie 4.0 „ready“
- QONDAC „ready“, d. h. die Maschine kann über den „DAC client“ (über Ersatzteile erhältlich) mit QONDAC verbunden werden
- Bedienfeld „OP1000“ im Lieferumfang enthalten

Einsatzbereich

- Universeller Einsatz in allen Bereichen der Bekleidungsindustrie für leichte bis mittelschwere Ware
- Schulternähte in Hemden

Leistungsmerkmale

- Nähfußlüftung max. 14,5 mm
- Stichlänge max. 4,5 mm
- Nadelstärken: Nm 65 – 100
- Nähgeschwindigkeit max. 5.000 Stiche/Min.
- Schulternähte in Hemden: 500 Hemden / 480'

Máquina de doble pespunte de una aguja con arrastre inferior tipo „SemiDry-Head“ y con motor integrado para materiales ligeros a semipesados

- Marcha de la máquina particularmente suave
- Aspecto óptimo de la puntada con una tensión del hilo extremadamente baja
- Semi-Dry-Head, cabezal de la máquina de coser sin aceite, sólo el garfio está lubricado
- Ajuste confortable y sin herramienta de la presión del pie prensatela
- De serie: Accionamiento del cortahilos y remate de la costura automáticos
- Principio de costura limpio gracias al dispositivo retirahilo
- Electroimanes integrados por todas las funciones automáticas, máquina exenta de aire comprimido
- Manipulación más fácil del material de coser gracias al cabezal delgado y al gran espacio de trabajo debajo del brazo de la máquina
- Accionamiento de costura con unidad de control "DAC classic" de alta calidad con funcionalidades automáticas – Industria 4.0 "lista"
- QONDAC preparado, es decir, la máquina se puede conectar a QONDAC mediante el "DAC cliente" (disponible a través de repuestos)
- Panel de control "OP1000" incluido de serie

Campo de aplicación

- Empleo universal en todos los campos de la industria del vestido para materiales ligeros a semipesados
- Costuras de hombros en camisas

Características de rendimiento

- Levantamiento del pie prensatelas máx. 14,5 mm
- Longitud de puntada máx. 4,5 mm
- Espesor de aguja: Nm 65 – 100
- Velocidad de costura máx. 5.000 puntadas/min.
- Costuras de hombros en camisas: 500 camisas / 480'



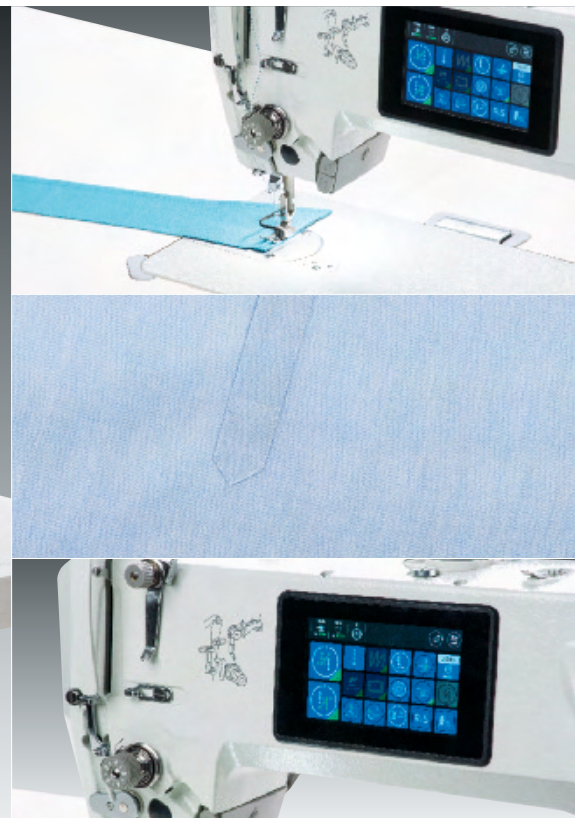

Single needle lockstitch machines with bottom and needle feed for light to medium weight material

- Ergonomic operation by integrated touch control panel with colour graphic display for programming and running seam programs
- A clean workplace is ensured by the minimal oil lubrication of the needle bar and the "Semi-Dry" lubrication concept
- High efficiency due to energy-saving, integrated direct drive
- Accurate stitch formation due to the standard thread nipper
- Integrated, dimmable LED sewing light as standard
- Automatic sewing foot lifting and backtacking
- Thread trimmer (remaining thread length approx. 5 mm)
- Large hook
- Convincing price-performance ratio

Field of application

Universal use in all sectors of the apparel industry for light to medium weight material

Performance features

- Stitch length max. 5.0 mm
- Thread trimmer (remaining thread length approx. 5 mm)
- Sewing speed max. 5,000 stitches/min.
- Max. sewing foot lift 13.0 mm

Einnadel-Doppelsteppstichmaschine mit Unter- und Nadeltransport für leichte bis mittelschwere Ware

- Ergonomische Bedienung durch integriertes Touch-Bedienfeld mit Farb-Grafik Display zum Programmieren und Aufrufen von Nahtprogrammen
- Ein sauberer Arbeitsplatz wird durch die Minimalölschmierung der Nadelstange, sowie dem "Semi-Dry"-Schmierungskonzept sichergestellt
- Hohe Effizienz durch den energiesparenden, integrierten Direktantrieb
- Akkurates Stichbild durch die serienmäßige Faden-einziehvorrichtung
- Integrierte, dimmbare LED Nähfeldbeleuchtung als Standardausstattung
- Automatische Nähfußlüftung, Nahtverriegelung,
- Fadenabschneider (Restfadenlänge ca. 5 mm)
- Großer Greifer
- Überzeugendes Preis-Leistungs-Verhältnis

Einsatzbereich

Universeller Einsatz in allen Bereichen der Bekleidungsindustrie für leichte bis mittelschwere Ware

Leistungsmerkmale

- Stichlänge max. 5,0 mm
- Fadenabschneider (Restfadenlänge ca. 5 mm)
- Nähgeschwindigkeit max. 5.000 Stiche/Min.
- Nähfußlüftung max. 13,0 mm

Máquina de doble pespunte de una aguja con arrastre inferior y de aguja para materiales ligeros a semipesado

- Manejo ergonómico gracias al panel de control táctil integrado con pantalla gráfica en color para programar y llamar a los programas de costura
- La lubricación mínima con aceite de la barra de aguja y el concepto de lubricación "Semi-Secco" garantizan un puesto de trabajo limpio
- Alta eficacia gracias al ahorro energético del motor de accionamiento directo
- Aspecto excelente de la puntada gracias al dispositivo retirahilo estándar
- Lámpara integrada para iluminar el campo de costura con LED de intensidad regulable, como equipo estándar
- Levantamiento del pie prensa-telas y remate de la costura automáticos
- Dispositivo corta-hilo (longitud de hilo restante aprox. 5 mm)
- Garfio grande
- Relación precio-rendimiento convincente

Típico campo de aplicación

Empleo universal en todos los campos de la industria del vestido para materiales ligeros a semipesados

Características de rendimiento

- Longitud de puntada máx. 5,0 mm
- Dispositivo corta-hilo (longitud de hilo restante aprox. 5 mm)
- Velocidad de costura máx. 5.000 Puntadas/min.
- Levantamiento del pie prensatelas máx. 13,0 mm





272 E75, N471

272 E75, N471

Single needle lockstitch machine with bottom feed and needle feed for light to medium weight material

- Displacement-free seams due to means of needle feed, even for materials difficult-to-feed
- Neat seam beginning due to means of thread nipper
- Universal application through big variety of sewing equipment and guidance attachments
- Central oil wick lubrication – no open oil sump
- Service-friendly machine technology with integrated adjusting disc
- Sewing drive with high quality control unit "DAC classic" with automatic functions – Industry 4.0 "ready"
- QONDAC "ready" i.e. the machine can be connected to QONDAC using "DAC client" (available via spare parts)
- Control panel "OP1000" included as standard

Field of application

- Displacement-free seams
- Topstitching seams
- French sleeve seams in high-class shirts in connection with sewing equipment E75, N471

Performance features

- Max. stitch length 4.0 mm
- Max. sewing speed 5,000 stitches/min.
- Insert and topstitch 180 – 220 pairs of shirt sleeves (french seam) / 480'

Einnadel-Doppelstepstichmaschine mit Unter- und Nadeltransport für leichte bis mittelschwere Ware

- Verschiebungsfreie Nähte durch Nadeltransport, auch in transportkritischen Materialien
- Sauberer Nahtanfang durch Fadeneinziehvorrichtung
- Universelle Anwendung durch große Vielfalt verfügbarer Näheinrichtungen und Führungsapparate
- Zentrale Öldochtschmierung – keine offene Ölwanne
- Servicefreundliche Maschinenteknik mit eingebauter Justierscheibe
- Näh Antrieb mit hochwertiger Steuerungseinheit „DAC classic“ mit automatischen Funktionen – Industrie 4.0 „ready“
- QONDAC „ready“, d. h. die Maschine kann über den „DAC client“ (über Ersatzteile erhältlich) mit QONDAC verbunden werden
- Bedienfeld „OP1000“ im Lieferumfang enthalten

Einsatzbereich

- Verschiebungsfreie Nähte
- Absteppnähte
- Französische Ärmelnaht in der hochwertigen Hemdenverarbeitung in Verbindung mit Näheinrichtung E75, N471

Leistungsmerkmale

- Stichlänge max. 4.0 mm
- Nähgeschwindigkeit max. 5.000 Stiche/Min.
- 180 – 220 Paar französische Ärmel bei Hemden oder Blusen einnähen und übersteppen / 480'

Máquina de doble pespunte de una aguja con arrastre inferior y transporte por aguja para materiales ligeros a semipesados

- Costuras sin desplazamiento de las capas también en material crítico gracias al transporte por aguja
- Comienzo limpio de la costura, gracias al dispositivo retirahilo
- Aplicación universal, gracias a la gran variedad de equipos de costura y guías
- Lubricación central por mecha – no hay bandejas de aceite abiertas
- Construcción de máquina muy fácil de manejar con rueda de ajuste integrada
- Accionamiento de costura con unidad de control "DAC classic" de alta calidad con funcionalidades automáticas – Industria 4.0 "lista"
- QONDAC preparado, es decir, la máquina se puede conectar a QONDAC mediante el "DAC cliente" (disponible a través de repuestos)
- Panel de control "OP1000" incluido de serie

Campo de aplicación

- Costuras sin desplazamiento de las capas
- Costuras de pespunte
- Costura de manga a la francesa en la confección de camisas de alta calidad en combinación con el equipo de costura E75, N471

Características de rendimiento

- Longitud de puntada máx. 4,0 mm
- Velocidad de costura máx. 5.000 puntadas/min.
- Coser y pespuntear 180 – 220 par de mangas francesas en las camisas / 480'





272 E111, Z145 101

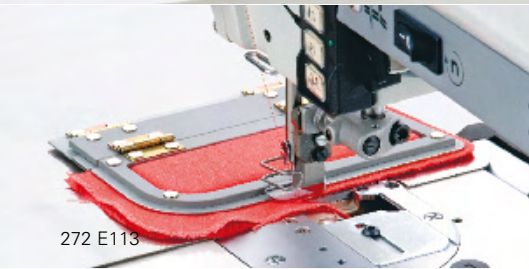

272 E113

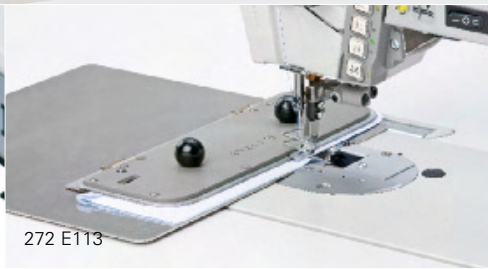

272 E113



272 E114

Single needle lockstitch machine with bottom feed, needle feed and separately driven edge trimmer

- Separate driven edge trimmer for perfectly trimmed corners and curves
- Easy and low-cost self-manufacturing of templates
- Required fullness distributed equally
- Displacement-free seams due to means of needle feed, even for materials difficult-to-feed
- Optional equipment to increase efficiency, e.g. suction for trimming-waste, reflecting infrared light barrier for automatic sewing stop etc.
- Sewing drive with high quality control unit "DAC classic" with automatic functions – Industry 4.0 "ready"
- QONDAC "ready" i.e. the machine can be connected to QONDAC using "DAC client" (available via spare parts)
- Control panel "OP1000" included as standard

Field of application

- Runstitch and trim small parts, e.g. flaps, cuffs, waistband extension (E113)
- Runstitch and trim peak lapels (E114)
- Runstitch and stepped trimming of front edges in jackets / blazer (E111)

Performance features

- 450 – 500 jackets (runstitch and trim peak lapels) / 480'
- 600 – 700 jackets (runstitch and trim flaps) / 480'
- 350 – 390 shirts (runstitch and trim cuffs) / 480'
- Trimming margin depends on sewing equipment from 3.5 – 8.0 mm

Einnadel-Doppelsteppstichmaschine mit Unter-, Nadeltransport und separat angetriebenem Kantenschneider

- Separat angetriebener Kantenschneider für perfekte Ecken und Rundungen
- Nähshablonen einfach und kostengünstig selbst herzustellen
- Gewünschte Mehrweite absolut gleichmäßig verteilt
- Verschiebungsfreie Nähte durch Nadeltransport, auch in transportkritischen Materialien
- Zusatzausstattungen zur Steigerung der Effizienz, z. B. Absaugvorrichtung für Schneidabfälle, Infrarot-Reflexlichtschranke für automatischen Nähstopp etc.
- Näh Antrieb mit hochwertiger Steuerungseinheit „DAC classic“ mit automatischen Funktionen – Industrie 4.0 „ready“
- QONDAC „ready“, d. h. die Maschine kann über den „DAC client“ (über Ersatzteile erhältlich) mit QONDAC verbunden werden
- Bedienfeld „OP1000“ im Lieferumfang enthalten

Einsatzbereich

- Kleinteile wie z. B. Patten, Manschetten, Bundverlängerungen vornähen und beschneiden (E113)
- Spitzfassons vornähen und beschneiden (E114)
- Sakko- und Blazerkanten vornähen und gestuft beschneiden (E111)

Leistungsmerkmale

- 450 – 500 Sakkos (Spitzfassons vornähen und beschneiden) / 480'
- 600 – 700 Sakkos (Patten vornähen und beschneiden) / 480'
- 350 – 390 Hemden (700 – 780 Manschetten vornähen und beschneiden) / 480'
- Schneidabstand je nach Näh einrichtung von 3,5 – 8,0 mm

Máquina de doble pespunte de una aguja con arrastre inferior, con pie de transporte superior diferenciable y cortador de cantos accionado por separado

- Cortador de cantos accionado por separado para obtener esquinas y bordes redondos perfectos
- Fabricación propia de plantillas de costura, fácil y a bajo coste
- El fruncido deseado es distribuido absolutamente uniformemente
- Costuras sin desplazamiento de las capas también en material crítico gracias al transporte por aguja
- Equipos suplementarios para aumentar la eficiencia productiva de la máq- como por ejemplo: Disp. de aspiración para los recortes, barrera reflejante de luz infrarroja para la detención autom. de la costura etc.
- Accionamiento de costura con unidad de control "DAC classic" de alta calidad con funcionalidades automáticas – Industria 4.0 "lista"
- QONDAC preparado, es decir, la máquina se puede conectar a QONDAC mediante el "DAC cliente" (disponible a través de repuestos)
- Panel de control "OP1000" incluido de serie

Campo de aplicación

- Para la precostura y corte de piezas pequeñas, como por ejemplo carteras de bolsillos, puños, prolongaciones de pretinas, etc. (E113)
- Precoser y cortar solapas en punta (E 114)
- Americanas / blázer, precoser y recortar graduado/ corte rebajado por los bordes (E111)

Características de rendimiento

- 450 – 500 americanas (precoser y cortar solapas en punta) / 480'
- 600 – 700 americanas (precoser y cortar carteras de bolsillos) / 480'
- 350 – 390 camisas (precoser y cortar carteras de puños) / 480'
- Distancia de corte en función del equipo de costura de 3,5 – 8,0 mm





273 E30

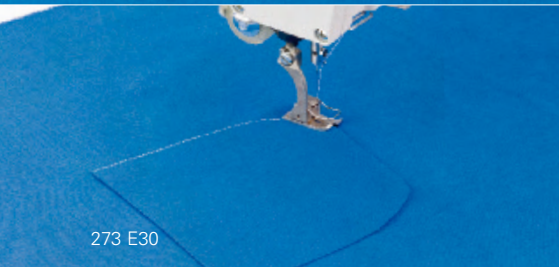

273 E30

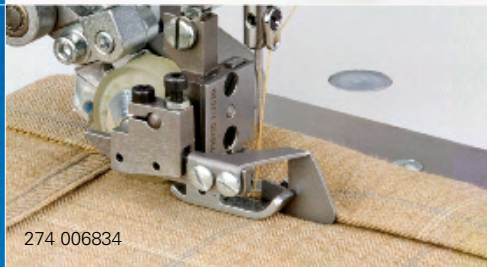

274 006834

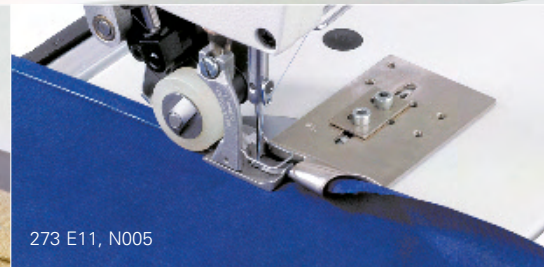

273 E11, N005

Single needle lockstitch machine with bottom feed and top puller feed

- Top puller feed with constant speed, working extremely close behind the sewing foot
- Usual clearance due to top puller feed to be swivelled upwards
- Reproducible adjustment of the top puller feed via handwheel
- Height-adjustment of the pressure foot provides a floating sewing foot above high pile material (option)
- Neat seam beginning due to means of thread nipper
- Oil-free sewing point for workpieces without oil stains
- Automatic sewing foot lift, thread trimming and backtacking
- Sewing drive with high quality control unit "DAC classic" with automatic functions – Industry 4.0 "ready"
- QONDAC "ready" i.e. the machine can be connected to QONDAC using "DAC client" (available via spare parts)
- Control panel "OP1000" included as standard

Field of application

- Long seams in all sectors of the apparel industry, especially for materials difficult-to-feed
- Topstitching trousers waistbands, skirt waistbands

Performance features

- 450 – 500 topstitching waistbands / 480'
- Top puller feed adjustable up to a feed length of 7.0 mm
- Max. stitch length 4.0 mm
- Max. sewing speed 5,000 stitches/min.

Einnadel-Doppelstepstichmaschine mit Unter- und Walzen-Obertransport

- Drehzahlstabiler Walzen-Obertransport, extrem dicht hinter dem Nähfuß arbeitend
- Gewohnter Freiraum durch hochschwenkbaren Walzen-Obertransport
- Reproduzierbare Einstellung des Walzen-Obertransportes über Handrad
- „Höhenverstellung des Stoffdrückerfußes“ gewährt in hochflorigen Materialien wie Samt und Velour ein Schweben des Nähfußes über dem Flor (Option)
- Sauberer Nahtanfang durch Fadeneinziehvorrichtung
- Ölfreie Nähstelle für sauberes Nähgut
- Automatisches Nähfußlüften, Fadenabschneiden und Verriegeln
- Nähantrieb mit hochwertiger Steuerungseinheit „DAC classic“ mit automatischen Funktionen – Industrie 4.0 „ready“
- QONDAC „ready“, d. h. die Maschine kann über den „DAC client“ (über Ersatzteile erhältlich) mit QONDAC verbunden werden
- Bedienfeld „OP1000“ im Lieferumfang enthalten

Einsatzbereich

- Lange Nähte in allen Bereichen der Bekleidungsindustrie, besonders bei transportkritischen Materialien
- Hosenbund, Rockbund durchsteppen

Leistungsmerkmale

- 450 – 500 Bunde durchsteppen / 480'
- Walzen-Obertransport einstellbar bis max. 7,0 mm Transportlänge
- Stichlänge max. 4,0 mm
- Nähgeschwindigkeit max. 5.000 Stiche/Min.

Máquina de doble pespunte de una aguja, con arrastre inferior y transporte superior por puller

- Velocidad estable del transporte superior por puller que a parte de eso, trabaja extremadamente cerca detrás del pie prensatelas
- Espacio libre habitual gracias al transporte superior por puller que se puede bascular hacia arriba
- Ajuste reproducible mediante volante del transporte superior por puller
- El dispositivo para la variación de la altura del pie prensatelas garantiza en materiales de coser de pelo alto como por ejemplo tejidos de felpa y terciopelo un flotar del pie prensatelas sobre el velo (opción)
- Principio de costura limpio gracias al dispositivo retirahilo
- Lugar de costura libre de aceite para material de coser limpio
- Levantamiento del pie prensatelas, accionamiento del cantahilos y remate de la costura automáticos
- Accionamiento de costura con unidad de control "DAC classic" de alta calidad con funcionalidades automáticas – Industria 4.0 "lista"
- QONDAC preparado, es decir, la máquina se puede conectar a QONDAC mediante el "DAC cliente" (disponible a través de repuestos)
- Panel de control "OP1000" incluido de serie

Campo de aplicación

- Costuras largas en todos los campos de la industria del vestido, especialmente en el caso de materiales difíciles de transportar
- Pespuntear pretinas de pantalones y cinturones

Características de rendimiento

- 450 – 500 pespuntear pretinas / 480'
- Transporte superior por puller con longitud de transporte regulable hasta máx. 7,0 mm
- Longitud de puntada máx. 4,0 mm
- Velocidad de costura máx. 5.000 puntadas/min.

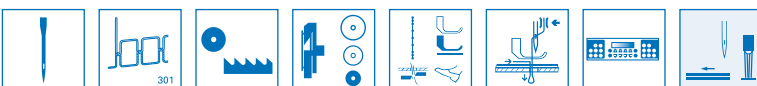

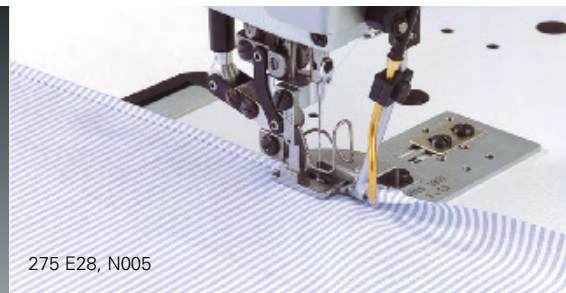

275 E28, N005



275 E28, N005

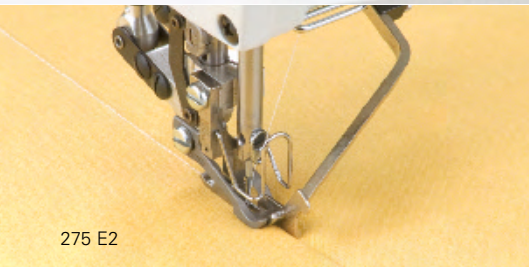

275 E2



275 E31



275 E3, N900 3601

Single needle lockstitch machine with bottom feed and differential top feed

- Flat seams due to bottom feed and differential top foot feed, even in fine or difficult-to-feed material
- Push-button for preset fullness
- No feed marks on the material by means of patented light stroke system
- Great variety of sewing equipment and optional attachments for optimum adaptation to the sewing task
- Excellent climbing properties when sewing over transversal seams
- Neat seam beginning due to means of thread nipper
- Sewing drive with high quality control unit "DAC classic" with automatic functions – Industry 4.0 "ready"
- QONDAC "ready" i.e. the machine can be connected to QONDAC using "DAC client" (available via spare parts)
- Control panel "OP1000" included as standard

Field of application

- Seams with or without fullness in the upper material ply
- Ruffling operations
- Attach waistband
- Sewing side seams and shoulder seams
- Sewing and topstitching of princess seams
- Sewing sleeve seams and center back seams
- Curved / straight shirt hems (option E28 or E29/N005)

Performance features

- 850 – 950 center back seams / 480'
- 300 – 310 side- and shoulder seams / 480'
- 700 – 750 curved shirt hems / 480'
- Max. top feed length 8.0 mm
- Max. stitch length 4.0 mm
- Max. sewing speed 5,000 stitches/min.



Einnadel-Doppelsteppstichmaschine mit Unter- und differenzierbarem Obertransport

- Glatte Nähte auch in feinem oder transportkritischem Nähgut durch Unter- und differenzierbaren Obertransport
- Voreingestellte Mehrweite über Taster zuschaltbar
- Patentiertes Leichtthubsystem für abdruckfreies Nähen
- Vielfältige Näheinrichtungen und Zusatzapparate zur Optimierung und Anpassung an die Arbeitsaufgabe
- Hervorragende Klettereigenschaft beim Übernähen von Quernähten
- Sauberer Nahtanfang durch Fadeneinziehvorrückung
- Nähantrieb mit hochwertiger Steuerungseinheit „DAC classic“ mit automatischen Funktionen – Industrie 4.0 „ready“
- QONDAC „ready“, d. h. die Maschine kann über den „DAC client“ (über Ersatzteile erhältlich) mit QONDAC verbunden werden
- Bedienfeld „OP1000“ im Lieferumfang enthalten

Einsatzbereich

- Nähte mit oder ohne Mehrweite in der oberen Stofflage
- Kräuselarbeiten
- Bund aufnähen
- Seiten- und Schulternähte nähen
- „Wiener Nähte“ nähen und übersteppen
- Ärmel- und Rückenmittelnähte nähen
- Gebogene und gerade Hemdensäume (Option E28 oder E29/N005)

Leistungsmerkmale

- 850 – 950 Rückenmittelnähte / 480'
- 300 – 310 Seiten- und Schulternähte / 480'
- 700 – 750 gebogene Hemdensäume / 480'
- Obertransportlänge max. 8,0 mm
- Stichlänge max. 4,0 mm
- Nähgeschwindigkeit max. 5.000 Stiche/Min.

Máquina de doble pespunte de una aguja con arrastre inferior y con pie de transporte superior diferenciable

- Costuras lisas también en materiales de coser finos y difíciles de transportar gracias al arrastre inferior y al transporte superior diferenciable
- Mediante el accionamiento de una tecla se puede distribuir un flojo preajustado
- Ninguna huella en el material gracias al sistema patentado de pequeño levantamiento
- Equipos de costura y aparatos adicionales polifacéticos para la optimización y la adaptación al trabajo de costura que se debe efectuar
- Excelente capacidad de trepar el material durante la costura sobre costuras transversales
- Principio de costura limpio gracias al dispositivo retira-hilo
- Accionamiento de costura con unidad de control "DAC classic" de alta calidad con funcionalidades automáticas – Industria 4.0 "lista"
- QONDAC preparado, es decir, la máquina se puede conectar a QONDAC mediante el "DAC cliente" (disponible a través de repuestos)
- Panel de control "OP1000" incluido de serie

Campo de aplicación

- Costuras en materiales ligeros o semi pesados con o sin flojo en la capa superior del material
- Trabajos de fruncido
- Aplicar cosiendo la pretina
- Ejecutar las costuras laterales y de las espaldas
- Ejecutar las costuras partidas y pespuntear
- Ejecutar las costuras de mangas y las costuras centrales de espalda
- Costuras de camisas arqueadas y rectas (Opción)

Características de rendimiento

- 850 – 950 Costuras centrales de espalda / 480'
- 300 – 310 Cost. laterales y de las espaldas / 480'
- 700 – 750 Costuras de camisas arqueadas / 480'
- Longitud del transporte superior máx. 8,0 mm
- Longitud de puntada máx. 4,0 mm
- Velocidad de costura máx. 5.000 puntadas/min.

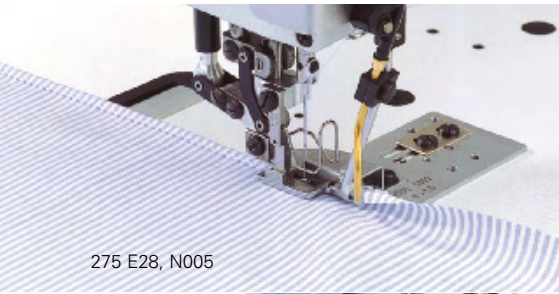

275 E28, N005

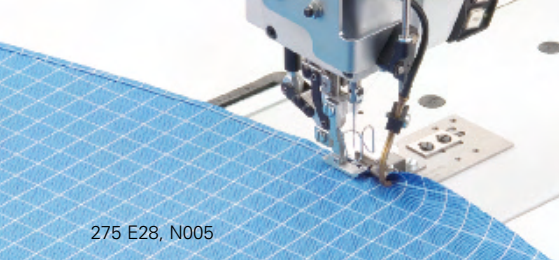

275 E28, N005



275 E3



275 E3, N900 3601



275 E3

Single needle lockstitch machine with bottom feed, differential top feed and integrated fullness control

- Integrated fullness control with sequence control for up to 8 steps
- Digital fullness programming in fullnesses of 0.1 mm
- Maximum flexibility and quality for the ideal use e.g. in the production of men's jackets and coats
- Flat, displacement-free seams, even for materials difficult-to-feed
- Great variety of sewing equipment and optional attachments for optimum adaptation to the application
- Neat seam beginning due to means of thread nipper
- No feed marks on the material by means of patented light stroke system
- Sewing drive with high quality control unit "DAC classic" with automatic functions – Industry 4.0 "ready"
- QONDAC "ready" i.e. the machine can be connected to QONDAC using "DAC client" (available via spare parts)
- Control panel "OP1000" included as standard

Field of application

- Sewing sleeve seams and center back seams
- Sewing side seams and shoulder seams
- Sewing and topstitching of princess seams
- Ruffling operations
- Curved / straight shirt hems (option E28 or E29/N005)

Performance features

- 850 – 950 center back seams / 480'
- 300 – 310 side- and shoulder seams / 480'
- 900 – 950 curved shirt hems / 480'

Einnadel-Doppelstepstichmaschine mit Unter-, differenzierbarem Obertransport und integrierter Mehrweitensteuerung

- Integrierte Mehrweitensteuerung mit Folgeschaltung für bis zu 8 Schritte
- Digitale Programmierung der Mehrweite in 0,1 mm Mehrweiten
- Größtmögliche Flexibilität und Qualität für den idealen Einsatz, z. B. in der Sakko- und Mantelfertigung
- Glatte, verschiebungsfreie Nähte, auch in transportkritischen Materialien
- Vielfältige Näheinrichtungen und optionale Zusatzapparate zur Optimierung und Anpassung an die ≤Arbeitsaufgabe
- Sauberer Nahtanfang durch Fadeneinziehvorrichtung
- Patentiertes Leichthubsystem für abdruckfreie Nähen
- Nahantrieb mit hochwertiger Steuerungseinheit „DAC classic“ mit automatischen Funktionen – Industrie 4.0 „ready“
- QONDAC „ready“, d. h. die Maschine kann über den „DAC client“ (über Ersatzteile erhältlich) mit QONDAC verbunden werden
- Bedienfeld „OP1000“ im Lieferumfang enthalten

Einsatzbereich

- Ärmel- und Rückenmittelnähte nähen
- Seiten- und Schulternähte nähen
- „Wiener Nähte“ nähen und übersteppen
- Kräuselarbeiten
- Gebogene und gerade Hemdensäume (Option E28 oder E29/N005)

Leistungsmerkmale

- 850 – 950 Rückenmittelnähte / 480'
- 300 – 310 Seiten- und Schulternähte / 480'
- 900 – 950 gebogene Hemdensäume / 480'

Máquina de doble pespunte de una aguja con arrastre inferior, con pie de transporte superior diferenciable y mando del fruncido integrado

- Mando del fruncido integrado con activación secuencial hasta 8 pasos
- Programación digital del fruncido en múltiples anchos de 0,1 mm
- Mayor calidad y flexibilidad posible para el empleo ideal por ej. en la producción de americanas y abrigos
- Costuras lisas y sin desplazamientos de las capas de material también en el caso de materiales de coser difíciles de transportar
- Múltiples equipos de costura y aparatos adicionales para la optimización y la adaptación al trabajo de costura que debe efectuarse
- Sistema patentado de recorrido de levantamiento ligero para una costura sin dejar huellas en el material
- Accionamiento de costura con unidad de control "DAC classic" de alta calidad con funcionalidades automáticas – Industria 4.0 "lista"
- QONDAC preparado, es decir, la máquina se puede conectar a QONDAC mediante el "DAC cliente" (disponible a través de repuestos)
- Panel de control "OP1000" incluido de serie

Campo de aplicación

- Ejecutar las costuras de mangas y las costuras centrales de espalda
- Ejecutar las costuras laterales y de las espaldas
- Ejecutar las costuras partidas y pespuntear
- Trabajos de fruncido
- Costuras de camisas arqueadas y rectas (Opción E28 o E29/N005)

Características de rendimiento

- 850 – 950 Costuras centrales de espalda / 480'
- 300 – 310 Cost. laterales y de las espaldas / 480'
- 900 – 950 Costuras de camisas arqueadas / 480'



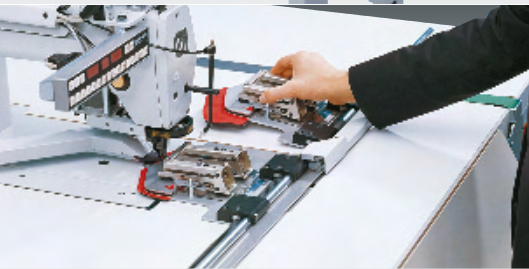
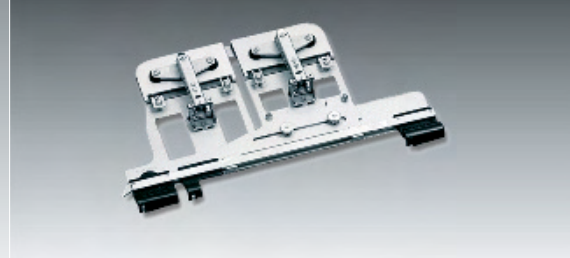
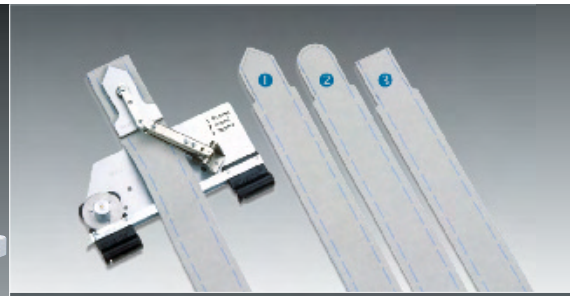

739 417524

Runstitching and trimming flaps, waistband extensions and cuffs

- Perfect seam courses and accurate repetition by means of sewing templates
- Freely programmable TAGLOG® chip for storing seam course, sewing speed, stitch length and back-tack length
- Sets of parts for the self-manufacturing of templates available – templates for waistband extensions with triple program carrier magazine (739 417584)
- Perfectly distributed fullness due to fullness bow on the template
- Constant seam distances and clean edge cutting by means of separately driven edge trimmer
- Lockstitch machine for tight seams, with stitch condensing even in corners and radii

Field of application

- Runstitching small parts as flaps and waistband extensions
- Runstitching cuffs in the production of shirts and blouses

Performance features

- 2,000 – 2,400 flaps or waistband extensions / 480'
- 1,600 – 1,800 cuffs / 480'

Patten, Bundverlängerungen und Manschetten vornähen und beschneiden

- Perfekte Nahtverläufe und absolute Wiederholgenauigkeit durch Nähsschablonen
- Frei programmierbarer TAGLOG®-Chip für die Speicherung von Nahtverlauf, Nähgeschwindigkeit, Stich- und Riegellänge
- Teilesätze zum Selbstanfertigen der Schablonen verfügbar – Schablonen für Bundverlängerungen mit Dreifach-Programmträgermagazin (739 417584)
- Perfekt eingearbeitete Mehrweite durch Mehrweitenbügel auf der Schablone
- Gleichbleibende Nahtabstände und saubere Schnittkanten durch separat angetriebenen Kantenschneider
- Doppelstepstichmaschine für feste Nähte, mit Stichverdichtung auch in Ecken und Radien

Einsatzbereich

- Kleinteile wie Patten und Bundverlängerungen vornähen
- Manschetten in der Hemden- und Blusenfertigung vornähen

Leistungsmerkmale

- 2.000 – 2.400 Patten oder Bundverlängerungen / 480'
- 1.600 – 1.800 Manschetten / 480'

Precosturar y recorte carteras, prolongaciones de pretinas y precostura de puños

- Recorridos de costura perfectos y reproducibilidad absoluta gracias a la utilización de plantillas de costura
- „TAGLOG®-Chip“ libremente programable para el almacenamiento del recorrido de costura, velocidad de costura, longitud de puntada y longitud del remate de la costura
- Son disponibles juegos de piezas para la fabricación propia de las plantillas de costura – plantillas para extensiones de cintura con cargador de programa triple (739 417584)
- Flojo perfectamente distribuido gracias a un estribo para la distribución del flojo montado sobre la plantilla de costura
- Distancias constantes de la costura y bordes de corte limpios gracias a un dispositivo cortacantos accionado por separado
- Cabezal de la máquina de coser de doble pespunte con condensación de las puntadas para garantizar costuras firmes también en las esquinas y en las curvas

Campo de aplicación

- Piezas pequeñas, como por ej. precosturar carteras y prolongaciones de pretinas
- Precostura de puños en la producción de camisas y camisetas

Características de rendimiento

- 2.000 – 2.400 Carteras o prolongaciones de pretinas / 480'
- 1.600 – 1.800 puños / 480'

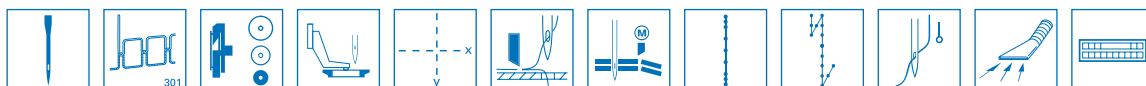



Option 0513 590014



CNC-controlled lockstitch bartacker with step motor technology

- Short cycle time for higher efficiency due to step motor controlled clamp lifting
- Short thread trimmer with ~ 3 mm remaining thread length – no separate trimming process required
- No oil contamination of the material due to oil-free construction of the machine head
- Contraction clamp for bartacking buttonholes optionally available (part no. 0513 590014)
- Thread wiper for neat seam beginning
- No compressed air required
- Simple and user-friendly control panel

Field of application

Bartacking operations in outer garments

Performance features

- Max. sewing field size 40.0 x 30.0 mm
- 100 preprogrammed bartacks to choose from
- Memory capacity for 100 bartack variants
- 25 sequences each up to 30 bartack variants
- Sewing speed max. 3,200 stitches/min.

CNC-gesteuerter Doppelstepstich-Riegelautomat mit Schritt-Motortechnik

- Kurze Zykluszeit für höhere Effizienz durch schrittmotorgesteuerte Klammerlüftung
- Kurz-Fadenabschneider mit ~ 3 mm Restfadenlänge – kein separater Abschneidevorgang erforderlich
- Kein Verschmutzen des Nähgutes durch ölfreie Konstruktion des Maschinenoberteils
- Kontraktionsklammer zum Riegeln von Knopflöchern optional erhältlich (Teile-Nr. 0513 590014)
- Fadenwischer für sauberen Nahtbeginn
- Keine Druckluft erforderlich
- Einfaches und anwenderfreundliches Bedienfeld

Einsatzbereich

Riegelarbeiten in der Oberbekleidung

Leistungsmerkmale

- Max. Nähfeldgröße 40,0 x 30,0 mm
- 100 vorprogrammierte Riegel zur Auswahl
- Speicherplätze für 100 Riegelvarianten
- 25 Nahtfolgen mit jeweils max. 30 Riegelvarianten
- Nähgeschwindigkeit max. 3.200 Stiche/Min.

Automata para presillas de doble pespunte, con mando CNC con tecnología de motor paso a paso

- Ciclo de trabajo muy corto para obtener un alto rendimiento gracias al levantamiento de las pinzas controlado por motor paso a paso
- Dispositivo corta-hilo con trozos de hilo cortados muy cortos (~ 3 mm), no es necesario ningún trabajo adicional para limpiar los hilos restantes
- Construcción del cabezal de la máquina de coser sin lubricación, por lo que se evitan las manchas de suciedad en el material a coser
- Opcionalmente, se puede adquirir la pinza de contracción para el remate de ojales (nº de pieza 0513 590014)
- Dispositivo aparta-hilo para garantizar un comienzo limpio de la costura
- No se requiere aire comprimido
- Panel de control sencillo y fácil de usar

Campo de aplicación

Ejecución de presillas en vestimenta exterior

Características de rendimiento

- Tamaño del área de costura 40,0 x 30,0 mm max.
- 100 bartacks preprogramadas para elegir
- Elección entre 100 presillas pre-programadas
- 25 secuencias de costura con un máximo de 30 variantes de bartack cada una
- Velocidad de costura 3.200 puntadas/min.

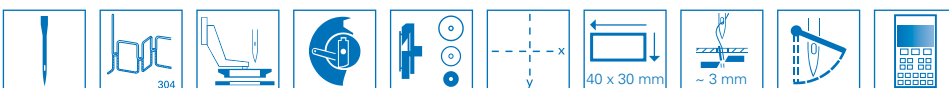

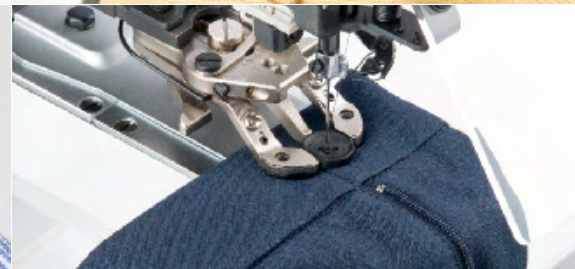
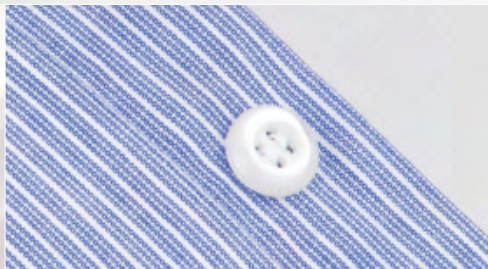

CNC-controlled lockstitch button sewer with step motor technology

- Short cycle time for higher efficiency due to step motor controlled clamp lifting
- Thread wiper for neat seam beginning
- No oil contamination of the material due to oil-free construction of the machine head
- No compressed air required
- Simple and user-friendly control panel

Field of application

- Attach buttons with 2, 3 or 4 holes and button diameter of 8.0 – 40.0 mm (depends on equipment)
- Sewing on press buttons is possible

Performance features

- Equipped with standard button clamp for button diameters of 8.0 – 24.0 mm
- 50 preprogrammed button pattern to choose
- Memory capacity for 100 user defined patterns
- 25 sequences each max. 30 bartacks
- Sewing speed max. 2,700 stitches/min.

CNC-gesteuerter Doppelstepstich-Knopfannäh-automat mit Schritt-Motortechnik

- Kurze Zykluszeit für höhere Effizienz durch schrittmotorgesteuerte Klammerlüftung
- Fadenwischer für sauberen Nahtbeginn
- Keine Verschmutzung des Nähgutes durch ölfreie Konstruktion des Maschinenoberteils
- Keine Druckluft erforderlich
- Einfaches und anwenderfreundliches Bedienfeld

Einsatzbereich

- Annähen von Knöpfen mit 2, 3 oder 4 Löchern und einer Knopfdurchmesser von 8,0 bis 40,0 mm (je nach Ausstattung)
- Annähen von Druckknöpfen ist möglich

Leistungsmerkmale

- Serienmäßig mit „Standard Knopfklammer“ für Knopfdurchmesser von 8,0 bis 24,0 mm
- 50 vorprogrammierte Knopfmuster zur Auswahl
- Speicherplätze für 100 Knopfvarianten
- 25 Sequenzen mit je max. 30 Riegel
- Nähgeschwindigkeit max. 2.700 Stiche/Min.

Automata botonadora, de doble pespunte, con mando CNC con tecnología de motor paso a paso

- Tiempo de ciclo corto para una mayor eficiencia gracias a la elevación de la pinza controlada por un motor paso a paso
- Limpiador de hilos para un inicio de costura limpio
- No se contamina el material de costura gracias al diseño sin aceite del cabezal de la máquina
- No se necesita aire comprimido
- Panel de control sencillo y fácil de usar

Campo de aplicación

- Para coser botones con 2, 3 o 6 agujeros con una dimensión del botón de 8,0 hasta un máximo de 40,0 mm (según el equipamiento de la máquina)
- Se pueden coser botones de presión

Características de rendimiento

- De serie equipado con „Pinza de botones estándar con una dimensión del botón de 8,0 – 24,0 mm
- 50 Patrón de costura preprogramadas para elegir
- Elección entre 100 presillas pre-programadas
- 25 secuencias de costura con un máximo de 30 de bartack cada una
- Velocidad de costura 2.700 puntadas/min.

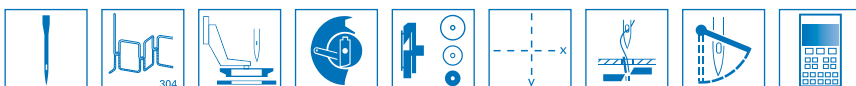

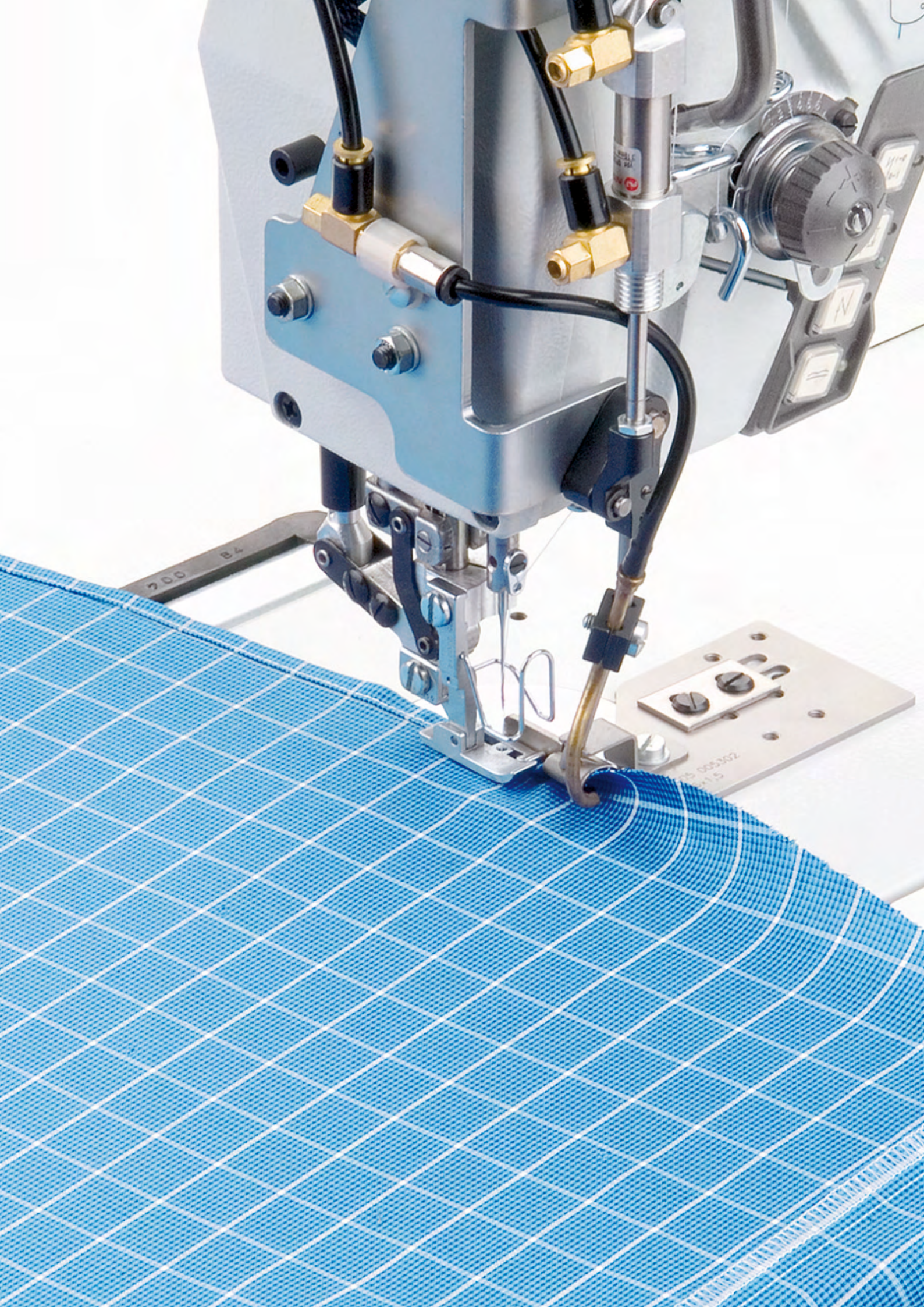



Special machines for jeans production

Serging seams / Umstechnähte / Costuras de sobrehilado

Single-head-serging unit with differential bottom feed for trousers, jeans, etc.
with/without kneelinging

Ein-Kopf-Umstechanlage mit differenzierbarem Untertransport für Hosen, Jeans, etc.
mit/ohne Kniefutter

Unidad de costura de un cabezal con arrastre inferior diferencial para sobrehilar pantalones,
pantalones vaqueros, con/sin forro de rodilla

BEISLER 1200-7

142 – 143

Semi-automatic closing seam sewing unit for trousers side and inseams,
longseams in skirt and jacket

Semi-automatische Schließnahtanlage für Hosenseiten- und Schrittnähte,
Langnähte im Rock und Sakko

Unidad semiautomática de costura para costuras laterales y de entrepierna,
costuras largas en el faldón y la chaqueta

BEISLER 1280-7

144

Sewing units for attaching pockets / Nähanlagen für aufgesetzte Taschen / Unidades de costura para la fijación de bolsillos

For automatic creasing and attaching of pockets in jeans and workwear

Zum automatischen Umbuggen und Aufnähen von Taschen in Jeans und Arbeitsbekleidung

Para el plegado automático y la fijación de los bolsillos en jeans y ropa de trabajo

806N-111-10

145

Special sewing solutions / Spezielle Nählösungen / Soluciones especiales de costura

Post bed machine with bottom feed, needle feed and alternating feed

Säulenmaschine mit Unter-, Nadel- und alternierendem Fuß-Obertransport

Máquina de columna con arrastre inferior, de aguja y arrastre superior de pie alternada

860-190322 / 860-290322

146

With bottom and needle feed – medium weight to heavy weight material

Mit Unter- und Nadeltransport – mittelschwere bis schwere Ware

Con arrastre inferior y transporte por aguja – materiales semipesados a pesados

1727-260122

147

With bottom feed – medium weight to heavy weight material

Mit Untertransport – mittelschwere bis schwere Ware

Con arrastre inferior – materiales semipesados a pesados

261-160362-02

148

281-160362-03

149

With bottom and needle feed – medium weight to heavy weight material

Mit Unter- und Nadeltransport – mittelschwere bis schwere Ware

Con arrastre inferior y transporte por aguja – materiales semipesados a pesados

272-160362-01 Tri-Flex

150

Eyelet buttonholer / Augenknopflochautomaten / Ojaladoras automáticas de ojales

Double-chainstitch – with short thread trimmer, with gimp thread

Doppelkettenstich – mit Kurzfadenabschneider, mit Gimpenfaden

Puntada de cadeneta doble – con cortahilos corto, con hilo de agremán

581-141 CLASSIC

151

Double-chainstitch – with multiflex-cutting system, short thread trimmer, with gimp thread

Doppelkettenstich – mit Multiflex-Schneidsystem, mit Kurzfadenabschneider, mit Gimpenfaden

Puntada de cadeneta doble – con sistema de corte multiflex, con guillotina de hilo corto,
con agremán

581-341 MULTIFLEX

152

Double-chainstitch – with Indexer for sewing buttonholes in different sequences

Doppelkettenstich – mit Indexer zum Nähen von Knopflöchern in unterschiedlichen Sequenzen

Puntada de cadeneta doble – con "Indexer" para la costura de ojales en diferentes secuencias

581 INDEXER

153

Bartacker / Riegel / Presillas

Lockstitchbartacker for light to medium weight applications

Doppelsteppstich-Riegel für leichte bis mittelschwere Anwendungen

Doble pespunte de puntada de pespunte para aplicaciones de peso ligero a medio

513

154

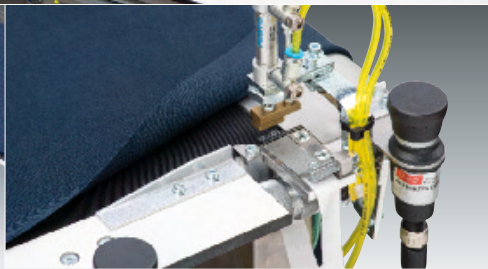
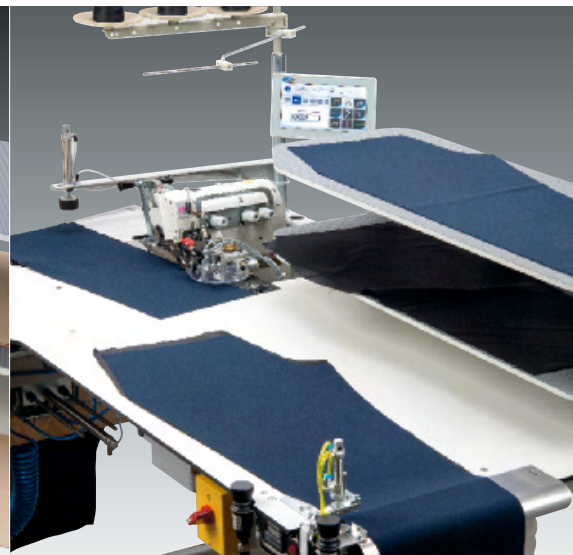
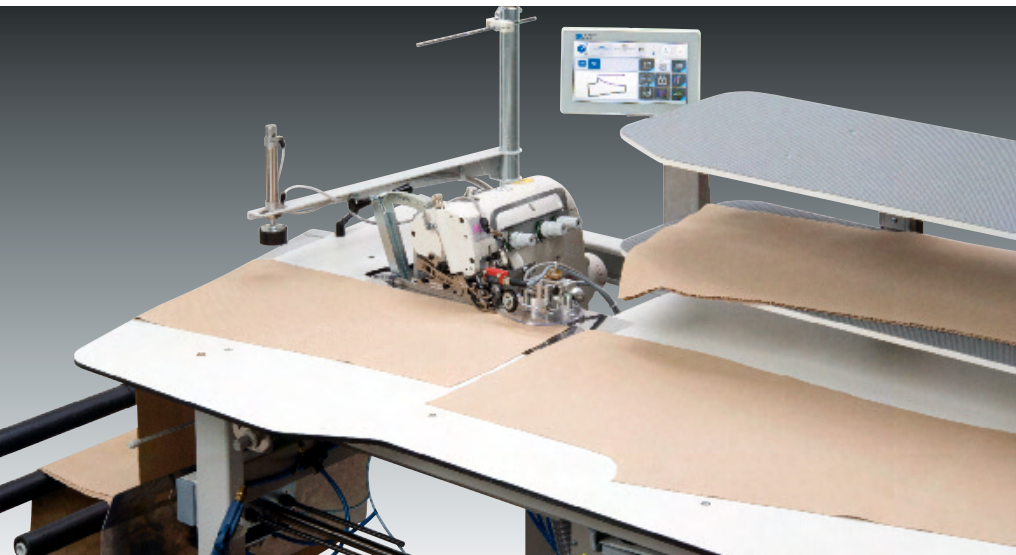

Flexible single-head serging units for serging long and short sewing pieces – with/without kneeling

- Casual and classic processing on one unit
- Touch screen with colour graphic display for easy programming and quick access to all parameters
- Intuitive operating concept with flexible interface design
- Applications for serging rectangular fabrics such as cleaning rags, towels, etc.
- Stacker for adjustment to bundle size and trouser length
- High-quality control technology with "DAC classic" and machine ID
- Machine parameters are stored in the machine ID; all parameters are retained when the control system is changed
- Use of durable electro-pneumatic valves, regional sourcing (e.g. Asia)
- Selectable upper sewing heads: Pegasus EX5204 or MX5204 (eco version) to reduce costs

Flexible Einkopf-Umstechanlagen zum Versäubern von langen und kurzen Nähteilen – mit/ohne Kniefutter

- Casual und klassische Verarbeitung auf einer Näh-anlage
- Touch-Screen mit Farb-Grafik-Display zum einfachen Programmieren und schnellen Zugriff auf alle Parameter
- Intuitives Bedienkonzept mit flexibler Oberflächen-gestaltung
- Anwendungen zum Umstechen von rechteckigen Stoffen wie z. B. Putzlappen, Handtüchern etc.
- Stapler zur Einstellung auf die Bündelgröße und Hosenlänge
- Hochwertige Steuerungstechnik mit „DAC classic“ und Maschinen-ID
- Speichern der Maschinenparameter in der Maschinen-ID; alle Parameter bleiben beim Steuerungs-wechsel erhalten
- Einsatz von langlebigen, elektro-pneumatischen Ventilen, Beschaffung regional (z. B. Asien)
- Wählbare Maschinen-Oberteile: Pegasus EX5204 oder MX5204 (Eco-Version) zur Kostenreduzierung

Unidades de costura flexibles de un cabezal para coser piezas largas y cortas – con y sin forro

- Procesamiento casual y clásico en una sola unidad de costura
- Pantalla táctil con pantalla gráfica en color para facilitar la programación y el acceso rápido a todos los parámetros
- Concepto de manejo intuitivo con diseño de superficie flexible
- Aplicaciones para el serrado de tejidos rectangulares como trapos de limpieza, toallas, etc.
- Apilador para ajustar el tamaño del fardo y la longitud del pantalón
- Tecnología de control de alta calidad con "DAC classic" y machine ID
- Almacenamiento de los parámetros de la máquina en la ID de la máquina; todos los parámetros se conservan al cambiar el control
- Uso de válvulas electro neumáticas de larga duración, de procedencia regional (por ejemplo, Asia)
- Cabezales de máquina seleccionables: Pegasus EX5204 o MX5204 (versión eco) para reducir costes

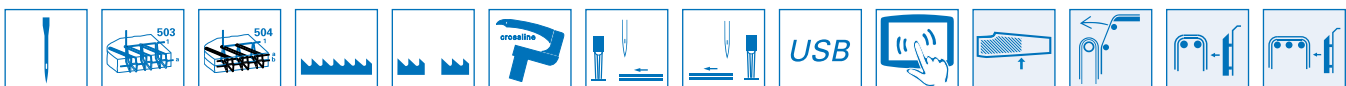

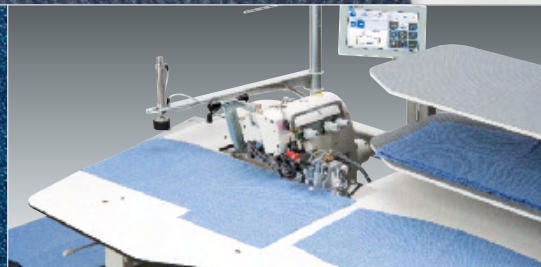
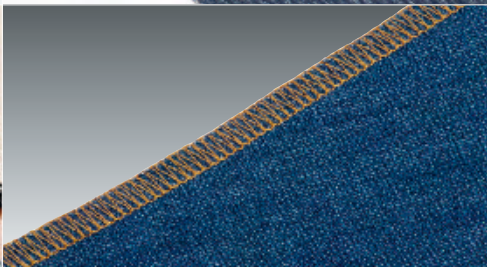
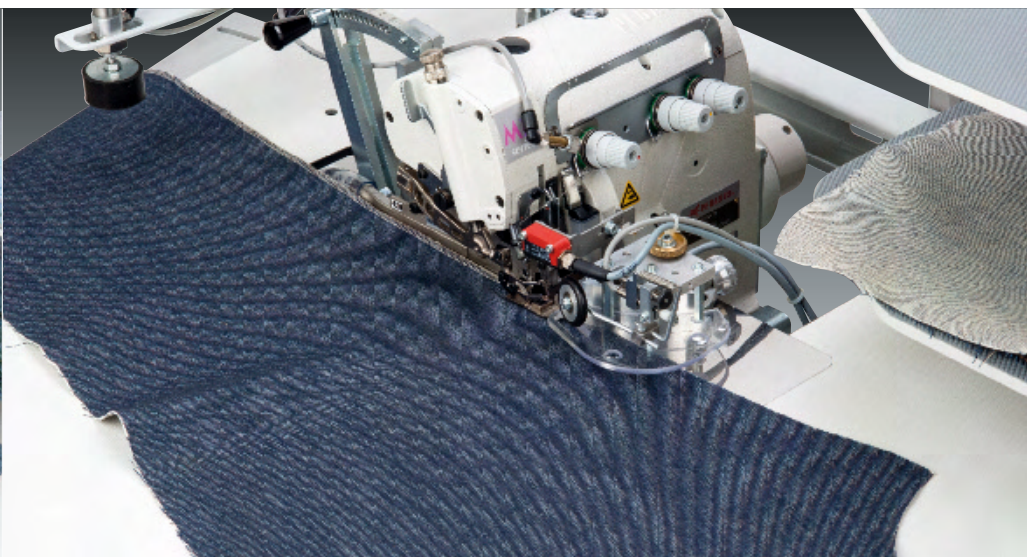
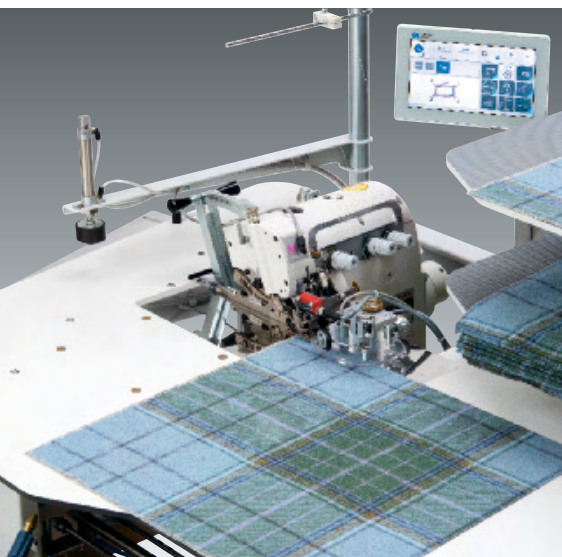

Flexible single-head serging units for serging long and short sewing pieces – with/without knee-lining

- Even seam widths due to exact cutting edge guidance – no size waste
- High productivity due to overlapped operation
- Short learning times due to easy operation

Field of application

- Serging of CASUAL trousers
- Serging of jeans trousers
- Serging of classic trousers and skirts with / without knee lining
- Serging of rectangular fabrics such as towels, cleaning rags, sample fabrics etc.

Performance features

- 700 – 800 trousers (8 seams/trouser) / 480'
- 1,400 – 1,600 jeans side seams (4 seams/trousers) /480'
- 650 trousers – front trousers with knee lining (4 seams/trousers) / 480'
- 450 complete trousers with knee lining (8 seams/ trousers) /480'

Flexible Einkopf-Umstechanlagen zum Versäubern von langen und kurzen Nähteilen – mit/ohne Kniefutter

- Gleichmäßige Nahtbreiten durch exakte Schnittkantenführung – kein Größenverschnitt
- Hohe Produktivität durch überlappte Arbeitsweise
- Kurze Anlernzeiten durch einfache Bedienung

Einsatzbereich

- Umstechen von CASUAL Hosen
- Umstechen von Jeanshosen
- Umstechen von klassischen Hosen und Röcken mit / ohne Kniefutter
- Umstechen von rechteckigen Stoffen wie z. B. Handtüchern, Putzlappen, Musterstoffproben etc.

Leistungsmerkmale

- 700 – 800 Hosen (8 Nähte/Hose) / 480'
- 1.400 – 1.600 Jeans-Seitennähte (4 Nähte/Hose) / 480'
- 650 Hosen – Vorderhosen mit Kniefutter (4 Nähte/Hose) / 480'
- 450 komplette Hosen mit Kniefutter umstechen (8 Nähte/ Hose) / 480'

Unidades de costura flexibles de un cabezal para coser piezas largas y cortas – con y sin forro

- Costuras uniformes gracias al guiado exacto de los bordes de corte: no hay desperdicio de tamaño
- Alta productividad gracias al método de trabajo superpuesto
- Tiempos de entrenamiento cortos gracias a su sencillo funcionamiento

Campo de aplicación

- Costura de los pantalones CASUAL
- Costura de pantalones vaqueros
- Costura de pantalones y faldas clásicas con / sin forro
- Costura de tejidos rectangulares como toallas, trapos de limpieza, tejidos de muestra, etc.

Características de rendimiento

- 700 – 800 pantalones (8 costuras/pantalón) / 480'
- 1.400 – 1.600 Costuras laterales de los vaqueros (4 costuras/pantalones) / 480'
- Pantalones 650 – pantalones delanteros con forro (4 costuras/pantalones) / 480'
- 450 de costura completa de los pantalones con forro (8 costuras/pantalones) / 480'

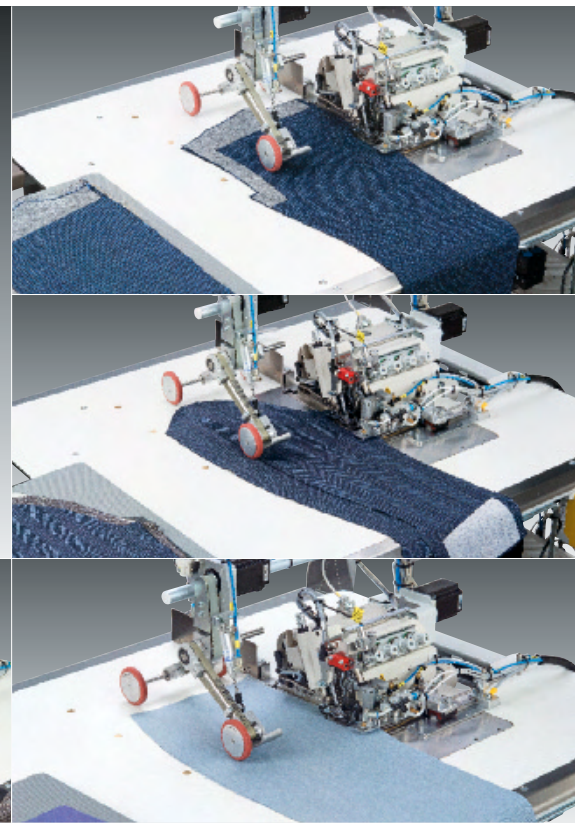
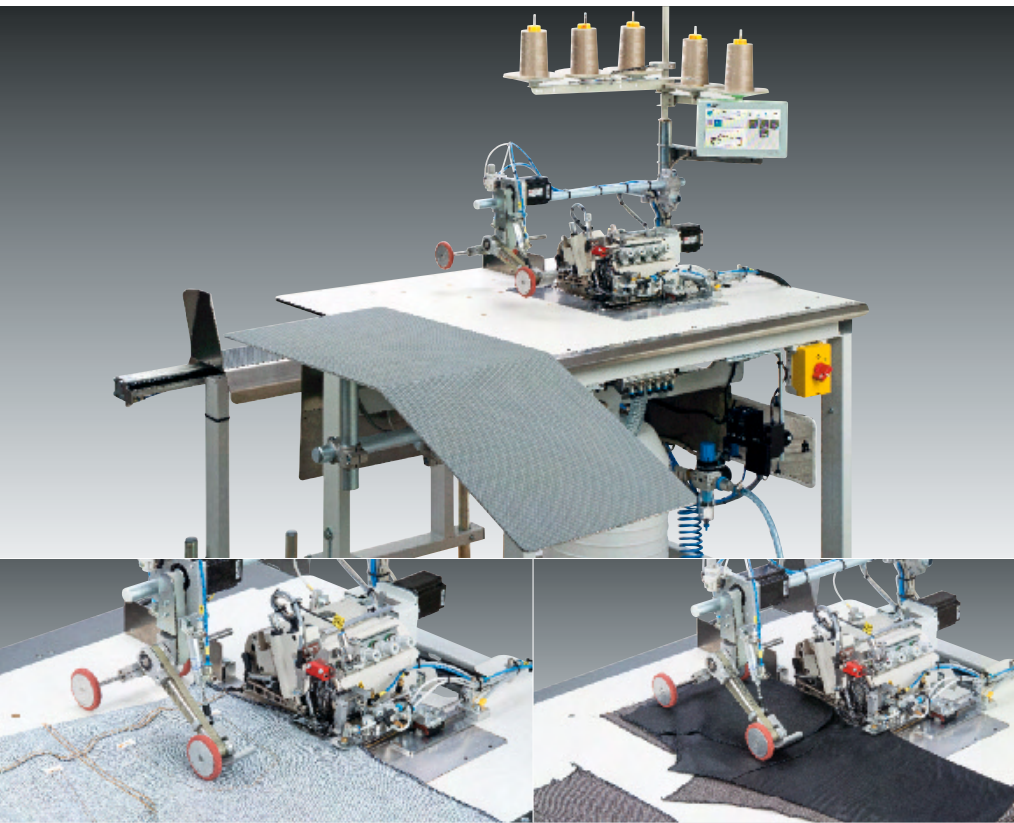

Sewing unit for semi-automatic sewing of side seams and inseams

- Touch screen "Commander Pro" with graphic display for easy operation and quick access to modifiable parameters
- High-quality control system of DAC compact and Machine-ID
- Maximum flexibility by use of double-chainstitch seams or 4-thread and 5-thread safety seams alternatively
- Perfect fit due to partial fullness distribution in the upper or lower material ply
- Equipment for manual sewing in the hip curve section when processing side seam pockets or wing pockets
- Pneumatically moveable edge guide for trimming the excess lengths of pocket bags in sportswear trousers

Field of application

- Sleeve/body lining seams in blazer/jacket
- Classical trousers and skirts
- Sportswear trousers
- Casualwear
- Jeans

Performance features

- 1,550 – 1,700 side seams / 480'
- 1,700 – 1,900 inseams / 480'
- 380 – 400 complete trousers / 480'

Nähanlage zum semi-automatischen Nähen von Seiten- und Schrittnähten

- Touch-Screen „Commander Pro“ mit Grafik-Display für einfache Bedienung und schnellen Zugriff auf veränderbare Parameter
- Hochwertige Steuerungstechnik mit "DAC compact" und Maschinen-ID
- Höchste Flexibilität durch wahlweisen Einsatz von Doppelkettenstich- bzw. 4- oder 5-fädige Safety-Nähte
- Tadellose Passform durch partielle Einarbeitung von Mehrweite in der oberen oder unteren Stofflage
- Einrichtung für manuelles Nähen im Hüftbogenbereich bei Seitennaht- oder Flügeltaschen
- Kantenführung pneumatisch ausfahrbar zum Verschneiden der Taschenbeutel-Überstände bei Sportswear-Hosen

Einsatzbereich

- Ärmel-/Rumpf-Futternähte im Blazer/ Sakko
- Klassische Hosen und Röcke
- Sportswear-Hosen
- Casualwear
- Jeans

Leistungsmerkmale

- 1.550 – 1.700 Seitennähte / 480'
- 1.700 – 1.900 Schrittnähte / 480'
- 380 – 400 komplette Hosen / 480'

Unidad de costura para costura semiautomática de costuras laterales y de entrepierna

- Pantalla táctil "Commander Pro" con display gráfico para un fácil manejo y un acceso rápido a todos los parámetros
- Tecnología de control de alta calidad gracias al mando "DAC compact" e "ID" de la máquina
- Máxima flexibilidad gracias a la utilización a elección de costuras de doble puntada de cadeneta o costuras „Safety“ de 4 o 5 hilos
- Adaptación perfecta a la forma gracias a la distribución parcial de flojo en la capa superior o inferior de la tela
- Dispositivo para la costura manual en el área del borde de cadera durante la costura de costuras laterales o bolsillos sueltos
- Dispositivo de guía del borde que se puede extraer neumáticamente para recortar los excedentes de material del saco de bolsillo en la producción de pantalones deportivos

Campo de aplicación

- Costuras del forro de las mangas/del cuerpo en el blazer/americanas
- Pantalones y faldas clásicas
- Pantalones deportivos
- Ropa informal
- Pantalones vaqueros

Características de rendimiento

- 1.550 – 1.700 Costuras laterales / 480'
- 1.700 – 1.900 Costuras de entrepierna / 480'
- 380 – 400 Pantalones completos / 480'





Sewing unit for automatic creasing and attaching of pockets in jeans and workwear

- Maximum efficiency due to automatic creasing, attaching and stacking
- Fully overlapped work cycle
- Easy operation and short training times
- Touch panel PC with software („DACAD“) for the creation and modification of flexible seam programs
- High-quality control unit „DAC comfort“
- Exact seam contour due to fine adjustment of the seam programs (creasing, corner and tack stitches) directly at the sewing unit
- Sequences for the alternate processing of the right or left pocket possible
- International user languages can be selected
- Seam programs can be transferred via USB
- Ergonomic workplace – alternatively for sitting or standing operation

Field of application

Automatic creasing and attaching of pockets in jeans, workwear and sportswear

Performance features

1,600 pockets (with double seam and bartack) / 480'

Nähanlage zum automatischen Umbüggen und Aufnähen von Taschen in Jeans und Arbeitsbekleidung

- Maximale Effizienz durch automatisches Umbüggen, Aufnähen und Stapeln
- Voll überlappter Arbeitsablauf
- Einfache Bedienung und kurze Anlernzeit
- Touch Panel PC mit Software („DACAD“) zur Erstellung und Modifizierung flexibler Nahtprogramme
- Hochwertige Steuerungseinheit „DAC comfort“
- Exakte Nahtkontur durch Feinkorrektur der Nahtprogramme (Umbüggen, Ecken- und Riegelstiche) direkt an der Nähanlage
- Sequenzen für die Verarbeitung der rechten bzw. linken Tasche im Wechsel möglich
- Internationale Bediener Sprachen wählbar
- Nahtprogramme per USB übertragbar
- Ergonomischer Arbeitsplatz, wahlweise stehend oder sitzend bedienbar

Einsatzbereich

Taschen automatisch umbüggen und aufnähen bei Jeans, Arbeitsbekleidung und Sportswear

Leistungsmerkmale

1.600 Jeanstaschen (mit Doppelnaht und Riegel) / 480'

Unidad de costura para el plegado y la costura automática de bolsillos en pantalones vaqueros y ropa de trabajo

- Máxima eficiencia gracias al plegado, costura y descarga del material acabado totalmente automáticos
- Modo de trabajo completamente solapado
- Manejo muy fácil y corto tiempo de aprendizaje
- PC con pantalla táctil con software („DACAD“) para la creación y modificación de programas de costura flexibles
- Unidad de control „DAC comfort“ de alta calidad
- Recorrido de costura exacto gracias a la posibilidad de corrección fina del reglaje de los programas de costura, corrección directamente efectuada mediante el mando de la unidad de costura (Plegado, esquinas y puntadas de presilla)
- Son posibles secuencias para la costura alterna de bolsillos derechos o izquierdos
- El operador puede elegir idiomas internacionales
- Los programas de costura se pueden transferir a través de USB
- Puesto de trabajo ergonómico, manejo facultativamente de posición sentada o de pie

Campo de aplicación

Doblar y coser automáticamente bolsillos en pantalones vaqueros, ropa de trabajo y ropa deportiva

Características de rendimiento

1.600 bolsillos en pantalones vaqueros (con doble costura y presillas) / 480'

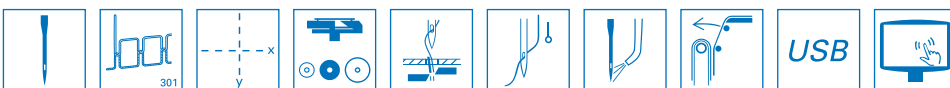



Single or twin needle lockstitch post bed machine for topstitching of side seams in jeans

- 860-190322: 1-needle machine with special equipments for topstitching of side seams
- 860-290322: 2-needle machine with special asymmetrical sewing equipment for a quick conversion from twin to single needle
- Switchable second sewing foot stroke for safe over stitching of high layer differences without loss of stitch length
- Support table with edge guide for efficient working without previous marking for seam lengths up to 200 mm
- Additional pneumatic thread tension for excellent stitch formation when sewing over thick spots
- Automatic seam end detection thanks to optional photocell
- Programming and running seam programs for automatic topstitching of side seams (stitch counting)
- Sewing drive with high quality control unit "DAC classic" with automatic functions – Industry 4.0 "ready"
- QONDAC "ready" i.e. the machine can be connected to QONDAC using "DAC client" (available via spare parts)
- Control panel "OP1000" included as standard

Field of application

Topstitching of side seams in jeans, workwear and functional clothing

Performance features

- 1,350 – 1,450 jeans / 480'
- Max. stitch length 10.0 mm
- Thread sizes up to max. Tkt. 10/3
- Max. sewing speed 2,500 stitches/min.
- Needle distances: 3.2 / 4.8 / 6.4 / 7.2 mm

Ein- oder Zweinadel-Doppelstepstich-Säulenmaschine zum Absteppen von Seitennähten in Jeanshosen

- 860-190322: 1-Nadel-Maschine mit speziellen Näh-einrichtungen zum Absteppen der Seitennaht
- 860-290322: 2-Nadel-Maschine mit spezieller asymmetrischer Näheinrichtung für einen schnellen Umbau von zwei auf eine Nadel
- Zuschaltbarer zweiter Nähfußhub für sicheres Übernähen von hohen Lagenunterschieden ohne Stichlängenverlust
- Auflagetisch mit Anschlag für effizientes Arbeiten ohne vorherige Markierungen für Nahtlängen bis zu 200 mm
- Pneumatische Zusatzfadenspannung für exzellenten Stichanzug beim Übernähen von Dickstellen
- Automatische Nahtendenerkennung durch optionale Fotozelle
- Programmieren und Aufrufen von Nahtprogrammen zum automatischen Absteppen der Seitennähte (Stichzählung)
- Nähtrieb mit hochwertiger Steuerungseinheit „DAC classic“ mit automatischen Funktionen – Industrie 4.0 „ready“
- QONDAC „ready“, d. h. die Maschine kann über den „DAC client“ (über Ersatzteile erhältlich) mit QONDAC verbunden werden
- Bedienfeld „OP1000“ im Lieferumfang enthalten

Einsatzbereich

Absteppen der Seitennähte bei Jeanshosen, Arbeits- und Funktionsbekleidung

Leistungsmerkmale

- 1.350 – 1.450 Jeans / 480'
- Stichlänge max. 10,0 mm
- Nähgarnstärken bis max. Tkt. 10/3
- Nähgeschwindigkeit: max. 2.500 Stiche/Min.
- Nadelabstände: 3,2 / 4,8 / 6,4 / 7,2 mm

Máquina de columna de una o dos agujas para pespuntear las costuras laterales de los pantalones vaqueros

- 860-190322: Máquina de 1 aguja con equipo especial para coser la costura lateral
- 860-290322: Máquina de 2 agujas con equipo especial de costura asimétrica para cambiar rápidamente de dos a una aguja
- Segunda carrera del pie prensatelas conmutable para un sobrecosido fiable de grandes diferencias de capa sin pérdida de longitud de puntada
- Mesa de soportes con tope para trabajar eficazmente sin marcar previamente para longitudes de costura de hasta 200 mm
- Tensión de hilo adicional neumática para un excelente ajuste de la puntada al coser sobre lugares gruesos
- Detección automática del final de la costura mediante una fotocélula opcional
- Programación y activación de programas de costura para el remate automático de costuras laterales (recuento de puntadas)
- Accionamiento de costura con unidad de control "DAC classic" de alta calidad con funcionalidades automáticas – Industria 4.0 "lista"
- QONDAC preparado, es decir, la máquina se puede conectar a QONDAC mediante el "DAC cliente" (disponible a través de repuestos)
- Panel de control "OP1000" incluido de serie

Campo de aplicación

Pespuntear las costuras laterales en pantalones vaqueros, vestimenta de trabajo y funcional

Características de rendimiento

- 1.350 – 1.450 jeans / 480 min.
- Longitud de puntada máx. 10,0 mm
- Grueso del hilo máx. Tkt. 10/3
- Velocidad de costura máx. 2.500 puntadas/min.
- Distancias entre agujas: 3,2 / 4,8 / 6,4 / 7,2 mm





Twin needle lockstitch flat bed machine with bottom and needle feed for the universal use in light to medium-heavy material

- The powerful and effective feeding system with bottom and needle feed guarantees a trouble-free and displacement-free material feed when processing most different fabric thicknesses and structures
- High productivity due to large bobbin capacity (Ø 26 mm)
- The sewing foot lift up to 16 mm facilitates the insertion and removal of bulky workpieces
- Maximum sewing foot stroke up to 10 mm enables safe sewing over materials of different heights!
- Thread nipper for neat seam beginning (Option)
- Sewing drive with high quality control unit "DAC classic" with automatic functions – Industry 4.0 "ready"
- QONDAC "ready" i.e. the machine can be connected to QONDAC using "DAC client" (available via spare parts)
- Control panel "OP1000" included as standard
- Also available as single needle machine (1727-160122)

Field of application

Jeans, workwear and functional clothing

Performance features

- Max. stitch length 7.0 mm
- Thread sizes up to max. Tkt. 15/3
- Max. sewing speed 2,500 stitches/min.
- Needle distances: 3.2 up to 38 mm

Zweinadel-Doppelstepstich-Flachbettmaschine mit Unter- und Nadeltransport für den universellen Einsatz in leichtem bis mittelschwerem Nähgut

- Durchzugskräftiges Transportsystem mit Unter- und Nadeltransport garantiert einen störungs- und verschiebungsfreien Nähguttransport bei der Verarbeitung unterschiedlichster Materialstärken und -strukturen
- Hohe Produktivität durch großen Spulenvorrat (Ø 26 mm)
- Maximale Nähfußlüftung bis 16 mm erleichtert das Einlegen und Entnehmen von voluminösem Nähgut
- Maximale Nähfußhubhöhe bis 10 mm ermöglicht das sichere Übernähen von hohen Lagenunterschieden
- Fadeneinziehvorrichtung für sauberen Nahtanfang (Option)
- Näh Antrieb mit hochwertiger Steuerungseinheit „DAC classic“ mit automatischen Funktionen – Industrie 4.0 „ready“
- QONDAC „ready“, d. h. die Maschine kann über den „DAC client“ (über Ersatzteile erhältlich) mit QONDAC verbunden werden
- Bedienfeld „OP1000“ im Lieferumfang enthalten
- Auch als Einnadel-Maschine (1727-160122) verfügbar

Einsatzbereich

Jeans-, Arbeits- und Funktionsbekleidung

Leistungsmerkmale

- Stichlänge max. 7,0 mm
- Nähgarnstärken bis max. Tkt. 15/3
- Nähgeschwindigkeit: max. 2.500 Stiche/Min.
- Nadelabstände: 3,2 bis 38 mm

Máquina de base plana de coser con dos agujas, con arrastre inferior y arrastre de agujas para uso universal en material de costura de ligero a medio pesado

- El potente sistema de transporte con arrastre de base y de agujas garantiza una aportación de material sin problemas ni desplazamientos al procesar una amplia gama de espesores y estructuras de material
- Alta productividad gracias al gran suministro de bobina (Ø 26 mm)
- La elevación máxima del pie prensatelas de hasta 16 mm facilita la inserción y extracción de material de costura voluminoso
- La altura máxima de la carrera del pie prensatelas de hasta 10 mm permite sobrecoher con seguridad las grandes diferencias de capas de material
- Dispositivo de tracción del hilo para un comienzo limpio de la costura (opcional)
- Accionamiento de costura con unidad de control "DAC classic" de alta calidad con funcionalidades automáticas – Industria 4.0 "lista"
- QONDAC preparado, es decir, la máquina se puede conectar a QONDAC mediante el "DAC cliente" (disponible a través de repuestos)
- Panel de control "OP1000" incluido de serie
- También disponible como máquina de 1 aguja (1727-160122)

Campo de aplicación

Vaqueros, ropa de trabajo y ropa funcional

Características de rendimiento

- Longitud de puntada máx. 7,0 mm
- Grueso del hilo máx. Tkt. 15/3
- Velocidad de costura máx. 2.500 puntadas/min.
- Distancias entre agujas: 3,2 hasta 38 mm





Single needle lockstitch machine with bottom feed for universal use in medium to heavy weight material

- Ergonomic operation by integrated touch control panel with colour graphic display for programming and running seam programs
- A clean workplace is ensured by the minimal oil lubrication of the needle bar and the "Semi-Dry" lubrication concept
- High efficiency due to energy-saving, integrated direct drive
- Accurate stitch formation due to the standard thread nipper
- Integrated, dimmable LED sewing light as standard
- Automatic sewing foot lifting and backtacking
- Thread trimmer (remaining thread length approx. 5 mm)
- Large hook
- Convincing price-performance ratio

Field of application

Universal use in all sectors of the apparel industry for medium to heavy weight material

Performance features

- Stitch length max. 7.0 mm
- Sewing speed max. 4,000 stitches/min.
- Max. sewing foot lift 12.0 mm
- Needle size: Nm 90 –110

Einnadel-Doppelsteppstichmaschine mit Untertransport für den universellen Einsatz in mittelschwerem bis schwerem Nähgut

- Ergonomische Bedienung durch integriertes Touch-Bedienfeld mit Farb-Grafik Display zum Programmieren und Aufrufen von Nahtprogrammen
- Ein sauberer Arbeitsplatz wird durch die Minimalölschmierung der Nadelstange, sowie dem "Semi-Dry"-Schmierungskonzept sichergestellt
- Hohe Effizienz durch den energiesparenden, integrierten Direktantrieb
- Akkurates Stichbild durch die serienmäßige Faden-einziehvorrichtung
- Integrierte, dimmbare LED Nähfeldbeleuchtung als Standardausstattung
- Automatische Nähfußlüftung, Nahtverriegelung,
- Fadenabschneider (Restfadlänge ca. 5 mm)
- Großer Greifer
- Überzeugendes Preis-Leistungs-Verhältnis

Einsatzbereich

Universeller Einsatz in allen Bereichen der Bekleidungsindustrie für mittelschweres bis schweres Nähgut

Leistungsmerkmale

- Stichlänge max. 7,0 mm
- Nähgeschwindigkeit max. 4.000 Stiche/Min.
- Nähfußlüftung max. 12,0 mm
- Nadelstärken: Nm 90 – 110

Máquina de doble pespunte de una aguja con arrastre inferior para materiales semipesados a pesados

- Manejo ergonómico gracias al panel de control táctil integrado con pantalla gráfica en color para programar y llamar a los programas de costura
- La lubricación mínima con aceite de la barra de aguja y el concepto de lubricación "Semi-Secco" garantizan un puesto de trabajo limpio
- Alta eficacia gracias al ahorro energético del motor de accionamiento directo
- Aspecto excelente de la puntada gracias al dispositivo retirahilo estándar
- Lámpara integrada para iluminar el campo de costura con LED de intensidad regulable, como equipo estándar
- Levantamiento del pie prensa-telas y remate de la costura automáticos
- Dispositivo corta-hilo (longitud de hilo restante aprox. 5 mm)
- Garfio grande
- Relación precio-rendimiento convincente

Típico campo de aplicación

Empleo universal en todos los campos de la industria del vestido para materiales semipesados a pesados

Características de rendimiento

- Longitud de puntada máx. 7,0 mm
- Velocidad de costura máx. 4.000 Puntadas/min.
- Levantamiento del pie prensatelas máx. 12,0 mm
- Espesor de aguja: Nm 90 – 110



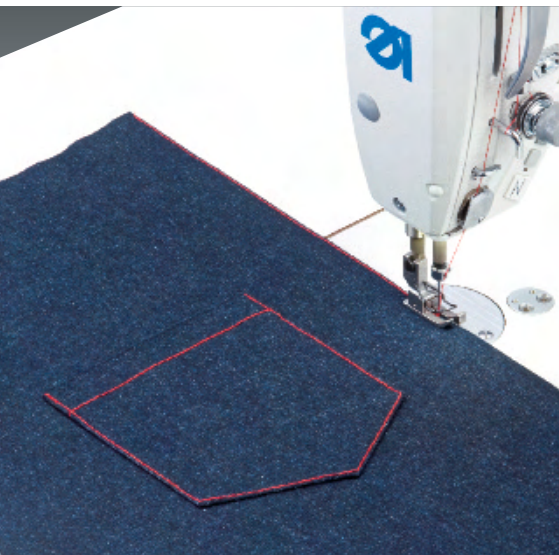

Single needle lockstitch machine with bottom feed and 6 mm stitch length for medium to heavy-weight material

- Semi-Dry-Head, oil-free machine head – only the hook is lubricated
- Convenient adjustment of the sewing foot pressure without any tools
- Neat seam beginning due to means of thread nipper
- Integrated electromagnets for all functions, without compressed air
- Standard automatic backtacking and thread trimming
- Sewing drive with high quality control unit "DAC classic" with automatic functions – Industry 4.0 "ready"
- QONDAC "ready" i.e. the machine can be connected to QONDAC using "DAC client" (available via spare parts)
- Control panel "OP1000" included as standard

Typical field of application

Universal use for medium to heavy-weight material in all sectors of outerwear like sportswear, workwear and jeans

Performance features

- Max. sewing foot lift 16.0 mm
- Max. stitch length 6.0 mm
- Needle size: Nm 90 – 130
- Max. sewing speed 4,000 stitches/min.

Einnadel-Doppelstepstichmaschine mit Untertransport und 6 mm Stichlänge für mittelschweres bis schweres Nähgut

- Semi-Dry-Head, ölfreies Oberteil – nur der Greifer wird geschmiert
- Komfortables Einstellen des Nähfußdruckes ohne Werkzeug
- Sauberer Nahtanfang durch Fadeneinziehvorrichtung
- Integrierte Elektromagnete für alle Funktionen, druckluftfrei
- Automatisches Verriegeln und Fadenabschneiden serienmäßig
- Nähtrieb mit hochwertiger Steuerungseinheit „DAC classic“ mit automatischen Funktionen – Industrie 4.0 „ready“
- QONDAC „ready“, d. h. die Maschine kann über den „DAC client“ (über Ersatzteile erhältlich) mit QONDAC verbunden werden
- Bedienfeld „OP1000“ im Lieferumfang enthalten

Typischer Einsatzbereich

Universeller Einsatz für mittlere bis schwere Materialien in allen Bereichen der Oberbekleidung wie Sportswear, Arbeitsbekleidung und Jeans

Leistungsmerkmale

- Nähfußlüftung max. 16,0 mm
- Stichlänge max. 6,0 mm
- Nadelstärken: Nm 90 – 130
- Nähgeschwindigkeit max: 4.000 Stiche/Min.

Máquina de doble pespunte de una aguja con arrastre inferior y 6 mm de longitud de puntada para materiales semipesados a pesados

- Semi-Dry-Head, cabezal de la máquina de coser sin aceite, sólo el garfio está lubricado
- Ajuste cómodo y sin herramienta de la presión del pie prensatela
- Principio de costura limpio gracias al dispositivo retirahilo
- Electroimanes integrados por todas las funciones, máquina exenta de aire comprimido
- De serie: Accionamiento del cortahilos y remate de la costura automáticos
- Accionamiento de costura con unidad de control "DAC classic" de alta calidad con funcionalidades automáticas – Industria 4.0 "lista"
- QONDAC preparado, es decir, la máquina se puede conectar a QONDAC mediante el "DAC cliente" (disponible a través de repuestos)
- Panel de control "OP1000" incluido de serie

Típico campo de aplicación

Empleo universal en todos los campos de la industria del vestido, prendas exteriores, ropa de deporte, ropa de trabajo y pantalones vaqueros para materiales desde medio pesados hasta pesados

Características de rendimiento

- Levantamiento del pie prensatelas máx. 16,0 mm
- Longitud de puntada máx. 6,0 mm
- Espesor de aguja: Nm 90 – 130
- Velocidad de costura máx. 4.000 puntadas/min.





272 E33, Z116 027201; Close pocket bag

272 E33, Z116 027201; Stitch pocket opening

Single needle lockstitch machine with bottom feed and needle feed e.g. for finishing outside pockets of men's jackets

- „TRI-FLEX“ device for sewing, decorative stitching or basting with only one machine (option)
- 6 mm stitch length and stitch loosening for basting the pocket opening
- Stitch loosening can be switched off for decorative stitching
- Large bobbin for a bobbin thread capacity increased by 70%
- Neat seam beginning due to means of thread nipper
- Sewing equipment available for medium weight to heavy weight material
- Sewing drive with high quality control unit „DAC classic“ with automatic functions – Industry 4.0 „ready“
- QONDAC „ready“ i.e. the machine can be connected to QONDAC using „DAC client“ (available via spare parts)
- Control panel „OP1000“ included as standard

Field of application

- Finishing and basting pockets in men's jackets, blazers and coats (E33, Z116 027201)
- Sewing and basting seams with vent in one operation (e.g. skirt production)
- Decorative stitching in outer garments, e.g. top-stitching of the jacket front edge

Performance features

- Max. stitch length 6.0 mm
- Max. sewing speed 4,000 stitches/min.
- Finishing and basting 750 piped pockets / 480'

Einnadel-Doppelstepstichmaschine mit Unter- und Nadeltransport z. B. zum Ausfertigen von Sakkoaußentaschen

- „TRI-FLEX“ Einrichtung für Nähen, Ziersteppen oder Heften mit nur einer Maschine (Option)
- 6 mm Stichlänge und Stichlockerung zum Zuheften des Tascheneingriffes
- Stichlockerung ausschaltbar für Zierstepparbeiten
- Großraumspule für 70% mehr Unterfadenmenge
- Sauberer Nahtanfang durch Fadeneinziehvorrichtung
- Näheinrichtungen für mittelschwere bis schwere Ware verfügbar
- Näh Antrieb mit hochwertiger Steuerungseinheit „DAC classic“ mit automatischen Funktionen – Industrie 4.0 „ready“
- QONDAC „ready“, d. h. die Maschine kann über den „DAC client“ (über Ersatzteile erhältlich) mit QONDAC verbunden werden
- Bedienfeld „OP1000“ im Lieferumfang enthalten

Einsatzbereich

- Taschen in Sakkos, Blazern und Mänteln ausfertigen und heften (E33, Z116 027201)
- Nähte mit Schlitz in der Rockfertigung nähen und heften in einem Arbeitsgang
- Ziersteppnähte in der Oberbekleidung, wie z. B. Absteppen der Sakko-Vorderkante

Leistungsmerkmale

- Stichlänge max. 6,0 mm
- Nähgeschwindigkeit max. 4.000 Stiche/Min.
- 750 Paspeltaschen ausfertigen und heften / 480'

Máquina de doble pespunte de una aguja con arrastre inferior y transporte por aguja por ejemplo para elaborar bolsillos exteriores de americanas

- Dispositivo de costura „TRI-FLEX“ para coser normal, ejecutar costuras ornamentales o hilvanar con una sola máquina (Opción)
- Longitud de puntada de 6 mm y dispositivo para aflojar la puntada para realizar el cierre de la abertura de bolsillo
- Dispositivo para aflojar la puntada desactivable para poder ejecutar las costuras ornamentales
- Canilla de gran capacidad para 70% más de cantidad del hilo inferior
- Comienzo limpio de costura gracias al dispositivo retirahilo
- Equipo de costura disponible para materiales medianos y pesados
- Accionamiento de costura con unidad de control „DAC classic“ de alta calidad con funcionalidades automáticas – Industria 4.0 „lista“
- QONDAC preparado, es decir, la máquina se puede conectar a QONDAC mediante el „DAC cliente“ (disponible a través de repuestos)
- Panel de control „OP1000“ incluido de serie

Campo de aplicación

- Acabar y hilvanar bolsillos en americanas, blazer y abrigos (E33, Z116 027201)
- Coser y hilvanar en una sola operación costuras con abertura en la producción de faldas
- Costuras de pespunte ornamentales en vestimenta exterior, como por ejemplo pespuntear el canto delantero de la americana

Características de rendimiento

- Longitud de puntada máx. 6,0 mm
- Velocidad de costura máx. 4.000 puntadas/min.
- Acabar y hilvanar 750 bolsillos de vivo / 480'





Automatic double-chainstitch eyelet buttonholer with short thread trimmer – specialized for maximum output

- Short thread trimmer for needle thread, looper thread and gimp thread (in case of round eyelets the looper thread is cut manually)
- Improved seam quality by optimized needle thread tension with self-monitoring function
- Use of long-life, electro pneumatic valves, regional sourcing – e.g. Asia
- Gimp thread control (optional)
- Double stitching function for buttonholes
- Sewing equipment with special upper fabric clamps to sew buttonholes in trousers waistbands*
- High-quality control unit "DAC comfort" – Industry 4.0 "ready"
- QONDAC "ready" i.e. the machine can be connected to QONDAC using "DAC client" (available via spare parts)
- Control panel "OP5000" is included as standard
- Machine parameters can be copied by USB-flash drive
- Saving of machine parameters in machine-ID

Field of application

Eyelet buttonholes and double-chainstitch round eyelets in trousers, jeans, sportswear and workwear

Performance features

- Cutting length 10.0 – 32.0 mm*
 - Diameter of round eyelets 1.0 – 5.0 mm*
 - Max. sewing speed 2,500 stitches/min.
- * = according to sewing equipment

Doppelkettenstich-Augenknopflochautomat mit Kurzfadenabschneider – spezialisiert auf maximale Fertigungsleistung

- Kurzfadenabschneider für Nadel-, Greifer- und Gimpfaden (bei Schnürlöchern wird der Unterfaden manuell geschnitten)
- Verbesserte Nahtqualität durch optimierte Nadelfadenspannung mit Selbstüberwachung
- Einsatz von langlebigen, elektro-pneumatischen Ventilen, Beschaffung regional (z. B. Asien)
- Gimpfadenüberwachung (optional)
- Doppelter Umlauf des Knopflochs
- Näheinrichtung mit speziellen oberen Stoffklemmen für das Nähen von Knopflochern in Hosentündern*
- Hochwertige Steuerungseinheit „DAC comfort“ – Industrie 4.0 "ready"
- QONDAC „ready“, d. h. die Maschine kann über den „DAC client“ (über Ersatzteile erhältlich) mit QONDAC verbunden werden
- Bedienfeld „OP5000“ ist im Lieferumfang enthalten
- Kopieren von Maschinenparametern per USB-Stick
- Speichern der Maschinenparameter in der Maschinen-ID

Einsatzbereich

Augenknopflocher und Doppelkettenstich-Schnürlöcher in Hosen, Jeans-/Sportswear und Arbeitsbekleidung

Leistungsmerkmale

- Schnittlänge 10,0 – 32,0 mm*
 - Schnürl Lochdurchmesser 1,0 – 5,0 mm*
 - Nähgeschwindigkeit max. 2.500 Stiche/Min.
- * = je nach Ausstattung

Ojaladora automática de doble punto de cadeneta con dispositivo corta-hilo para el corte corto de los hilos – especializada en el máximo rendimiento de la producción

- Dispositivo corta-hilo para el corte corto del hilo superior, inferior y del hilo de agremán (en el caso de ojete el hilo inferior se corta manualmente)
- Calidad de la costura considerablemente mejorada gracias a la tensión del hilo superior optimizada con auto-control
- Utilización de electroválvulas durables, adquisición regional (por ejemplo, Asia)
- Dispositivo de vigilancia del hilo de agremán (opcional)
- Doble marcha del ojal
- Equipo de costura con pinzas superiores especiales para la costura de ojales en la pretina de pantalones*
- Unidad de control "DAC comfort" de alta calidad – Industria 4.0 "lista"
- QONDAC preparado, es decir, la máquina se puede conectar a QONDAC mediante el "DAC cliente" (disponible a través de repuestos)
- Panel de control "OP5000" incluido de serie
- Copiar los parámetros de la máquina mediante USB
- Almacenamiento de los parámetros de la máquina en el „ID“ de la máquina

Campo de aplicación

Ojales y ojete para cordones de doble punto de cadeneta para pantalones, pantalones vaqueros, ropa de deporte y trajes de trabajo

Características de rendimiento

- Longitud de corte 10,0 – 32,0 mm*
 - Diámetro del ojete para cordones 1,0 – 5,0 mm*
 - Velocidad de costura máx. 2.500 puntadas/min.
- * = según el equipamiento de la máquina

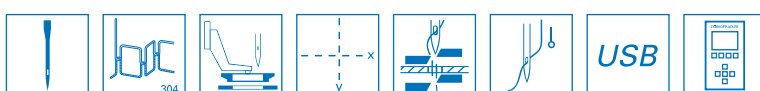



Automatic double-chainstitch eyelet buttonholer with Multiflex cutting system and short thread trimmer, specialized for maximum output

- Short thread trimmer for needle thread, looper thread and gimp thread
- Improved seam quality by optimized needle thread tension with self-monitoring function
- Use of long-life, electro pneumatic valves, regional sourcing – e.g. Asia
- Different buttonhole shapes and lengths without change of cutting tools
- Gimp thread control (optional)
- Double stitching function for expressive buttonholes with thin thread sizes
- High-quality control unit "DAC comfort" – Industry 4.0 "ready"
- QONDAC "ready" i.e. the machine can be connected to QONDAC using "DAC client" (available via spare parts)
- Control panel "OP5000" is included as standard
- Machine parameters can be copied by USB-flash drive
- Saving of machine parameters in machine-ID

Typical field of application

Buttonholes and round eyelets in uniforms, sportswear and casual wear

Performance features

- Cutting length 10,0 – 32,0 mm*
 - Diameter of round eyelets 1,0 – 4,0 mm*
 - Max. sewing speed 2,500 stitches/min.
- * = according to sewing equipment

Doppelkettstich-Augenknopflochautomat mit Multiflex-Schneidsystem und Kurzfasenabschneider, spezialisiert auf maximalen Output

- Kurzfasenabschneider für Nadel-, Greifer- und Gimpfaden
- Verbesserte Nahtqualität durch optimierte Nadelfadenspannung mit Selbstüberwachung
- Einsatz von langlebigen, elektro-pneumatischen Ventilen, Beschaffung regional (z. B. Asien)
- Unterschiedliche Knopflochformen und -längen ohne Wechsel der Schneidwerkzeuge
- Gimpfadenüberwachung (optional)
- Doppelter Umlauf des Programms für ausdrucksvolle Knopflöcher mit dünnen Nähfäden
- Hochwertige Steuerungseinheit „DAC comfort“ – Industrie 4.0 "ready"
- QONDAC „ready“, d. h. die Maschine kann über den „DAC client“ (über Ersatzteile erhältlich) mit QONDAC verbunden werden
- Bedienfeld „OP5000“ ist im Lieferumfang enthalten
- Kopieren von Maschinenparametern per USB-Stick
- Speichern der Maschinenparameter in der Maschinen-ID

Typischer Einsatzbereich

Knopflöcher und Schnürlöcher in Uniformen, Sportswear und Freizeitbekleidung

Leistungsmerkmale

- Schnittlänge 10,0 – 32,0 mm*
 - Schnürlöcherdurchmesser 1,0 – 4,0 mm*
 - Nähgeschwindigkeit max. 2.500 Stiche/Min.
- * = je nach Ausstattung

Ojaladora automática de doble punto de cadeneta con el sistema de corte „Multiflex“ y dispositivo corta-hilo para el corte corto del hilo

- El dispositivo corta-hilo para el corte corto del hilo superior, inferior y del hilo de agremán
- Calidad de la costura considerablemente mejorada gracias a la tensión del hilo superior optimizada con auto-control
- Utilización de electroválvulas durables, adquisición regional (por ejemplo, Asia)
- Ejecución de diferentes formas y longitudes del ojal sin sustitución de las herramientas de corte
- Dispositivo de vigilancia del hilo de agremán (opcional)
- Doble marcha del programa para obtener una óptica perfecta de la costura del ojal también utilizando hilos muy finos
- Unidad de control "DAC comfort" de alta calidad – Industria 4.0 "lista"
- QONDAC preparado, es decir, la máquina se puede conectar a QONDAC mediante el "DAC cliente" (disponible a través de repuestos)
- Panel de control "OP5000" incluido de serie
- Copiar los parámetros de la máquina mediante USB
- Almacenamiento de los parámetros de la máquina en el „ID“ de la máquina

Campo típico de utilización

Ojales y ojeteros en uniformes, vestimenta deportiva y ropa informal

Características de rendimiento

- Longitud de corte 10,0 – 32,0 mm*
 - Diámetro del ojete pasa cordones 1,0 – 4,0 mm*
 - Velocidad de costura máx. 2.500 puntadas/min.
- * = según el equipamiento de la máquina





Eyelet buttonhole indexer for sleeve vents or small parts as e.g. jeans fly pieces

- 581-112 Indexer / 581-312 Indexer – for sewing buttonholes in different sequences with automatic recognition of the right or left sleeve
- 581-141 Indexer / 581-341 Indexer – for sewing buttonholes in various individually adjustable sequences at e.g. buttonholes in jeans fly pieces
- High-quality control unit "DAC comfort" – Industry 4.0 "ready"
- QONDAC "ready" i.e. the machine can be connected to QONDAC using "DAC client" (available via spare parts)
- Control panel "OP5000" is included as standard
- Machine parameters can be copied by USB-flash drive
- Saving of machine parameters in machine-ID

Field of application

- Eyelet buttonholes in sleeve vents
- Sewing eyelet buttonhole in jeans fly pieces

Performance features

- Max. sewing area 110 mm
 - Cutting length 8,0 – 38,0 mm*
 - Diameter of round eyelets 1,0 – 5,0 mm*
 - Max. sewing speed 2,500 stitches/min.
- * = according to sewing equipment

Augenknopfloch-Indexer für Ärmelschlitz oder Kleinteile wie z. B. Jeans-Schlitzleisten

- 581-112 Indexer / 581-312 Indexer – zum Nähen von Knopflöchern in unterschiedlichen Sequenzen mit automatischer Erkennung des rechten oder linken Ärmels
- 581-141 Indexer / 581-341 Indexer – zum Nähen von Knopflöchern in unterschiedlichen, individuell einstellbaren Sequenzen bei z. B. Knopflöchern in Jeansschlitzleisten
- Hochwertige Steuerungseinheit „DAC comfort“ – Industrie 4.0 "ready"
- QONDAC „ready“, d. h. die Maschine kann über den „DAC client“ (über Ersatzteile erhältlich) mit QONDAC verbunden werden
- Bedienfeld „OP5000“ ist im Lieferumfang enthalten
- Kopieren von Maschinenparametern per USB-Stick
- Speichern der Maschinenparameter in der Maschinen-ID

Einsatzbereich

- Augenknopflöcher in Ärmelschlitz
- Augenknopflöcher in Jeansschlitzleisten nähen

Leistungsmerkmale

- Max. Nähbereich 110 mm
 - Schnittlänge 8,0 – 38,0 mm*
 - Schnürlochdurchmesser 1,0 – 5,0 mm*
 - Nähgeschwindigkeit max. 2.500 Stiche/Min.
- * = je nach Ausstattung

„Indexer“ para la costura de ojales en aberturas de bocamanga o para piezas pequeñas como por ej. braguetas de pantalones vaqueros

- 581-112 Indexer / 581-312 Indexer – para la costura de ojales en diferentes secuencias con reconocimiento automático de la manga derecha o izquierda
- 581-141 Indexer / 581-341 Indexer – para la costura de ojales en secuencias diferentes e individualmente ajustables para ej. ojales braguetas de pantalones vaqueros
- Unidad de control "DAC comfort" de alta calidad – Industria 4.0 "lista"
- QONDAC preparado, es decir, la máquina se puede conectar a QONDAC mediante el "DAC cliente" (disponible a través de repuestos)
- Panel de control "OP5000" incluido de serie
- Copiar los parámetros de la máquina mediante USB
- Almacenamiento de los parámetros de la máquina en el „ID“ de la máquina

Campo de aplicación

- Ojales con ojete en aberturas de bocamanga
- Ojales con ojete en braguetas de pantalones vaqueros

Características de rendimiento

- Recorrido de costura máx. 110 mm
 - Longitud de corte 8,0 – 38,0 mm*
 - Diámetro del ojete pasa cordones 1,0 – 5,0 mm*
 - Velocidad de costura máx. 2.500 puntadas/min.
- * = según el equipamiento de la máquina

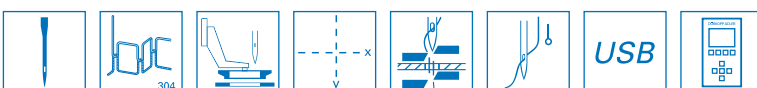



Option 0513 590014

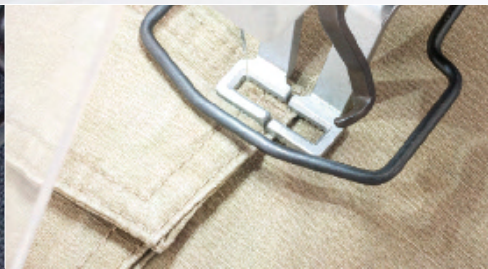

CNC-controlled lockstitch bartacker with step motor technology

- Short cycle time for higher efficiency due to step motor controlled clamp lifting
- Short thread trimmer with ~ 3 mm remaining thread length – no separate trimming process required
- No oil contamination of the material due to oil-free construction of the machine head
- Contraction clamp for bartacking buttonholes optionally available (part no. 0513 590014)
- Thread wiper for neat seam beginning
- No compressed air required
- Simple and user-friendly control panel

Field of application

Bartacking operations in outer garments

Performance features

- Max. sewing field size 40.0 x 30.0 mm
- 100 preprogrammed bartacks to choose from
- Memory capacity for 100 bartack variants
- 25 sequences each up to 30 bartack variants
- Sewing speed max. 3,200 stitches/min.

CNC-gesteuerter Doppelstepstich-Riegelautomat mit Schritt-Motortechnik

- Kurze Zykluszeit für höhere Effizienz durch schrittmotorgesteuerte Klammerlüftung
- Kurz-Fadenabschneider mit ~ 3 mm Restfadenlänge – kein separater Abschneidevorgang erforderlich
- Kein Verschmutzen des Nähgutes durch ölfreie Konstruktion des Maschinenoberteils
- Kontraktionsklammer zum Riegeln von Knopflöchern optional erhältlich (Teile-Nr. 0513 590014)
- Fadenwischer für sauberen Nahtbeginn
- Keine Druckluft erforderlich
- Einfaches und anwenderfreundliches Bedienfeld

Einsatzbereich

Riegelarbeiten in der Oberbekleidung

Leistungsmerkmale

- Max. Nähfeldgröße 40,0 x 30,0 mm
- 100 vorprogrammierte Riegel zur Auswahl
- Speicherplätze für 100 Riegelvarianten
- 25 Nahtfolgen mit jeweils max. 30 Riegelvarianten
- Nähgeschwindigkeit max. 3.200 Stiche/Min.

Automata para presillas de doble pespunte, con mando CNC con tecnología de motor paso a paso

- Ciclo de trabajo muy corto para obtener un alto rendimiento gracias al levantamiento de las pinzas controlado por motor paso a paso
- Dispositivo corta-hilo con trozos de hilo cortados muy cortos (~ 3 mm), no es necesario ningún trabajo adicional para limpiar los hilos restantes
- Construcción del cabezal de la máquina de coser sin lubricación, por lo que se evitan las manchas de suciedad en el material a coser
- Opcionalmente, se puede adquirir la pinza de contracción para el remate de ojales (nº de pieza 0513 590014)
- Dispositivo aparta-hilo para garantizar un comienzo limpio de la costura
- No se requiere aire comprimido
- Panel de control sencillo y fácil de usar

Campo de aplicación

Ejecución de presillas en vestimenta exterior

Características de rendimiento

- Tamaño del área de costura 40,0 x 30,0 mm max.
- 100 bartacks preprogramadas para elegir
- Elección entre 100 presillas pre-programadas
- 25 secuencias de costura con un máximo de 30 variantes de bartack cada una
- Velocidad de costura 3.200 puntadas/min.



QONDAC – Networking and digitalization QONDAC – Vernetzung und Digitalisierung QONDAC – Redes y digitalización	156 – 158
DAISY – The AI-based assistant for the sewing industry DAISY – Der KI-basierte Assistent für die Nähindustrie DAISY – El asistente basado en IA para la industria de la costura	159
Service / Service / Servicio	160
Spare parts / Ersatzteile / Piezas de recambio	161
Your partner	162
Symbols / Symbole / Símbolos	164 – 167
Contents sorted by machine classes Inhalt sortiert nach Maschinenklassen Contenido sortido de acuerdo con las clases de maquinas	169

QONDAC

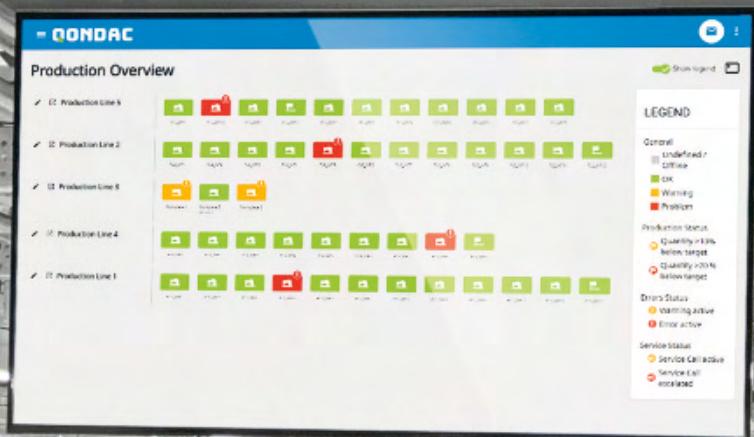

THE DIGITIZED SEWING PRODUCTION IS REALITY

- ➔ BOOST YOUR PERFORMANCE
- ➔ INCREASE YOUR AVAILABILITY
- ➔ IMPROVE YOUR QUALITY

PRODUCTION CONTROL

Identify **bottlenecks** through real-time production data.

Detection of **quality problems** through digital good/bad parts counting.

Ensure **production transparency** with the digital production overview.



API

Integration of QONDAC into existing IT infrastructure.



GUIDED WORKING

Increased quality thanks to reliable control of production processes.

Empower your employees with digital instructions for each work step.

WIFI

Plug & Play – Simple machine networking.

SERVICE CALL

Avoid machine downtime due to shorter response times of your maintenance technicians.

Develop strategies to **improve long-term productivity** based on service call analysis.



THE FUTURE OF DIGITAL SEWING PRODUCTION

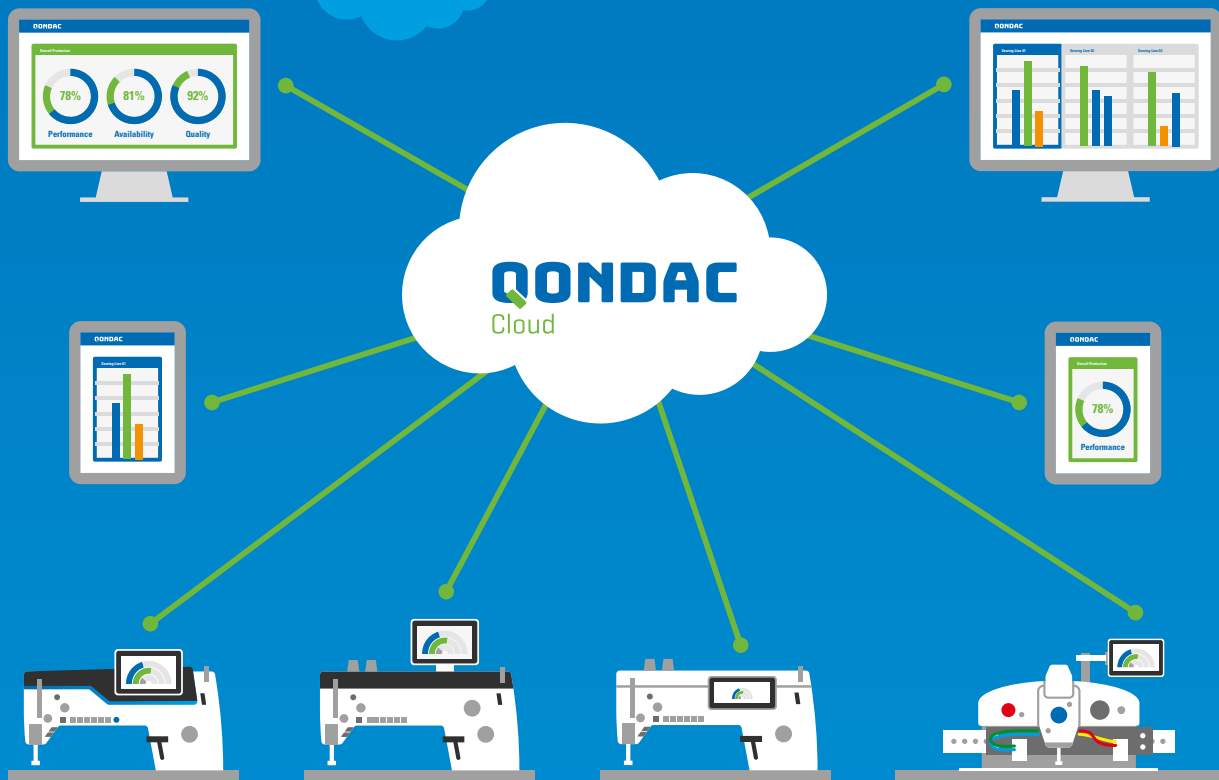

SIMPLICITY

Ready to use within one day – no extra internal hardware necessary.



AVAILABILITY

Anytime and anywhere accessible via each of your devices.



SECURITY

Data protection and privacy meets state-of-the-art software with regular updates.



COST TRANSPARENCY

Always know what you are paying for – runs with minimal own initial investment and fixed, predictable licence fees.



Hello, I'm DAISY, the new AI system from Dürkopp Adler that supports you in your daily business.

Hello DAISY, how can you support me?



If you have any questions about Dürkopp Adler sewing machines, I can help you answer them. For example, if you don't know how to make a setting on the machine or what you can do to fix an error.

Can you help me with all Dürkopp Adler machines?



I'm a bit more familiar with newer Dürkopp Adler machines, but I'm constantly learning and expanding my knowledge.

That sounds great, how can I reach you?



You can easily reach me with your smartphone, tablet or laptop via the website <https://daisy.duerkopp-adler.com>.

THE AI-BASED ASSISTANT FOR THE SEWING INDUSTRY

DAISY
MADE BY DÜRKOPP ADLER

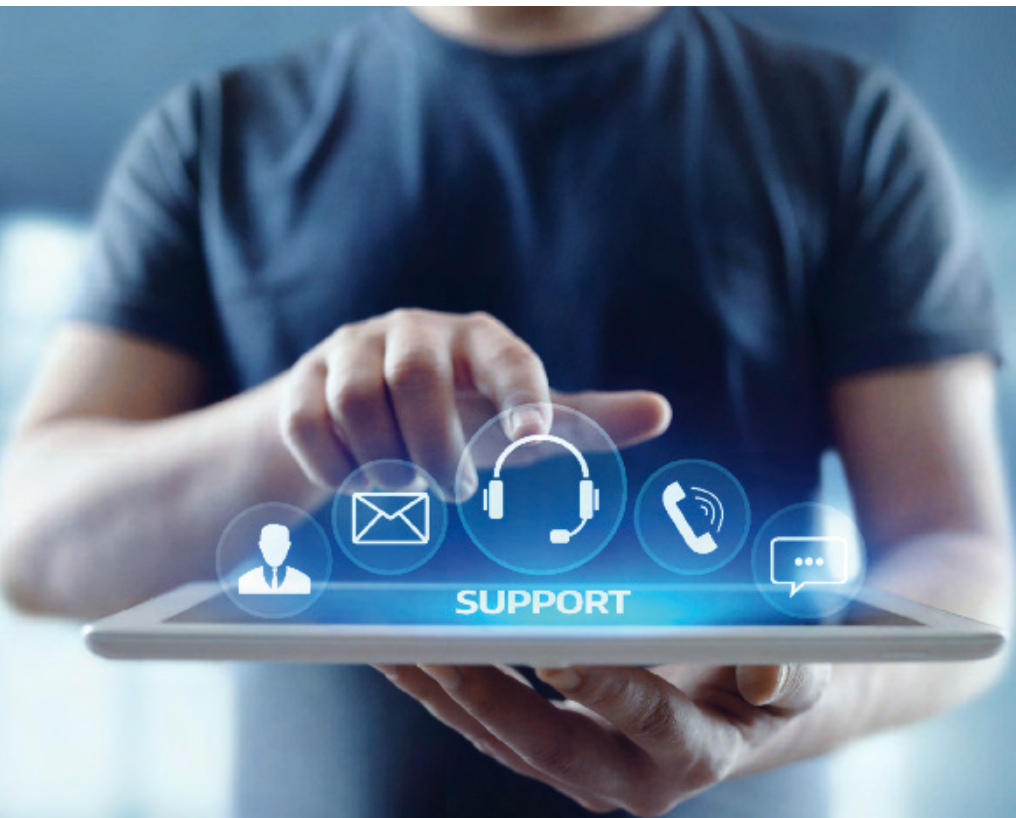

At the DA GROUP service is top priority – we care!

Bei der DA GROUP steht Service an erster Stelle – we care!

El servicio tiene la prioridad absoluta en el Grupo DA – we care!

+ Start up, maintenance or repair

Our specially trained service technicians are active worldwide and happy to support you with your tasks on site.

+ Inbetriebnahme, Wartung oder Reparatur

Unsere speziell ausgebildeten Servicetechniker sind weltweit im Einsatz und unterstützen Sie gerne bei Ihren Aufgaben vor Ort.

+ Puesta en marcha, mantenimiento y reparación

Nuestros técnicos de servicio especialmente formados se encuentran en todo el mundo y estarán encantados de ayudarle en sus tareas in situ.

+ Training program for technicians

We offer training courses in our training centres. We also offer training on site.

+ Schulungsprogramm für Techniker

Wir bieten Schulungen in unseren Schulungszentren an. Gerne schulen wir Sie auch bei Ihnen vor Ort.

+ Programa de cursos de formación para técnicos

En nuestro centros de formación se ofrecen cursos de formación. También ofrecemos formación interna.

+ Helpdesk

Do you have questions regarding technology, spare parts or applications? We will find a solution!

+ Helpdesk

Haben Sie Fragen zur Technik, zu Ersatzteilen oder zu Anwendungen? Wir finden eine Lösung!

+ Servicio de asistencia técnica

Tiene preguntas sobre tecnología, piezas de repuesto o aplicaciones? Encontraremos una solución juntos!

+ Self-Service

Comprehensive documentation for your success: Service videos, catalogues for spare parts and additional equipment, parts lists, softwareupdates, operating instructions

+ Self-Service

Umfangreiche Dokumentation für Ihren Erfolg: Servicevideos, Kataloge zu Verschleißteilen und Zusatzausstattungen, Teilelisten, Softwareupdates, Bedienungsanleitungen

+ Auto-Servicio

Una documentación completa para su éxito: Vídeos de servicio, catálogos de piezas de desgaste y equipamiento adicional, listas de piezas, actualizaciones de software, manuales de instrucciones

+ Repair and replacement service

Fast and uncomplicated. We'll send you the required electric module and you simply exchange it.

+ Reparatur- und Austauschservice

Schnell und unkompliziert. Wir senden Ihnen die benötigte Elektro-Baugruppe vorab und Sie tauschen diese aus.

+ Servicio de reparación y cambio de componentes

Rápido y sin complicaciones. Le enviaremos por adelantado el conjunto eléctrico necesario y usted lo cambiará.

How to contact us

- DÜRKOPP ADLER SERVICE
Helpdesk / Technischer Service
Hotline +49 1805 383 756
E-Mail: service@duerkopp-adler.com

So erreichen Sie uns

- DÜRKOPP ADLER SERVICE
Helpdesk / Technischer Service
Hotline +49 1805 383 756
E-Mail: service@duerkopp-adler.com

Asi nos pueden contactar

- DÜRKOPP ADLER SERVICE
Helpdesk / Technischer Service
Hotline +49 1805 383 756
E-Mail: service@duerkopp-adler.com

Your local DA GROUP dealer will also help you!

Auch Ihr lokaler DA GROUP Händler berät Sie gerne!

Su distribuidor local de DA GROUP le asesorará con gusto!



**Highest precision for spare parts:
Fast – reliable – competent!**

Precision-manufactured machine components guarantee the highest level of quality and efficiency. With long-lasting Dürkopp Adler original spare parts you ensure that your machine continues to produce excellent seams even after years of use. Thus, your machine remains 100% original even after maintenance or repair.

Your advantages:

- Optimally designed with manufacturer know-how
- Excellent fit
- Highest quality, guaranteed by regular product testing

Our competent team will find the right spare part, an efficient guide attachment or it will organize the special manufacture of parts no longer included in the product range.

Test us

- More than 30,000 spare parts in stock
- Worldwide network of certified service partners
- Special manufacture of spare parts and accessories
- Great variety of guiding attachments and binders

**Höchste Präzision für Ersatzteile:
Schnell – verlässlich – kompetent!**

Präzise gefertigte Maschinenkomponenten gewährleisten Ihnen ein Höchstmaß an Qualität und Wirtschaftlichkeit. Mit langlebigen Dürkopp Adler Original Ersatzteilen stellen Sie sicher, dass Ihre Maschine auch nach Jahren im Einsatz weiterhin exzellente Nähte produziert. So bleibt Ihre Maschine auch nach der Wartung oder Reparatur zu 100% ein Original.

Ihre Vorteile:

- Optimal konstruiert mit Hersteller Know-how
- Exzellente Passgenauigkeit
- Höchste Qualität, garantiert durch regelmäßige Produkttests

Unser kompetentes Team findet das passende Ersatzteil, einen leistungsfähigen Führungsapparat oder organisiert eine Spezialanfertigung von Teilen, die nicht mehr im Lieferprogramm enthalten sind.

Testen Sie uns

- Über 30.000 Ersatzteile am Lager
- Weltweites Netz von zertifizierten Servicepartnern
- Spezialanfertigungen von Ersatzteilen und Zubehör
- Umfangreiches Programm an Führungsapparaten und Einfassern

**Máxima precisión para repuestos:
Rápida – fiable – competente!**

Los componentes de la máquina fabricados con precisión le garantizan la máxima calidad y economía. Con las duraderas piezas de repuesto originales de Dürkopp Adler se asegura de que su máquina siga produciendo costuras excelentes incluso después de años de uso. De este modo, su máquina sigue siendo 100% original incluso después de su mantenimiento o reparación.

Sus ventajas

- Diseñado de forma óptima con los conocimientos del fabricante
- Excelente precisión de ajuste de las piezas
- Máxima calidad, garantizada por la regularidad pruebas de productos

Nuestro competente equipo encuentra la pieza de repuesto adecuada, un eficiente dispositivo de guiado u organiza una producción especial de piezas que ya no están incluidas en el programa de suministro.

Pruebe nuestra capacidad

- Más de 30.000 repuestos en almacén
- Una red mundial de socios de servicio certificados
- Confeción a medida de piezas de repuesto y accesorios
- Un programa enorme para guías del material y ribeteadores

Your partner – we care!

GERMANY

DA GROUP

Potsdamer Str. 190
33719 Bielefeld, GERMANY
Phone +49 521 925-00
E-mail info@duerkopp-adler.com
www.duerkopp-adler.com

Dürkopp Adler GmbH

Potsdamer Str. 190
33719 Bielefeld, GERMANY
Phone +49 521 925-00
E-mail info@duerkopp-adler.com
www.duerkopp-adler.com

Beisler – a brand of Dürkopp Adler GmbH

FRANCE

DAP France S.A.S.

41, rue du Commandant Rolland
93350 Le Bourget, FRANCE
Phone +33 (0) 1 49 46 49 00
Fax +33 (0) 1 49 46 49 19
E-mail info@dapfrance.fr
www.dap-france.com

ITALY

DAP Italia S.R.L.

Via J.S. Bach, 13
20092 Cinisello Balsamo MI, ITALY
Phone +39 02 6186 0068
Fax +39 02 6186 0044
E-mail info@dapitalia.com
www.durkoppadler.it

POLAND

DAP Polska Sp.z o.o.

ul. Nowowiejska 38
55 080 Katy Wroclawskie, POLAND
Phone +48 71 3110801
E-mail info@dap.com.pl
www.dap.com.pl

ROMANIA

S.C. Dürkopp Adler s.r.l.

Str. Agricultorilor Nr. 12-14
547530 Sangeorgiu de Mures, ROMANIA
Phone +40 265 307 520
Fax +40 265 307 521
E-mail office@duerkopp-adler.ro
E-mail vanzari@duerkopp-adler.ro
www.duerkopp-adler.ro

RUSSIAN FEDERATION

DAP RU OOO

ul. Novaya Perevedenovskaya, 8 b1
105082 Moscow, RUSSIAN FEDERATION
Phone: +7 495 678 0637
+7 495 674 0061
E-mail: shekhanova@dap-russia.ru
www.dap-russia.ru

USA

DAP America, Inc.

5875 Peachtree Industrial Boulevard,
Suite 220
Norcross, GA 30092-3677, USA
Phone +1 770 446 8162
Fax +1 770 446 7521
E-mail info@dapamerica.com
www.dapamerica.com

MÉXICO

DAP MÉXICO S.R.L. de C.V.

Paseo Centenario del Ejercito Mexicano no. 37
Parque Industrial Terra-Park Centenario
Nave Industrial no. 70-C
76267 El Marques, Querétaro, MÉXICO

CHINA

DA Shanghai Co., Ltd.

No. 263, Shitai Road, Baoshan District,
200444 Shanghai, P. R. CHINA
Phone +86 21 6393 8822
Fax +86 21 6307 8440
E-mail info@dap-china.com
www.dap-china.com

HONG KONG

DAP Sewing Technology Hong Kong Co., Ltd.

Room 1718, 17/F., Shatin Galleria,
18-24 Shan Mei Street, Fotan,
Shatin, N.T., HONG KONG
Phone +852 2369 2979
Fax +852 2739 6533
E-mail info@dap-hongkong.com.hk

VIET NAM















































DAP Vietnam Co., Ltd.

58B Nguyen Thi Thap St,
Binh Thuan Ward, Dict 7,
Ho Chi Minh City, VIET NAM
Phone +84 8 5412 5260
Fax +84 8 5412 5264
E-mail info@dap-vietnam.com





Symbols

	QONDAC "ready" – DAC client is additionally required (available via spare parts) QONDAC „ready“ – DAC client wird zusätzlich benötigt (über Ersatzteile erhältlich) QONDAC "ready" – se necesita adicionalmente un "DAC cliente" (disponible a través de repuestos)		Number of needles Anzahl der Nadeln Número de agujas		Needle feet alternating feet and top puller feed Nadeltransport, alternierender Fuß-Obertransport und Walzen-Obertransport Transporte de las agujas, superior alternante de prensatelas y del rodillo superior
	QONDAC "equipped" – Plug & Play QONDAC „ausgestattet“ – Plug & Play QONDAC "equipado" – Plug & Play		Twin needle, disengageable, left or right Zwei Nadeln, ausschaltbar links oder rechts Dos agujas desembragables, izq.d. y dcha.		Bottom feed and needle feed Untertransport u. Nadeltransport Transporte inferior y por aguja
	Standard equipment Standard Ausstattung Equipamiento estándar		Single-thread chainstitch Einfachkettenstich Puntada de cadeneta simple		Bottom feed and differential top feed Untertransport und differenzierbarer Obertransport Transporte inferior y superior del prensatelas
	Optional equipment Optionale Ausstattung Equipamiento opcional		Lockstitch Doppelsteppstich Doble pespunte		Differential bottom feed and differential top feed Differential-Untertransport und differenzierbarer Obertransport Transporte inferior diferencial y superior del prensatelas
	Flat bed sewing machine Flachbett-Nähmaschine Máquina de coser de base plana		Zigzag lockstitch Zickzack-Doppelsteppstich Doble pespunte zigzag		Bottom feed and differential top feed Untertransport und differenzierbarer, alternierender Fuß-Obertransport Transporte inferior y superior alternante de prensatelas
	Flat bed sewing machine with built-in motor Flachbettmaschine mit Einbaumotor Máquina de coser de base plana con motor integrado		Two-thread chainstitch Doppelkettenstich Puntada de cadeneta doble		Bottom feed, needle feed and differential top feed Untertransport, Nadeltransport und alternierender Obertransport Transporte inferior, por aguja y superior alternante de prensatelas
	Flat bed sewing machine with integrated direct drive Flachbett-Nähmaschine mit integriertem Direktantrieb Máquina de base plana, Motor integrado con accionamiento directo		Twin needle bottom cover stitch (without laying thread) Zweinadel-Überdeckstich (ohne Legefaden) Puntada de recubrir con dos agujas (sin hilo de puesta)		Bottom feed and top puller feed Untertransport und Walzen-Obertransport Transporte inferior y superior por puller
	Post bed sewing machine Säulen-Nähmaschine Máquina de coser de columna		Overlock chainstitch, two threads, stitch type 503 Überwendlichkettenstich, zweifädig, Stichtyp 503 Punto de cadeneta de ribetear con dos hilos, tipo de puntada 503		Differential bottom feed and puller feed Differential-, Unter- und Walzentransport Arrastre diferencial inferior y por puller
	Post bed sewing machine with built-in motor Säulen-Nähmaschine mit Einbaumotor Máquina de columna con motor integrado		Safety seam, stitch type 515 Sicherheitsnaht, Stichtyp 515 Puntadas de seguridad, tipo de puntada 515		Bottom feed, needle feed and top puller feed Untertransport, Nadeltransport und Walzen-Obertransport Transporte inferior, por aguja y superior por puller
	Post bed sewing machine with integrated direct drive Säulen-Nähmaschine mit integriertem Direktantrieb Máquina de columna, Motor integrado con accionamiento directo		Overlock chainstitch, three threads, stitch type 504 Überwendlichkettenstich, dreifädig, Stichtyp 504 Punto de cadeneta de ribetear con tres hilos, tipo de puntada 504		Bottom feed, needle- and puller feed Unter-, Nadel- und Walzentransport Arrastre inferior, aguja acompañante y puller
	Cylinder arm sewing machine Freiarms-Nähmaschine Máquina de coser de brazo al aire		Safety seam, stitch type 516 Sicherheitsnaht, Stichtyp 516 Puntadas de seguridad, tipo de puntada 516		Wheel feed Radtransport Transporte por rueda
	Cylinder arm machine with built-in motor Freiarmsmaschine mit Einbaumotor Máquina de brazo libre con motor integrado		Bottom feed Untertransport Transporte inferior		Top and bottom wheel feed Rad-Untertransport und Rad-Obertransport Transporte por rueda, superior e inferior
	Cylinder arm machine with integrated direct drive Freiarmsmaschine mit integriertem Direktantrieb Máquina de brazo libre, Motor integrado con accionamiento directo		Quick adjustment of top feed stroke Obertransport-Schnellverstellung Regulación rápida del transporte superior		Top and bottom wheel feed and needle feed Rad-Untertransport, Rad-Obertransport und Nadeltransport Transporte por rueda superior e inferior, y por aguja
	Single needle Eine Nadel Una aguja		Differential bottom feed Differential-Untertransport Transporte inferior diferencial		Clamp- or dog bottom feed and clamp, dog- or rail top feed Klammer oder Stoffschieber-Untertransport und Klammer, Stoffschieber oder Schienen-Obertransport Transporte inferior por pinza o sujeta-materiales y transporte superior por pinza, sujeta-materiales o rail
	Twin needle Zwei Nadeln Dos agujas		Needle feed Nadeltransport Transporte por aguja		X - Y drive X - Y Antrieb Accionamiento X - Y
	Single or twin needle Ein- oder Zweinadel Una aguja o dos agujas		Needle feed programmable in stitch length In der Stichlänge programmierbarer Nadeltransport Transporte por aguja programable en la longitud de puntada		



Horizontal hook, small
Horizontalgreifer, klein
Garfio horizontal, pequeño



Horizontal hook, large
Horizontalgreifer, groß
Garfio horizontal, grande



Vertical hook, small
Vertikalgreifer, klein
Garfio vertical, pequeño



Vertical hook, large
Vertikalgreifer, groß
Garfio vertical, grande



Horizontal hook, transversal, small
Horizontalgreifer, querstehend, klein
Garfio horizontal transversal, pequeño



Horizontal hook, transversal, large
Horizontalgreifer, querstehend, groß
Garfio horizontal transversal, grande



Looper, crossline
Kettenstichgreifer, quer zur Nährichtung
Ancora transversal



Looper, in-line
Kettenstichgreifer, in Nährichtung
Ancora en línea de costura



Throw
Überstich
Ancho



Two step zigzag SM2, Stitch type 308
Vierstich-Zickzack SM2, Stichtyp 308
Zigzag 4 puntadas SM2 (308)



Three step zigzag SM4, Stitch type 321
Sechsstich-Zickzack SM4, Stichtyp 321
Zigzag 6 puntadas SM4 (321)



Hook knife
Faden-Abreißmesser
Cuchilla cortahilos manual



Underbed thread trimmer
Fadenabschneider unter der Stichplatte
Cortahilos por debajo de la placa de agujas



Underbed thread trimmer and thread trimmer above the throat plate
Fadenabschneider unter und über der Stichplatte
Cortahilos por debajo y encima de la placa de agujas



Thread trimmer above the throat plate
Fadenabschneider über der Stichplatte
Cortahilos encima de la placa de agujas



Thread chopper behind the needle
Fadenabhacker hinter der Nadel
Cortahilos superior detrás de la aguja



Tape chopper behind the needle
Bandabhacker hinter der Nadel
Cortacintas superior detrás de la aguja



Edge trimmer
Kantenschneider
Recortadora de cantos



Edge trimmer
Kantenschneider
Recortadora de cantos



Edge trimmer
Kantenschneider
Recortadora de cantos



Edge trimmer, motor-driven
Kantenschneider, elektromotorisch angetrieben
Recortadora de cantos accionada por motor independiente



Undertrimmer
Unterschneider
Recortadora inferior



Centre knife with counter knife, motor-driven
Mittenschneider mit Gegenmesser, elektromotorisch angetrieben
Cortador entre agujas, con contracuchilla



Notching of piping ends
Einschneiden der Paspelenden
Corte en los extremos de los vivos



Corner incision device, straight, automatic
Eckeneinschneidvorrichtung, gerade, automatisch
Dispositivo para cortar esquinas, recto, automático



Corner incision device, for straight and slant pockets, fully automatic
Eckeneinschneidvorrichtung, gerade und schräg, vollautomatisch
Dispositivo de corte de esquinas, recto e inclinado, totalmente automático



Feathered trimming
Stufenschneider
Corte escalonado



Pinker
Zackenschneider
Recortadora en zigzag



Chain trimmer with suction device
Kettentrenner mit Absaugvorrichtung
Dispositivo cortacadeneta con dispositivo aspirador



NSB – "Neat Seam Beginning" by reduced needle thread on the material bottom side
NSB – „Sauberer Nahtanfang“ durch reduzierten Nadelfaden auf der Nähgut-Unterseite
NSB – "Inicio de costura limpio" gracias a la reducción del hilo de la aguja en la parte inferior del material



Multiflex cutting system
Multiflex-Schneidsystem
Sistema de corte „Multiflex“



Sewing foot lift, automatic
Nähfußlüftung, automatisch
Alza-prensateles automático



Sewing foot lift, actuated by foot
Nähfußlüftung, fußbetätigt
Alza-prensateles, mando por pedal



Sewing foot lift, actuated by knee
Nähfußlüftung, kniebetätigt
Alza-prensateles, mando por la rodilla



Seam backtacking, automatic
Nahtverriegelung, automatisch
Atacado automático



Seam backtacking, thread trimming and sewing foot lift, automatic
Nahtverriegelung, Fadenabschneider u. Nähfußlüftung, automatisch
Atacado, alza-prensateles y cortahilos, automático



Seam backtacking, thread trimming and sewing foot lift, actuated by foot
Nahtverriegelung, Fadenabschneider u. Nähfußlüftung, fußbetätigt
Atacado, alza-prensateles y cortahilos, mando por pedal



Thread trimming and sewing foot lift, actuated by foot
Fadenabschneider u. Nähfußlüftung, fußbetätigt
Atacado, alza-prensateles mando por pedal



Stitch condensing, automatic
Stichverdichtung, automatisch
Condensación automática de puntadas



Stitch condensing and sewing foot lift, actuated by foot
Stichverdichtung und Nähfußlüftung, fußbetätigt
Condensación de puntadas y alza-prensateles, mando por pedal



Stitch condensing, thread trimming and sewing foot lift, actuated by foot
Stichverdichtung, Fadenabschneider und Nähfußlüftung, fußbetätigt
Condensación de puntadas, alza-prensateles y cortahilos, mando por pedallift



Needle positioning
Nadelpositionierung
Dispositivo posicionador de aguja



Reflecting light barrier for automatic sewing start at fabric beginning
Reflexlichtschranke für automatischen Nähbeginn am Stoffanfang
Inicio de costura por fotocélula



Reflecting light barrier for automatic sewing stop at fabric end
Reflexlichtschranke für automatischen Nähstop am Stoffende
Final de costura por fotocélula



Bobbin thread monitor
Restfadenwächter für Greiferfaden
Final de canilla por fotocélula



Bobbin capacity counter for bobbin thread
Spulenkapazitätzzähler für Greiferfaden
Contador de la capacidad de la canilla para el hilo inferior















































Needle thread monitor
Nadelfadenwächter
Monitor para hilo de aguja



Needle thread monitor, sensor controlled
Nadelfadenwächter, Sensor gesteuert
Monitor para hilo de aguja, control por sensor

Symbols

	Disable backtacking, needle up/down and intermittent tacking, actuated by hand Nahtverriegelung unterdrücken Nadel-Hoch-Tief und Zwischenriegel, handbetätigt Anular atacado, posicionador de aguja arriba/abajo y atacado intermedio, mando manual		Top feed lift preselectable and recallable by knuckle switch, with automatic speed limitation Nähfußhub über Stellrad einstellbar, über Taster abrufbar, mit automatischer Drehzahlbegrenzung Activar por tecla la segunda carrera del arrastre superior con limitación automática de velocidad		Stacker, basic, 2 arms Einfachstapler, 2 Arme Apilador, básico, 2 brazos
	Thread wiper Fadenwischer Aparta-hilos		Quick stroke adjustment adjustable by dial activated by hand switch / knee switch Hubschnellverstellung über Handtaster / Knietaster und Hubhöhe über Stellrad einstellbar Ajuste de la regulación rápida del recorrido de levantamiento mediante tecla manual/interruptor de rodilla y regulación de la altura de levantamiento mediante rueda de ajuste		Stacker, basic, 3 arms Einfachstapler, 3 Arme Apilador, básico, 3 brazos
	Automatic tape unwinder Automatisches Bandabzugsggerät Alimentador de cintas con motor independiente		Foot stroke adjustable by dial and, while sewing, by knee switch with simultaneous speed limitation according to the foot stroke and feeding length Hubhöhe über Stellrad und während des Nähens über Knieschalter bei gleichzeitiger autom. Drehzahlbegrenzung in Abhängigkeit von Hubhöhe und Transportlänge Altura del recorrido de los prensatelas alternantes, por rueda graduada, y posibilidad de parar el número de puntadas, mando por rodillera, dependiendo de la altura del recorrido y del largo de puntada		Small parts stacker Kleinteilestapler Apilador de piezas pequeñas
	Fullness, above Mehrweite, oben Embevido superior		Automatic sewing foot lift / Control for two feed lengths / Quick stroke adjustment via knee switch and foot stroke adjustable by dial with simultaneous automatic speed limitation according to the foot stroke and feeding length Automatische Nähfußlüftung / Steuerung für 2 Transportlängen / Hubschnellverstellung über Knieschalter und Hubhöhe über Stellrad einstellbar, bei gleichzeitiger automatischer Drehzahlbegrenzung in Abhängigkeit von Hubhöhe und Transportlänge Elevación automática del pie prensatela / control para 2 longitudes de transporte / ajuste rápido de la carrera mediante interruptor de rodilla y ajuste de la altura de elevación mediante rueda de ajuste, con limitación automática simultánea de la velocidad en función de la altura de elevación y de la longitud de transporte		Small parts stacker, light barrier controlled Kleinteilestapler, Funktion durch Lichtschranke Apilador de piezas pequeñas, mando por fotocélula
	Fullness, below Mehrweite, unten Embevido inferior		Bundle clamp Bündelklammer Pinza-paquetes		Flip stacker Überwurfstapler Apilador de volteo
	Fullness above, flat sewing, fullness below Mehrweite oben, Glattnähen, Mehrweite unten Embevido sup. e inf. o sin embevido		Flat sewing, fullness above and below, flat sewing Glattnähen, Mehrweite oben und unten, Glattnähen Costura lisa, flojo arriba y abajo, costura lisa		Integrated LED sewing lamp Integrierte LED-Nähleuchte Luz LED integrada para la iluminación del área de costura
	Programmable thread tension Programmierbare Fadenspannung Tensión del hilo programable		Control for two different stitch lengths Steuerung für zwei Stichtlängen Segunda longitud de puntada integrada		Program control Programmsteuerung Mando de programas
	Stepper motor driven, programmable thread tension Schrittmotorgesteuerte, programmierbare Fadenspannung Tensión del hilo programable, mediante motor paso a paso		Curve support by means of step motor controlled upper belt feed Kurvenunterstützung durch per Schrittmotor gesteuerten oberen Bandtransport Asistencia en los recorridos de costuras curvilíneas gracias al transporte superior por cinta mandado mediante motor paso a paso		Program control Programmsteuerung Mando de programas
	Additional thread tension Zusatzfadenspannung Tensión adicional del hilo		Stitch loosening device Stichlockerungsfinger Dispositivo para aflojar las puntadas		Program control OP1000 Programmsteuerung OP1000 Mando de programas OP1000
	Thread nipper for a neat seam beginning Fadeneinziehvorrichtung für sauberen Nahtanfang Comienzo limpio de la costura, gracias al dispositivo retrahilo		Automatic feeding of flaps/welts and additional parts Automatische Zuführung der Patten/ Leisten und Beilegteile Alimentación automática de solapas, tiras e insertos		Program control OP3000 Programmsteuerung OP3000 Mando de programas OP3000
	Pneumatically needle cooler Pneumatische Nadelkühlung Refrigeración neumática de la aguja		Matching device Abrichtvorrichtung Dispositivo para rectificar el material		Program control; operating panel with colour graphical display Programmsteuerung; Bedienfeld mit Farb-Grafik-Display Mando de programas: panel de mando con pantalla gráfica e colores
	Electronical needle positioning, Electronic hand-wheel ("Jog-dial") Elektronische Nadelpositionierung; Elektronisches Handrad ("Jog-dial") Posicionamiento electrónico de la aguja; Volante electrónico ("Jog-dial")		Suction device for the exact positioning of the fabric Ansaugvorrichtung zum genauen Positionieren des Nähguts Dispositivo de succión para el posicionamiento preciso del material de costura		Program control; operating panel with colour graphical display and touch screen Programmsteuerung; Bedienfeld mit Farb-Grafik-Display und Touch Screen Mando de programas: panel de mando con pantalla gráfica e colores y "Touch Screen"
	Foot stroke adjustable by dial Hubhöhe über Stellrad einstellbar Altura del recorrido de los prensatelas alternantes, por rueda graduada		Clamp adjustment with material spreading Transportklammerverstellung mit Materialspreizung Regulación de la pinza de transporte con extensión de material		Touch-Panel-PC with integrated monitor for operation control and data storage Touch-Panel-PC mit integriertem Monitor zur Ablaufsteuerung und Datenspeicherung Touch-Panel-PC con pantalla integrada para el mando secuencial y memorización de datos
	Foot stroke adjustable by dial with automatic speed limitation Hubhöhe über Stellrad einstellbar bei automatischer Drehzahlbegrenzung Curso de elevación regulable por medio de rueda graduada con limitación automática de la velocidad		Automatic feeding of flaps / welts and additional parts Automatische Zuführung der Patten / Leisten und Beilegteile Alimentación automática de solapas / tiras e insertos		Program control; operating panel "Commander Pro" with colour graphical display touch screen and with freely positionable functional tiles Programmsteuerung; Bedienfeld „Commander Pro“ mit Farb-Grafik-Display und Touch Screen mit frei positionierbaren Funktionskacheln Mando de programas: panel de mando "Commander Pro" con pantalla gráfica e colores, "Touch Screen" con pantalla gráfica e colores, "Touch Screen" y con baldosas funcionales libremente posicionables
	Automatic sewing foot lift / Foot stroke adjustable by dial with simultaneous automatic speed limitation Automatische Nähfußlüftung / Hubhöhe über Stellrad einstellbar, bei gleichzeitiger automatischer Drehzahlbegrenzung Alza-prensatelas automático / Altura de la carrera de levantamiento ajustable mediante disco de regulación con limitación simultánea de velocidad dependiente de la altura regulada		Centrifugal blower Zentrifugalgebläse Centrifugador de soplado		



Men's shirt
Herrenhemd
Camisa de hombre



Lady's blouse
Damenbluse
Blusa de mujer



Men's jacket
Herrensakko
Chaqueta de hombre



Ladies blazer
Damenblazer
Blazer de mujer



Lady's skirt
Damenrock
Falda de mujer



Coat
Mantel
Manto



Men's trousers
Herrenhose
Pantalones de hombre



Lady's trousers
Damenhose
Pantalones de mujer



Jeans
Jeans
Pantalones vaqueros



Leather clothing
Lederbekleidung
Ropa de cuero



Casual jacket
Freizeitjacke
Chaqueta casual



Sports apparel
Sportbekleidung
Ropa deportiva



T-Shirt
T-Shirt
T-Shirt



Knitwear
Strickware
Tejido de punto



Workwear, Jumpsuit
Arbeitsbekleidung, Overall
Ropa de trabajo, Overol



Protective jacket
Schutzjacke
Chaqueta protectora



Surgical clothing
OP-Bekleidung
Vestimentas quirúrgicas



Mouthguard, diapers
Mundschutz, Windeln
Protector bucal, pañales



Military clothing
Militär Bekleidung
Ropa militar



Breathable garments
Atmungsaktive Bekleidung
Ropa respirable



Rain jacket, tent
Regenjacke, Zelt
Cortalluvia, tienda de campaña



Curtain
Gardine, Vorhang
Cortina





Bags, leather goods
Taschen, Lederwaren
Bolsos, artículos de cuero



Technical textiles
Technische Textilien
Tejidos técnicos



Einstellwerte, Adjustment values:	Kenn-Nr. Identity	Iff. Nr. run No.		

Content / Inhalt / Contenido



Class / Klasse / Clase	Page / Seite / Página
171-131610	4 / 113
171-141621	5
173-141610	6
173-141610 (+ Part Set 550-15-5)	125
173-141610 (+ Part Set 550-2-2)	114
173-141621	7 / 115
175-141621	8 / 76 / 116 / 126
176-141621	9 / 78 / 117
179-171629	10 / 79
261-140342-02 / 261-140342-02 A	14 / 127
261-140345-02 / 261-140345-02 A	15 / 128
261-160362-02	17 / 148
262-140342-02	19 / 130
262-160342-02	19
272-140342-01	20 / 131
272-160362-01 Tri-Flex	21 / 80 / 150
272-640642-01	22 / 81
272-740642-01	23 / 82 / 132
273-140342-01	24 / 133
274-140342-01	25
275-140342-01	26 / 134
275-142342-01	27 / 83 / 135
275-740642-01	28 / 84
275-742642-01	29 / 85
281-140342-03	16 / 129
281-160362-03	18 / 149
513	42 / 90 / 120 / 137 / 154
533	43 / 91 / 121 / 138
550-5-5-2	101
550-8-3	100
581-112 CLASSIC	34 / 118
581-121 CLASSIC	35 / 86
581-141 CLASSIC	36 / 119 / 151
581-151 BASIC	37
581-312 MULTIFLEX	38 / 87
581-321 MULTIFLEX	39 / 88
581-341 MULTIFLEX	40 / 152
581 INDEXER	41 / 89 / 153
610-10	62
630-10	63
650-10	64
670	65
680	66



Class / Klasse / Clase	Page / Seite / Página
755 S	46 / 109
755 A	47 / 71 / 110
755 A Zipper Device	48
755 B	50 / 73 / 111
756 A	49 / 72
756 B	51 / 74
756 D	52 / 75
756 F	53 / 76
806N-111-10	55 / 112 / 145
806N-121-10	54 / 124
860-190322 / 860-290322	30 / 146
1727-260122	31 / 147
QONDAC – Networking / Digitalization	156 – 158
DAISY – AI-based assistant	159

Class / Klasse / Clase	Page / Seite / Página
BEISLER 739-23-1	67 / 102 / 136
BEISLER 743-121-01 / 743-221-01	103
BEISLER 1200-7	96 – 97 / 142 – 143
BEISLER 1265-7	95
BEISLER 1280-7	68 / 99 / 144
BEISLER 1281-7	69 / 98
BEISLER 1365-7	94
BEISLER 1911-7 / 1931-7	108
BEISLER 2111-7	70 / 104
BEISLER 2112-7	57 / 105
BEISLER 2171-7	56 / 107
BEISLER 2211-7	58 / 106

DA GROUP

Potsdamer Str. 190
33719 Bielefeld, GERMANY
Phone +49 521 925-00
E-mail info@duerkopp-adler.com
www.duerkopp-adler.com

DÜRKOPP ADLER GmbH

Potsdamer Str. 190
33719 Bielefeld, GERMANY
Phone +49 521 925-00
E-mail info@duerkopp-adler.com
www.duerkopp-adler.com

Brands of DÜRKOPP ADLER GmbH

QONDAC
BEISLER

Impressum / Imprint

Herausgeber / Publisher: Dürkopp Adler GmbH
Gestaltung / Design: bevio, Visuelle Kommunikation
Copyright © Dürkopp Adler GmbH, 2024